

Protokoll fört vid enskild föredragning

Infrastrukturavdelningen
Transportbyrån, I2

Beslutande
Minister
Camilla Gunell

Föredragande
Upphandlare
Sten Schauman

Justerat
Omedelbart

Nr 15

Färjetrafik Enklinge-Kumlinge 2025-2026 + option 2027
och 2028
ÅLR 2023/7891

Beslut

Beslöts att begära anbud för färjetrafik Enklinge-Kumlinge 2025-2026 med option för 2027 och 2028 enligt anbudsfrågan i **bilaga 1, I224E14**.

Upphandlingen genomförs i form av ett öppet förfarande och utförs enligt lag om offentlig upphandling (FFS 1397/2016), tillämplig på Åland genom Landskapslag (2017:80) angående tillämpning i landskapet Åland av lagen om offentlig upphandling.

Trafiken gäller från 1 maj 2025 till 30 april 2027 med option om en till tolv månaders förlängning två gånger. För att höja trafiksäkerheten bygger Ålands landskapsregering om landfästen till flytpontonerna med likadan teknik som linfärjorna och Jurmolinen har. Anbudsgivare ska anpassa färjan i anbudet till dessa fästen.

Entreprenaden utgör en totalentreprenad, där entreprenören tillhandahåller en färja och entreprenören ansvarar för alla kostnader förutom bunker upp till garanterad förbrukning.

Upphandlingen annonseras på webbplatsen HILMA www.hankintailmoitukset.fi/sv/. Från HILMA skickas annonserna vidare för publicering till Europeiska unionens officiella tidning (S-serien) samt databasen TED. Upphandlingen annonseras dessutom i lokaltidningarna. Upphandlingsdokumentet inklusive bilagor är tillgängligt elektroniskt på e-Avrop <https://www.e-avrop.com>

Kostnaderna belastar moment 75010, Upphandling sjötrafik.

Föredragande har rätt att under anbudstidens frågor- och svarstid offentliggöra förtydliganden i förfrågan.

Motivering

Landskapsregeringens föregående upphandling täcker tiden fram till 30.4.2025. Behov av transport på linjen finns fortsättningsvis för att kundernas transportbehov ska tillgodoses.

Det beräknade värdet av upphandlingen överstiger det av Europeiska kommissionen fastställda tröskelvärdet om 221 000 euro för tjänster. I enlighet med 1 § landskapslag (2017:80) angående tillämpning i landskapet Åland av lagen om offentlig upphandling tillämpas därför rikets lag om offentlig upphandling (FFS 1397/2016) på upphandlingsförfarandet.

Bakgrund

Skärgårdstrafikens alla frigående linjer drivs av privata entreprenörer som upphandlas av infrastrukturavdelningens transportbyrå. Transportbyrån ansvarar för turlistan, det egna tonnaget och följer upp avtalen med entreprenörerna.

Under 2023 användes Enklingelinjen av ca 5 000 fordon och ca. 8 200 passagerare. Det är bland annat personer bosatta i Kumlinge, näringslivet på Kumlinge, färskvaru- och bränsledistributörer, posten, avfallstransportörer, fritidshusägare och turister som är kunder på Enklingelinjen.

MEDDELANDE OM UPPHANDLING

Färjetrafik Enklinge-Kumlinge 2025-2026+ option 2027 och 2028

Härmed begärs anbud gällande färjetrafik Enklinge-Kumlinge 2025-2026 + option 2027 och 2028. Omfattningen av uppdraget framgår av bifogat förfrågningsunderlag enligt förteckning nedan.

Sista inlämningsdag för anbudet är den 11.07.2024. Anbud som lämnats in för sent beaktas inte, oavsett orsak.

Anbud ska lämnas in i elektronisk form.

Elektronisk anbudsinslämning görs via www.e-avrop.com. Anbudsgivaren måste i samband med anbudsinslämning öppna ett konto hos e-Avrop. Detta görs kostnadsfritt. För personlig support angående e-Avrop kontakta support@e-avrop.com.

Anbud per fax eller e-post accepteras inte. Anbudet ska vara giltigt minst tre (3) månader efter sista inlämningsdag. Om en besvärprocess inleds i domstol förlängs anbudets giltighetstid automatiskt tills processen är slut och domstolens beslut har verkställts.

Anbudsgivaren ansvarar själv för att lämna ett komplett anbud.

Kontaktperson under anbudstiden; Upphandlare Sten Schauman, sten.schauman@regeringen.ax

Förteckning över förfrågningsunderlag:

1. Meddelande om upphandling (detta dokument)
2. Upphandlingsföreskrifter
3. Anbudskalkyl
4. Avtal Färjetrafik Enklinge-Kumlinge 2025-2026+option 2027 och 2028
5. Turlista och ruttkarta för färjelinjen Enklinge-Kumlinge
6. Redovisning gällande antalet passagerare, fordon/fordonstyper och antalet efterlämnade fordon för åren 2017-2023
7. Mall för redovisningen av antalet passagerare, fordon/fordonstyper och antalet efterlämnade fordon
8. Mall för miljö- och maskinrapport
9. Ritningar på färjhamnarna samt färjfastena i Enklinge och Kumlinge
10. Beställarens beslut om avgifter och bokningsregler

Upphandlingsföreskrift (UF)- Färjetrafik Enklinge-Kumlinge 2025-2026+ option 2027 och 2028

ÖPPET FÖRFARANDE – ÖVER TRÖSKELVÄRDE.

Dnr: 2023/7891

Datum: 30.4.2024

PB 1060, AX-22111 Mariehamn

registrator@regeringen.ax

+358 18 25 000

www.regeringen.ax

INNEHÅLL

1	ALLMÄNT OM UPPHANDLINGEN	4
1.1	Upphandlande enhet	4
1.2	Kontaktperson under anbudstiden	4
1.3	Upphandlingens omfattning och innehåll	4
1.4	Upphandlingsform	5
1.5	Annonsering	5
1.6	Anbudets innehåll	5
1.7	Förfrågningsunderlagets innehåll och disposition	5
1.8	Avtalsperiod	6
1.9	Frågor och svar under anbudstiden	6
1.10	Planerad tidsplan för upphandlingen	7
2	REGLER FÖR UPPHANDLING OCH ANBUD	7
2.1	Anbudslämnande	7
2.2	Anbudens giltighetstid	7
2.3	Prisuppgifter	7
2.4	Reservationer och alternativa anbud (sidoanbud)	8
2.5	Ersättning för anbud	8
2.6	Tilldelningsbesked (delgivning av beslut)	8
2.7	Avslutad upphandling och tecknande av avtal	8
2.8	Hänvisningar till standarder	8
3	BEDÖMNING AV ANBUD	8
3.1	Bilagor till upphandlingsdokumentet	9
3.2	Utvärdering av anbud	9
3.2.1	Ekonomiskt mest fördelaktiga	9

4	KRAV PÅ ANBUDSGIVAREN (KVALIFIKATIONSKRAV)	9
4.1	Språk	9
4.2	Anbudsgivaren och eventuella underleverantörer	9
4.3	ESPD och nationella uteslutningsgrunder	10
4.3.1	Nationella uteslutningsgrunder	10
4.4	Teknisk prestationsförmåga och yrkesmässiga kvalifikationer	11
4.5	Ekonomisk och finansiell situation	12
4.6	Överlåtelse av rörelse	13
4.7	Försäkring	13
4.8	Säkerhet	13
4.9	Kundansvarig och avtalsmöten	14
4.10	Miljöarbete	14
4.11	Miljöledningssystem	14
4.12	Kvalitetsarbete	14
4.13	Sanktioner	14

1 ALLMÄNT OM UPPHANDLINGEN

1.1 UPPHANDLANDE ENHET

Upphandlande enhet (beställare) är Ålands landskapsregering FO Nr 0145076-7.

Infrastrukturavdelningens Transportbyrå verkställer upphandlingen.

1.2 KONTAKTPERSON UNDER ANBUDESTIDEN

Namn: Sten Schauman, Upphandlare, Ålands landskapsregering

E-post: sten.schauman@regeringen.ax

1.3 UPPHANDLINGENS OMFATTNING OCH INNEHÅLL

Entreprenören ska bedriva färjetrafik med eget isgående tonnage mellan Enklinge flytponton och Kumlinge flytponton året runt. Entreprenören ska under uppdragstiden trafikera enligt de av Beställaren fastställda turlistorna. Entreprenaden utgör en totalentreprenad, där Entreprenören står för alla kostnader förutom bränslekostnader upp till förbrukning angiven i anbudet och elkostnader vid färjehamnarna. Under avtalstiden innehar Entreprenören det fulla redaransvaret för trafiken.

När isläget förorsakar så stora förseningar att en tur mellan Kumlinge och Enklinge flytpontoner tar trettio (30) minuter övergår Entreprenören till en med Beställaren överenskommen isturlista. När isläget förorsakar så stora förseningar att en tur mellan Kumlinge och Enklinge flytpontoner tar fyrtiofem (45) minuter ska Entreprenören upprätthålla persontransport med svävare eller annan motsvarande täckt farkost för minst 8 personer. Övergång till persontransport och återgång till färjetrafik ska ske i samråd med Beställaren.

Entreprenören ska för tillfället inte ta betalt av kunderna men följa reglerna enligt beställarens avgifts- och bokningsbeslut. Beställaren förbehåller sig rätten att ändra avgifts- och bokningsbeslutet. Eventuella framtida inkomster från biljettförsäljning ska oavkortat överföras till Beställaren. Entreprenören ska leverera en god passagerarservice och följa Beställarens policy för passagerarservice. Eventuella klagomål ska åtgärdas av Entreprenören.

Beställaren uppbär ingen hamnavgift för hamnarna på linjen. Entreprenören har även en avgiftsfri tillgång till el för färjans behov vid färjhamnarna. Entreprenören bekostar och ansvarar själv för all avfallshantering hänförlig till entreprenaden samt för införskaffande/tömning av det vatten som behövs för att utföra entreprenaden. Entreprenören ansvarar för och bekostar även oljeavfallshanteringen.

Beställaren kommer eventuellt att uppföra en färjestuga i Enklinge. I så fall har anbudsgivarens färjepersonal hyresfri tillgång till den. Den planeras vara utrustad med kök, duschrum, toalett och två sovrum.

Anbudsgivaren uppmanas att bekanta sig på plats med färjetrafiken, färjehamnarna och farlederna. Flytpontonerna kommer att vara likadana som används i linfärjetrafiken.

1.4 UPPHANDLINGSFORM

Upphandlingen genomförs i form av ett öppet förfarande. Det beräknade värdet på upphandling uppgår till 2 200 000 euro exklusive moms för hela avtalsperioden inklusive optionsmånader.

Det beräknade värdet för upphandlingen överstiger det av Europeiska kommissionen fastställda tröskelvärdet om 221 000 €. I enlighet med 1 § landskapslag (2017:80) angående tillämpning i landskapet Åland av lagen om offentlig upphandling tillämpas därför rikets lag om offentlig upphandling (FFS 1397/2016) på upphandlingsförfarandet. Upphandlingsformen medger inte förhandling. Anbud kommer således att antas utan föregående förhandling, varför det är av stor vikt att alla krav och villkor enligt denna anbudsförfrågan följs och att bästa villkor/pris lämnas i anbudet.

1.5 ANNONSERING

Upphandlingen har annonserats på webbplatsen HILMA www.hankintailmoitukset.fi/sv/. Från HILMA skickas annonserna vidare för publicering till Europeiska unionens officiella tidning (S-serien) samt databasen TED.

Upphandlingen har dessutom annonserats i lokaltidningarna.

Upphandlingsdokumentet inklusive bilagor är tillgängligt elektroniskt på e-Avrop <https://www.e-avrop.com/portaler/Alandsportalen/Default.aspx>

1.6 ANBUDETS INNEHÅLL

Anbudsgivaren **ska** i anbudet visa att de i förfrågningsunderlaget uppställda förutsättningarna och kraven är uppfyllda. Anbudsgivaren **ska** i anbudet förklara sig beredd att teckna avtal i enlighet med bifogat avtal.

Ålands landskapsregering har endast möjlighet att anta anbud som innehåller efterfrågad och fullständig information. Ett anbud som är ofullständigt eller som inte accepterar uppställda förutsättningar och krav kommer inte att beaktas. Anbudsgivaren **ska** ställa upp anbudet enligt anvisningarna för att säkerställa att anbudet blir komplett. Anbudsgivaren **ska** begränsa anbudet till att endast omfatta efterfrågad information. Information som lämnas utöver efterfrågad information kommer inte att beaktas.

1.7 FÖRFRÅGNINGSUNDERLAGETS INNEHÅLL OCH DISPOSITION

Detta dokument är indelat i fyra avsnitt:

1. Allmänt om upphandlingen
2. Regler för upphandling och anbud
3. Utvärdering av anbud

4. Krav på anbudsgivaren (kvalifikationskrav).

Förfrågningsunderlaget består förutom detta dokument även av följande bilagor:

1. Meddelande om upphandling
2. Upphandlingsföreskrifter (detta dokument)
3. Anbudskalkyl
4. Avtal Färjetrafik Enklinge-Kumlinge 2025-2026+option 2027 och 2028
5. Turlista och ruttkarta för färjelinjen Enklinge-Kumlinge
6. Redovisning gällande antalet passagerare, fordon/fordonstyper och antalet efterlämnade fordon för åren 2017-2023
7. Mall för redovisningen av antalet passagerare, fordon/fordonstyper och antalet efterlämnade fordon
8. Mall för miljö- och maskinrapport
9. Ritningar på färjhamnarna samt färjfästena i Enklinge och Kumlinge
10. Beställarens beslut om avgifter och bokningsregler

Anbudsgivaren ansvarar för att denne erhåller ett fullständigt anbudsunderlag.

1.8 AVTALSPERIOD

Avtalstiden är två år med planerad avtalsstart 1.5.2025 och beställarens option om förlängning i en till tolv månader plus en till option om en till tolv månader. Beställaren ska skriftligt deklarerat optionerna och dess längd. Den första optionen senast 01.07.2026 och den andra 01.07.2027 om den första optionen har tagits. [Exakta datum regleras vid avtalstecknandet].

1.9 FRÅGOR OCH SVAR UNDER ANBUDSTIDEN

Alla förfrågningar som rör anbudshandlingarna ska skickas via det elektroniska upphandlingsverktyget.

Om anbudsgivaren upplever krav i anbudsbegäran som otydligt, orimligt, onormalt kostnadsdrivande eller konkurrensbegränsande i något avseende är det viktigt att kontakta den upphandlande enheten på ett så tidigt stadium som möjligt, så att missförstånd kan undvikas. Frågor ska ställas senast 16 dagar före sista anbudsdag.

Endast skriftlig kompletterande uppgift lämnad av den upphandlande myndigheten under anbudstiden är bindande för både den upphandlande myndigheten och anbudsgivaren.

1.10 PLANERAD TIDSPLAN FÖR UPPHANDLINGEN

	Aktivitet
02.05.2024	Annonsering av upphandlingen
25.06.2024	Sista dag att ställa frågor, tidsfrist 16 dagar innan anbudstiden går ut
02.07.2024	Sista dag för svar, tidsfrist 9 dagar innan anbudstiden går ut
11.07.2024	Sista dag att lämna anbud
Vecka 29, 2024	Utvärdering
Vecka 31, 2024	Tilldelningsbesked – Delgivning av val av entreprenör
Vecka 33, 2024	Avtalstecknande, väntetid på 14 dagar
1.5.2025	Planerad trafikstart
Kontinuerligt	Uppföljning av avtalet

2 REGLER FÖR UPPHANDLING OCH ANBUD

2.1 ANBUDSLÄMNANDE

Anbud **ska** lämnas in i elektronisk form.

Elektronisk anbudsinslämning görs via www.e-avrop.com. Anbudsgivaren måste i samband med anbudsinslämning öppna ett konto hos e-Avrop. Detta görs kostnadsfritt. Vid personlig support angående e-Avrop kontakta support@e-avrop.com.

2.2 ANBUDENS GILTIGHETSTID

Anbudet **ska** vara giltigt i tre (3) månader från och med sista anbudsdag. Om en besvärprocess inleds i domstol förlängs anbudets giltighetstid automatiskt tills processen är slut och domstolens beslut har verkställts.

2.3 PRISUPPGIFTER

Den upphandlande enheten betalar inga övriga kostnader än de som finns i anbudsformuläret. Uppgifterna om priset kommer att utgöra avtalets priser. I angivna priser **ska** samtliga kostnader.

Samtliga prisuppgifter **ska** anges i Euro exklusive moms.

Anbudspriset ska utgöra ett fast pris per kalendermånad för trafik enligt turlista med Entreprenörens färja. Anbudsgivare ska även ange färjans bunkerförbrukning. En lägre förbrukning premieras i utvärderingen. Se även anbudsformuläret.

Enligt 58§ mervärdesskattelagen (FFS 1501/1993) är tjänsten som upphandlingen avser ej mervärdesskattepliktig.

2.4 RESERVATIONER OCH ALTERNATIVA ANBUD (SIDOANBUD)

Anbudsgivaren **ska** basera sitt anbud på de förutsättningar som anges i denna upphandlingsföreskrift. Inga reservationer eller alternativa anbud (sidoanbud) accepteras.

2.5 ERSÄTTNING FÖR ANBUD

Ersättning för att upprätta anbud och delta i anbudsprocessen utgår inte.

2.6 TILDELNINGSBESKED (DELGIVNING AV BESLUT)

Samtliga anbudsgivare kommer att erhålla meddelande om beslut. Meddelandet skickas via det elektroniska upphandlingsverktyget i enlighet med leverantörens uppgifter i anbudet. En rättelse- och besvärshänvisning bifogas delgivningen.

2.7 AVSLUTAD UPPHANDLING OCH TECKNANDE AV AVTAL

I denna upphandling tillämpas en väntetid om fjorton (14) dagar från att tilldelningsbeskedet skickades till anbudsgivarna till att avtal kan tecknas.

Ett bindande avtal förutsätter att ett skriftligt avtal har upprättats vilket är undertecknat av behöriga företrädare för Entreprenören och den upphandlande enheten.

2.8 HÄNVISNINGAR TILL STANDARDER

Om det i denna upphandlingsföreskrift förekommer någon hänvisning till standarder, varumärken, patent, produkttyp, ursprung, specifik metod eller produktion, avses härmed att den hänvisningen följs av orden "eller likvärdig".

3 BEDÖMNING AV ANBUD

Anbudet kommer att prövas och utvärderas i tre steg.

1. Kontroll av att kraven på anbudsgivaren uppfylls
2. Prövning av anbudet, där kontroll av att alla "ska-krav" uppfyllts görs
3. Utvärdering där anbuden utvärderas enligt utvärderingskriterierna

Detta upphandlingsdokument med bilagor innehåller ett antal obligatoriska krav, s.k. ska-krav. Endast de anbud som uppfyller samtliga ska-krav kommer att utvärderas. För

uppfyllnad av krav måste bilagorna vara fullständigt ifyllda. Ändringar i publicerade dokument är inte tillåtna.

3.1 BILAGOR TILL UPPHANDLINGSdokUMENTET

I upphandlingsdokumentet ingår en anbuds-kalkyl. Anbudsgivaren **ska** använda detta vid framtagande av sitt anbud och alla bilagor **ska** ifylla bifogas anbudet.

Anbudsgivaren **ska** besvara de krav som finns angivna i anbudsformuläret.

3.2 UTVÄRDERING AV ANBUD

3.2.1 Ekonomiskt mest fördelaktiga

Det anbud som har det lägsta priset räknat på ett år kommer att antas. Färjans bunkerförbrukning i trafik enligt turlista påverkar anbudet. I utvärderingen används ett antaget bunkerpris om 0,80 euro per liter och 2400 h/år.

Se anbudskalkylen.

4 KRAV PÅ ANBUDSGIVAREN (KVALIFIKATIONSKRAV)

4.1 SPRÅK

Åland är ett svenskspråkigt landskap i Finland. Anbudet, samtliga avtal och bilagor **ska** upprättas på svenska. All kommunikation med Beställaren **ska** ske på svenska. Entreprenören och Entreprenörens hela personal ska utföra alla de tjänster som omfattas av denna anbudsfråga inklusive kundservicepolicy på svenska.

Alla anvisningar, skyltning om säkerhetsutrustning samt övrig information till passagerarna ombord på färjan ska finnas och kunna ges på svenska.

Brytande av ovanstående språkkrav är ett väsentligt kontraktsbrott som ger Beställaren rätt till förtida uppsägning av avtalet. För att avgöra om ett väsentligt kontraktsbrott föreligger har Beställaren rätt att kräva intyg av vilket framgår att Entreprenören eller dess anställda som utför tjänsten uppfyller minst nivå B1 i svenska enligt den europeiska referensramen CEFR (eller motsvarande).

4.2 ANBUDSGIVAREN OCH EVENTUELLA UNDERLEVERANTÖRER

Anbud ska lämnas av en (1) specifik anbudsgivare.

En anbudsgivare har rätt att anlita underleverantörer för att fullgöra sina åtaganden. Användandet av underleverantör begränsar inte anbudsgivarens ansvar som huvudman för fullgörande av kontraktet.

Om anbudsgivaren anlitar underleverantör **ska** anbudet innehålla uppgifter om respektive underleverantörs firma, FO- eller organisationsnummer samt vilken del av åtagandet som **ska** fullgöras av respektive underleverantör.

4.3 ESPD OCH NATIONELLA UTESLUTNINGSGRUNDER

En anbudsgivare eller dess underleverantör(er) kan uteslutas från upphandlingen om någon av uteslutningsgrunderna angivna i det europeiska enhetliga upphandlingsdokumentet, (ESPD) blanketten föreligger.

Det europeiska enhetliga upphandlingsdokumentet är en försäkran från anbudsgivaren på att inget skäl för uteslutning från offentlig upphandling föreligger samt att kvalifikationskraven för att delta i upphandlingen är uppfyllda.

Den upphandlande enheten kommer att begära in verifikat och intyg som bestyrker den anbudsgivarens försäkran enbart av den vinnande anbudsgivaren. Detta kommer att ske före beslutet om tilldelning sker. En anbudsgivare som inte kan leverera intygen till den upphandlande enheten inom utsatt tid kommer att uteslutas.

I samband med ESPD kommer den upphandlande enheten även att begära in ett straffregisterutdrag från den vinnande anbudsgivaren. I första hand **ska** anbudsgivaren lämna ett straffregisterutdrag. Om anbudsgivaren är från ett land där det ännu inte möjliggjorts att få ett straffregisterutdrag som är anpassad till upphandlingsförfaranden, **ska** anbudsgivaren på begäran, inom fjorton (14) dagar, lämna in en försäkran att det inte föreligger någon av de obligatoriska uteslutningsgrunderna.

Anbudsgivaren har fjorton (14) dagar på sig att inkomma med utdraget. Det är upp till anbudsgivaren att avgöra om straffregisterutdraget och/eller försäkran skickas in via post eller e-post. I enlighet med kraven i ESPD.

ESPD **ska** även ifyllas för eventuella underleverantörer vars kapacitet man åberopar för att fylla kvalifikationskraven.

4.3.1 Nationella uteslutningsgrunder

I ESPD dokumentet framgår inte de nationella uteslutningsgrunderna utan de beskrivs nedan. Försäkran i ESPD dokumentet gäller också för nedanstående uteslutningsgrunder.

I. Kränkning av arbetstagares organisationsfrihet (39/1889 47 kap. 5 §)

Har anbudsgivaren eller dess företrädare dömts för kränkning av arbetstagares organisationsfrihet enligt 47 kap. 5 § strafflagen?

II. Ockerliknande diskriminering i arbetslivet (39/1889 47 kap. 3a §)

Har anbudsgivaren eller dess företrädare dömts för ockerliknande diskriminering i arbetslivet enligt 47 kap. 3a § strafflagen?

III. Diskriminering i arbetslivet (39/1889 47 kap. 3 §)

Har anbudsgivaren eller dess företrädare dömts för diskriminering i arbetslivet enligt 47 kap. 3 § strafflagen?

IV. Arbetarskyddsbrott (39/1889 47 kap. 1 §)

Har anbudsgivaren eller dess företrädare dömts för arbetarskyddsbrott enligt 47 kap. 1 § strafflagen?

V. Arbetstidsbrott (39/1889 47 kap. 2 §)

Har anbudsgivaren eller dess företrädare dömts för arbetstidsbrott enligt 47 kap. 2 § strafflagen?

4.4 TEKNISK PRESTATIONSFÖRMÅGA OCH YRKESMÄSSIGA KVALIFIKATIONER

Anbudsgivaren **ska** ha teknisk prestationsförmåga och yrkesmässiga kvalifikationer för att fullfölja uppdraget. Anbudsgivare med underleverantörer får redogöra för sina sammanlagda tillbudsstående resurser avseende teknisk prestationsförmåga och yrkesmässiga kvalifikationer.

Anbudsgivaren **ska** bifoga en kortfattad beskrivning av företaget/organisationen (företags-/organisationsform, branschfarenhet, verksamhet, omsättning, bemanning, kompetensutveckling etc.) samt redovisa en väl utvecklad verksamhetsidé kring föremålet för denna upphandling.

Minst en person i ledande ställning som t.ex. VD eller operativ chef hos anbudsgivaren **ska** dessutom lämna en (1) referens. Referensen ska avse arbete i ledande ställning i ett rederi som haft trafik med färja som har bemanning av minst två personer och rullande däckslast om minst 25 ton och som är utförda under de senaste tre (3) åren räknat från sista anbudsdag eller pågående. Anbudet **ska** innehålla en redogörelse om referensens namn, uppdragets tidsperiod, omfattning och innehåll, kontaktperson och kontaktuppgifter. Referenserna kontaktas efter sista anbudsdag för att bekräfta uppdragen.

Anbudsgivaren **ska** vid trafikstart ha befälhavare som har erfarenhet av vintertrafik i isförhållanden. I anbudet ska beskrivas hur kravet uppfylls.

Anbudsgivare ska vid trafikstart ha en färja som passar på linjen och uppfyller minst följande krav:

- Godkänd för vintertrafik av Traficom eller motsvarande myndighet,
- Marschfart: minst 9 knop,
- Lastkapacitet på bildäck: minst 76 ton, genomkörbar i båda riktningar,
- Färjans bildäck ska tåla 10 tons axeltryck och 16 tons boggietryck,
- Djupgående och dimensioner: hon ska kunna trafikera Kumlinge och Enklinge flytpontoner,
- Personbilar: minst 14 st.
- Passagerare: minst 60 st. Salong för minst 10 personer på bildäck.
- Genomsnittlig bunkerförbrukning: ange liter per timme i 9 knops hastighet

- Lastbilar: minst 1 st. 76 tons fordonskombination om inga personbilar transporteras och om bildäckets axel- och boggietryck inte överskrids
- Färjan och dess klaffar ska passa Kumlinge och Enklinge flytpontoner så att last kan lastas och lossas utan skador.
- Ska kunna transportera farligt gods (i tankbil) av klass 3 enligt IMDG koden
- Ska kunna drivas med ultralågsvavelhaltig brännolja
- Genomkörbar frihöjd på bildäck minst 4,4 m

I anbudet ska bekräftas att kraven uppfylls. Färjans bränsleförbrukning beaktas i utvärderingen så att en mindre förbrukning premieras. Se utvärdering punkt 3.2.1. och anbudskalkylen, dokument 03.

Förutom ovanstående krav ska följande information ingå i färjans beskrivning:

Byggnadsår, längd, bredd, djupgående, effekt på huvudmaskin/maskiner och storlek på bildäck i m².

För tillfället finns det inte möjlighet att ladda batterier för drift av färjor i hamnarna för linjen.

Entreprenören ska vid svåra införhållanden ha tillgång till en svävare eller motsvarande farkost som kan transportera minst 8 personer i ett täckt och uppvärmt utrymme.

I anbudet ska bunkerförbrukningen anges.

4.5 EKONOMISK OCH FINANSIELL SITUATION

Anbudsgivaren **ska** ha en sådan ekonomisk och finansiell situation att denne klarar av att fullgöra uppdraget och etablera ett långvarigt leverantörsförhållande med den upphandlande enheten.

Anbudsgivaren **ska** antingen uppnå minst riskklass 3 (på en 5-gradig skala), alternativt A (där AAA är den bästa), eller motsvarande omdöme hos kreditinstitut.

1. Anbudsgivaren ska bifoga ett intyg, uppgjort av kreditmarknadsinstitut, över klassificering. Intyget får vara högst tre (3) månader gammalt, räknat från sista dagen att lämna anbud.
2. Eller, om en anbudsgivare saknar klassificering eller har lägre kreditklass än ovan, görs en individuell bedömning för eventuellt godkännande. För att möjliggöra en sådan bedömning, ska till anbudet bifogas en sådan utredning att det kan anses klarlagt att anbudsgivare har motsvarande ekonomisk stabilitet, samt någon av nedanstående handlingar:
 - a) Garanti från moderbolag eller annan där det klart och tydligt framgår att garanten eller moderbolaget träder i anbudsgivarens ställe i händelse av att denne inte längre kan fullfölja sina förpliktelser mot den upphandlande

enheten. Med förpliktelser avses både finansiellt ansvar och förpliktelse att fullfölja det egentliga åtagandet i avtalet. Sådant intyg ska bifogas anbudet och vara undertecknat av moderbolagets eller garantens firmatecknare. Efterfrågad risk-klassificering samt kraven ovan ska i dessa fall på motsvarande sätt redovisas och uppfyllas av garanten.

- b) Anbudsgivare ska redovisa sin ekonomiska och finansiella situation för att visa att de har tillräcklig ekonomisk och finansiell styrka att fullgöra uppdraget under avtalstiden. Bevis utgörs av bankgaranti om åttiotusen (80 000) euro och senaste bokslut eller revisorsintyg i det fall inget bokslut ännu har upprättats. Bankgarantin ska ställas senast vid avtalstecknande. Anbudsgivaren ska i anbudet visa att den kommer att få bankgarantin. Revisorsintyget ska åtminstone innehålla årsbudgetberäkningar och verksamhetsplan samt revisorns utlåtande om dessa.

Den anbudsgivare som vinner upphandlingen och som Beställaren avser att teckna avtal med ska innan avtalets tecknande redovisa att de uppfyller samtliga krav enligt lagen om Beställarens utredningsskyldighet vid anlitande av utomstående arbetskraft (FFS 1233/2006).

Intyg och utredningar ovan får inte vara äldre än tre (3) månader från sista dag att lämna in anbud.

4.6 ÖVERLÅTELSE AV RÖRELSE

Entreprenören **ska** i samband med upphandlingen beakta sina skyldigheter, enligt 1 kap. 10 § i lagen om sjöarbetsavtal (FFS 756/2011), vilken är uppdaterad (FFS 390/2017), gentemot befintlig personal. Enligt dessa bestämmelser ska en förvärvare i samband med en överlåtelse av rörelse fråga befintliga arbetstagare om de vill övergå i anställning till förvärvaren.

Denna upphandling är en totalentreprenad var Entreprenören tillhandahåller en färja. Upphandlande enheten anser att det i detta fall inte torde vara frågan om överlåtelse av rörelse. Trots denna åsikt är det anbudsgivarens ansvar att bedöma sina skyldigheter.

4.7 FÖRSÄKRING

Entreprenören ansvarar i egenskap av redare enligt sjölagen (FFS 674/1994) för alla eventuella krav på ersättning med anledning av trafiken. Ifall anbudsgivaren vinner upphandlingen ska denne därför bekosta och införskaffa en tillräcklig ansvarsförsäkring för färjans last och passagerare (s.k. P & I –försäkring).

4.8 SÄKERHET

För att säkerställa att Entreprenören trafikerar i enlighet med villkoren i avtalet för färjetrafik och ansvarar för eventuella skador som kan uppstå vid utförandet av

entreprenaden, ska Entreprenören före upphandlingsavtalet ingås ställa en säkerhet om åttiotusen (80 000) euro till Beställaren. Säkerheten ska även kunna användas för obetalda räkningar som uppstått från Entreprenörens köp från Ålands landskapsregerings verkstads- och lagerenhet. Den av Entreprenören ställda säkerheten ska vara i kraft tre (3) månader efter det att upphandlingsavtalet slutat att gälla. Entreprenören bekostar en eventuell förlängning av säkerheten.

Som säkerhet godtas i första hand en banksättning i Beställarens namn eller en proprieborgen (bankgaranti) i ett solvent penninginstitut eller en solvent försäkringsanstalt.

4.9 KUNDANSVARIG OCH AVTALSMÖTEN

Anbudsgivaren **ska** utse minst en dedikerad, kundansvarig gentemot den upphandlande enheten. Kundansvarig **ska** vara den upphandlande enhetens kontaktperson med övergripande ansvar för tillämpning av avtalet. Kundansvarig **ska** ha god kännedom om avtalet. Kundansvarig **ska** även ha en ersättare som har god kännedom om avtalet ifall den kundansvarige är frånvarande. Kundansvarige ska delta i regelbundna avtalsmöten som hålls i Mariehamn om inte annat avtalas om.

4.10 MILJÖARBETE

Anbudsgivaren **ska** ha ett aktivt miljöarbete som innehåller miljöpolicy och miljömål. Redogörelse för anbudsgivarens miljöarbete **ska** lämnas på begäran.

4.11 MILJÖLEDNINGSSYSTEM

En anbudsgivare **ska** senast tre (3) månader efter trafikstart ha ett av ackrediterad instans certifierat miljöledningssystem enligt ISO 14001, eller motsvarande.

Anbudsgivaren **ska** till anbudet bifoga en plan för hur detta uppnås eller bifoga ett certifikat för redan certifierat system.

4.12 KVALITETSARBETE

Anbudsgivaren **ska** vid avtalstecknande ha en dokumenterad rutin för kvalitetssäkring. Redovisas på begäran.

4.13 SANKTIONER

Anbudsgivaren **ska** intyga att den inte är föremål för någon av uteslutningsgrunderna i 80–81 § i lagen om offentlig upphandling och koncession (FFS 1397/2016) och varken anbudssökande eller dess ägare omfattas av sanktioner från Europeiska unionen, FN eller finländska myndigheter.

Enligt EU:s beslut om sanktioner mot Ryssland (genom EU-förordning 2022/576) är det fr.o.m. den 9 april 2022 förbjudet att tilldela offentliga kontrakt till:

1. ryska medborgare eller fysiska eller juridiska personer, enheter eller organ som är etablerade i Ryssland
2. juridiska personer, enheter eller organ som till mer än 50 procent direkt eller indirekt ägs av en enhet som avses i punkt 1
3. fysiska eller juridiska personer, enheter eller organ som agerar för, eller på uppdrag av, en enhet som avses i punkt 1–2

Förbudet inbegriper, om de står för mer än 10 procent av kontraktets värde, underleverantörer, leverantörer eller enheter vars kapacitet utnyttjas i upphandlingen. Anbudssökande bekräftar att denne, dennes underleverantörer eller enheter vars kapacitet utnyttjas inte omfattas av den förbjudna kretsen enligt EU:s beslut ovan. Dokument som bevisar bekräftelsen kan begäras av det vinnande anbudet.

Upphandling färjetrafik Enklinge-Kumlinge 2025-2026+1+1

Anbudspris för trafik med färjan M/S xxxxx samt svävare			
Anbudsgivare fyller i de gula fälten.	utan mervärdesskatt	Mängd, mån	Summa för utvärdering
Månadsersättning 1.5.2025-30.4.2026	0,00 €	12	- €

Bunkerförbrukning			
Anbudsgivare fyller i det gula fältet	liter / h	2400h/år x 0,8 euro/l	Summa för utvärdering
Färjan M/S xxxxx bunkerförbrukning vid 9 knop	0,00	1920	- €

Utvärderingspris, mata in i e-avrop	- €
-------------------------------------	-----

AVTAL

FÄRJETRAFIK ENKLINGE-KUMLINGE 2025-2026 + option 2027 och 2028

Parter:

Beställare:

Ålands landskapsregering
FO-nummer: 0145076-7
PB 1060
AX-22111 MARIEHAMN
Åland

Entreprenör:

XXXXXXXXXXXXXXXX

0 Beställar- och projektinformation

0.1 Beställare

Ålands landskapsregering (FO-nummer: 0145076-7)
PB 1060
AX-22111 Mariehamn
Åland

Beställarens kontaktperson i avtalsärenden

Kontaktperson: Sten Schauman
Telefon: 018-25156, 040-1719980
E-post: sten.schauman@regeringen.ax

Kontaktperson: Ida Mann
Telefon: 018-25141, 0457-3500561
E-post: ida.mann@regeringen.ax

Beställarens kontaktperson i ärenden som gäller arbetets utförande

Kontaktperson kundservice: Sten Schauman
Telefon: 018-25156, 040-1719980
E-post: sten.schauman@regeringen.ax

Kontaktperson kundservice: Hanna Sommarström
Telefon: 018-25148, 0400-659 248
E-post: hanna.sommarstrom@regeringen.ax

Kontaktperson kundservice: Anders Nilsson
Telefon: 0457-3500413
E-post: anders.nilsson@regeringen.ax

Kontaktperson hamnar: Anders Sundblom
Telefon: 018-25145, 0457-3500514
E-post: anders.sundblom@regeringen.ax

Entreprenörens kontaktperson i avtalsärenden

Kontaktperson: XXXXXXXX
Telefon: XXXXXXXX
E-post: XXXXXXXX

Entreprenörens kontaktperson i ärenden som gäller arbetets utförande

Kontaktperson: XXXXXXXX
Telefon: XXXXXXXX
E-post: XXXXXXXX

Mobiltelefon till M/S XXXXXXXX +358 400 492739 (Enklingelinjens färja):

En eventuell ändring av kontaktperson eller kontaktuppgifter ska omgående skriftligen meddelas till den andra parten.

0.2 Orientering om Beställarens verksamhet

Ålands landskapsregering är Ålands verkställande myndighet inom de områden där Åland har självstyre enligt självstyrelselagen. Regeringen består av kollektivet av samtliga ministrar under ledning av lantrådet. Regeringen har sitt säte i Självstyrelsegården i Mariehamn varifrån den leder Ålands landskapsförvaltning. Ålands landskapsregerings allmänna förvaltning har till uppgift att biträda landskapsregeringen och dess medlemmar i de ärenden och andra uppgifter som ankommer på landskapsregeringen samt att ge service till allmänheten.

0.3 Orientering om objektet

Infrastrukturavdelningen ansvarar för drift, underhåll, nyinvestering, utveckling och servicenivå för de frigående och linstyrda färjelinjerna i skärgårdstrafiken. Infrastrukturavdelningen upphandlar linjerna på drifts- eller totalentreprenad eller driver dem i egen regi. Vid driftsentreprenad äger landskapsregeringen färjan och planerar, genomför och bekostar dockningar av färjan och entreprenören driver färjan och står för det löpande underhållet ombord. Vid totalentreprenad äger redaren färjan och står för alla kostnader förutom bunkern upp till förbrukning angiven i anbudet.

Denna upphandling gäller totalentreprenad med en isgående färja. Färjan går i trafik på Enklingelinjen mellan Kumlinge och Enklinge i Kumlinge kommun på Åland. Under svåra isförhållanden ska Entreprenören kunna trafikera rutten med svävare eller motsvarande täckt farkost.

Färjan kan flyttas till en annan linje med flytpontoner i Ålands landskapsregerings skärgårdstrafik.

1 Uppdraget

1.1 Definition av uppdraget

1.1.1 Omfattning

Entreprenören ska med egen färja bedriva färjetrafik mellan Kumlinge och Enklinge flytpontoner i Kumlinge kommun. Entreprenören ska under avtalstiden trafikera enligt de av Beställaren fastställda turlistorna.

Entreprenaden utgör en totalentreprenad, där Entreprenören ska ansvara för alla driftskostnader (förutom bränslekostnader upp till garanterad förbrukning och elkostnader i hamnarna) och tillse att denne har tillgång till en isgående färja som uppfyller de av Beställaren ställda kraven. Under uppdragstiden innehar Entreprenören det fulla redaransvaret för trafiken.

Beställaren uppbär ingen hamnavgift för Kumlinge och Enklinge flytpontoner. Entreprenören har vid utförandet av entreprenaden en avgiftsfri tillgång till el vid pontonerna. Entreprenören bekostar och ansvarar själv för all avfallshantering hänförlig till entreprenaden samt för införskaffande/tömning av det vatten som behövs för att utföra entreprenaden. Entreprenören ansvarar för och bekostar även oljehantering.

När isläget förorsakar så stora förseningar att en tur mellan Kumlinge och Enklinge flytpontoner tar trettio (30) minuter övergår Entreprenören till en med Beställaren överenskommen isturlista. När isläget förorsakar så stora förseningar att en tur mellan Kumlinge och Enklinge flytpontoner tar fyrtiofem (45) minuter ska Entreprenören upprätthålla persontransport med svävare eller annan motsvarande täckt farkost för minst 8 personer. Övergång till persontransport och återgång till färjetrafik ska ske i samråd med Beställaren.

1.1.2 Avtalstid och option

Avtalstiden är två år med planerad avtalsstart 1.5.2025 och beställarens option om förlängning i en till tolv månader plus en till option om en till tolv månader. Beställaren ska skriftligt deklarerat optionerna och dess längd. Den första optionen senast 01.07.2026 och den andra 01.07.2027 om den första optionen har tagits. [Exakta datum regleras vid avtalsteckandet].

Vid avtalsslutet slutar avtalet att gälla utan föregående uppsägning.

1.1.3 Tillägg och ändringar

Alla tillägg och/eller ändringar till avtalet, kräver parternas samtycke och ska ske skriftligen.

1.1.4 Uppdragsgenomgång

Uppdraget inleds med ett "Startmöte", vilket syftar till att gå igenom avtalets omfattning och rutinerna kring genomförandet och uppföljningen.

1.2 Genomförande

1.2.1 Lagar och förordningar

Vid utförande av entreprenaden ska Entreprenören följa direkt tillämpliga rättsakter från Europeiska Unionen, lagar och förordningar samt tillämpliga bestämmelser utfärdade av finska och åländska myndigheter.

1.2.2 Språkligt krav

I och med att landskapet Åland är enspråkigt svenskt ska tjänsten utföras på svenska i både tal och skrift. Entreprenören och Entreprenörens personal ska utföra de tjänster som omfattas av uppdraget på svenska.

Produkter, tjänster, fakturor, ev. utbildning och dokumentation som omfattas av detta avtal ska vara på svenska. Alla anvisningar om säkerhetsutrustning samt övrig information ombord på färjan ska vara på svenska.

Brytande av ovanstående språkkrav är ett väsentligt avtalsbrott som ger Beställaren rätt till förtida uppsägning av avtalet enligt avtalets punkt 9, rubricerad uppsägning av avtalet. För att avgöra om ett väsentligt avtalsbrott föreligger (om persons kunskaper i svenska) har Beställaren rätt att kräva intyg av vilket framgår att Entreprenören eller dess arbetstagare uppfyller minst nivå B1 i svenska enligt den europeiska referensramen CEFR (eller motsvarande).

1.2.3 ISM-krav

Entreprenören bär under avtalstiden det fulla ISM-ansvaret för M/S **XXXXXX** (International Safety Management Code).

1.2.4 Bedrivande av färjetrafik mellan Enklinge och Kumlinge

Entreprenören ska oavbrutet året runt transportera passagerare, gods (rullande last inklusive farligt gods av klass 3 förpackningsgrupp II och III enligt IMDG-koden) och fordon mellan Kumlinge och Enklinge. En planerad turlista och en ruttkarta över Enklingelinjen är bifogad detta avtal (Bilaga 1). Körtiden mellan hamnarna i 9 knop är i praktiken lite längre än beskrivet i den planerade turlistan.

Vid svåra isförhållanden kan isturlista införas.

Entreprenörens ska organisera kundservice för personer med funktionsnedsättning.

1.2.5 Redovisning och meddelanden

1.2.5.1 Redovisning av antalet körda turer, passagerare och fordon

Under avtalstiden ska Entreprenören redovisa (i) antalet körda turer (både ordinarie turer och beställningsturer) och (ii) datum och tidpunkt för när turen kördes. Under avtalstiden ska Entreprenören redovisa antalet passagerare, fordon och fordonstyp och antalet efterlämnade fordon per tur (dvs. personbilar, lastbilar, bussar, traktorer, bil och husvagn, husbilar, cyklar, motorcyklar och övriga fordon). Redovisningen ska månadsvis sammanställas i XLS-format och per e-post översändas till nominerad person (hanna.sommarstrom@regeringen.ax Telefon +358-18-25000) senast den 10:e varje månad. Den 10:e januari varje år ska Entreprenören även översända en årlig redovisning, där det totala antalet passagerare, fordon/fordonstyp och antalet efterlämnade fordon per kalendermånad och år framgår.

Bifogat detta avtal finns en mall för hur redovisningen av körda turer, antalet passagerare, fordon/ fordonstyper och antalet efterlämnade fordon ska se ut (Bilaga 2). Beställaren förbehåller sig rätten att ändra redovisningssystemet.

1.2.5.2 Meddelanden om driftsstopp, inställda turer, försenade turer och avvikelserapporter

Eventuella driftsstopp, inställda turer och försenade turer ska omgående meddelas per e-post och telefon till Beställarens kontaktpersoner och Ålandstrafiken info@alandstrafiken.ax,

+358-18-25600 samt vid behov Ejdern tfn: 040-647 4400, M/S Ådan tfn: 040-4879 205, M/S Mergus tfn: 0400-493 555 och M/S Alfågeln 040-768 2108. Meddelandet till Beställaren ska innehålla en detaljerad motivering av orsaken till eventuella driftsstopp, inställda turer eller förseningar samt en redogörelse av vilka turer som påverkats eller framöver kommer att påverkas. Entreprenören ska även skicka till Beställaren en avvikelserapport gällande haverier eller nära på situationer enligt sitt ISM-system över händelsen. För att undvika merkostnader för Beställaren samt underlätta passagerarnas möjligheter att planera sina resor, är det av yttersta vikt att Beställaren och Ålandstrafiken erhåller detaljerad samt uppdaterad information om trafiken samt att Entreprenören följer beställarens checklista vid trafikstörning (Bilaga 3).

Trafiken på hela norra- och tvärgående linjen fungerar som en kedja. Entreprenören ska därför informera övriga färjor inom trafiksystemet över eventuella förseningar och i vissa fall kan det medföra att en färja ska invänta en annan för att få en smidig trafik. I dessa fall kan turlistan frångås och viten för försening utfaller inte.

1.2.5.3 Maskin- och miljörapporter

Entreprenören ska senast den 10:e varje månad översända färjans maskinrapport och miljörapport. Bifogat finns en mall för hur miljö- och maskinrapporten ska se ut (Bilaga 4). Entreprenören får inte byta ut mallen.

1.2.6. Villkor gällande färjans drift och trafik

1.2.6.1 Reservfärja, trafikavbrott och utebliver ersättning

Vid planerade serviceuppehåll och oförutsedda haverier ansvarar och bekostar Beställaren för trafik med en reservfärja. Entreprenören får ingen ersättning, beskriven i punkt 5.1., för sådana tillfällen. Bortfallet av ersättning räknas utgående från vilken tid trafikavbrottet varade och relateras till månadskostnaden. Dagsdivisor 30 används för alla månader. Se även avdragsklausulen punkt 5.4 och vitesklausulen punkt 5.5 i detta avtal.

Behovet av dockningar ska planeras ett år i förväg tillsammans med Beställaren så att beställaren kan beakta frågan i sitt översyns- och dockningsschema.

1.2.6.2 Biljettförsäljning

För tillfället säljs inte biljetter på denna linje, men färjan kan flyttas och avgiftsbeslutet kan ändras. Entreprenören ska dock agera enligt bokningsreglerna.

Under avtalstiden ansvarar Entreprenören för biljettförsäljningen enligt beställarens beslut om avgifter och bokningsregler (Bilaga 6). Beställaren tillhandahåller avgiftsfritt utrustning för biljettförsäljningen. Entreprenören ska, för Beställarens räkning, utföra försäljningen av biljetter i enlighet med de av Beställaren fastställda avgifterna. Beställaren tar i nuläget inte ut någon personavgift utan endast avgifter för olika fordonstyper. Trots att årskortsinnehavare inte erlägger en avgift ska dessa erhålla en biljett. Beställaren kommer att kontrollera biljettförsäljningsstatistiken mot redovisningen av antalet fordon. Entreprenören bär det fulla ansvaret för en korrekt biljettförsäljning.

Entreprenören ska betala inkomna medel från biljettförsäljningen i efterhand senast den 10:e varje månad. Betalningen sker till ett av Beställaren anvisat bankkonto. Entreprenören ska även separat redovisa inkomna medel från biljettförsäljningen. Redovisningen ska månadsvis sammanställas i XLS-format och per e-post översändas till Beställaren senast den 10:e varje månad. Ur redovisningen ska man tydligt kunna utläsa vem som tagit betalt. Den 10:e oktober varje år ska Entreprenören också översända en sammanställning för perioden 1.10 – 30.9. där inkomna medel från biljettförsäljningen per kalendermånad och hela tidsperioden klart framgår.

Beställaren förbehåller sig rätten att ändra biljettförsäljningssystemet och avgifterna. Vid en ändring av biljettförsäljningssystemet eller avgifterna har Entreprenören inte rätt till någon extra ersättning.

1.2.6.3 Bränslekostnader

Under avtalstiden ansvarar Beställaren för bränslekostnaderna vad gäller trafiken mellan Kumlinge och Enklinge. Entreprenören ska införskaffa bränsle från Beställarens leverantör. Bunkringen av bränsle ska ske i Kumlinge direkt till färja.

Entreprenören ska senast den 10:e varje månad per e-post översända en maskinrapport där antalet körda timmar per kalendermånad, bränsleförbrukningen per kalendermånad och den genomsnittliga bränsleförbrukningen per körd timme framgår. Under avtalstiden ska den genomsnittliga bränsleförbrukningen per körd timme vara högst XXX liter. Entreprenören ansvarar för och bekostar den bränsleförbrukning som överstiger nämnd förbrukning räknat på ett år. Entreprenören ska använda sig av miljövänlig körning och ha en så låg bränsleförbrukning som möjligt.

Ifall Entreprenören överskrider den tillåtna förbrukningen bestäms ersättning som Entreprenören ska erlagga till Beställaren utgående från Beställarens bränslepris vid den senaste bunkringen. Beställaren ska senast i september göra en uträkning över den eventuella överskridningen för föregående period 1.5-30.4. Beställaren fakturerar därefter Entreprenören.

Ifall Entreprenören under avtalstiden utför annan trafik än den avtalade trafiken ska detta på förhand skriftligen meddelas Beställaren. Entreprenören ansvarar för alla bränslekostnader hänförlig till annan trafik än den avtalade. Entreprenören ska senast sju (7) dagar efter utförd icke avtalad trafik översända en skild redogörelse gällande bränsleförbrukningen till Beställaren. Bränsleersättningen till Beställaren för icke avtalad trafik beräknas utgående från bränslepriset vid den senaste bunkringen och faktureras skilt till Entreprenören.

Entreprenören ska ombesörja avlägsnande av bevaxning på fartygsbotten efter behov ca tre gånger per år i samråd med Beställaren. Syftet är att nå en så bra bränsleekonomi som möjligt. Beställaren bekostar bottenborstningen.

Beställaren och Entreprenören avtalar vid behov om tidpunkten för när öppet vatten övergår i isförhållande och tillbaka till öppet vatten. Kravet på högsta tillåtna bränsleförbrukningen gäller inte i isförhållanden.

1.2.6.4. Nödtransporter och försörjningsberedskap

Entreprenören har en skyldighet att köra enskilda nödtransporter samt utföra transport i samband med försörjningsberedskap. Vid sådana situationer erhåller Entreprenören full kompensation för alla redovisade merkostnader med anledning av transportererna. Eventuella nödtransporter får endast beställas av alarmcentralen.

1.2.6.5 Extra avgångar

Beställaren och Entreprenören kan ingå ett särskilt avtal för extra avgångar som inte omfattas av turlistan och som inte utgör nödtransporter.

1.2.7. Tekniska krav och teknisk information

1.2.7.1. Tekniska krav på färjan

Entreprenören ska ha en isgående färja som passar på linjen och uppfyller minst följande krav:

Anbudsgivare ska ha en färja som passar på linjen och uppfyller minst följande krav:

- Godkänd för vintertrafik av Traficom eller motsvarande myndighet,
- Marschfart: minst 9 knop,
- Lastkapacitet på bildäck: minst 76 ton, genomkörbar i båda riktningar,
- Färjans bildäck ska tåla 10 tons axeltryck och 16 tons boggietryck,
- Djupgående och dimensioner: hon ska kunna trafikera Kumlinge och Enklinge flytpontoner,
- Personbilar: minst 14 st.
- Passagerare: minst 60 st. Salong för minst 10 personer på bildäck.
- Genomsnittlig bunkerförbrukning: ange liter per timme i 9 knops hastighet
- Lastbilar: minst 1 st. 76 tons fordonskombination om inga personbilar transporteras och om bildäckets axel- och boggietryck inte överskrids
- Färjan och dess klaffar ska passa Kumlinge och Enklinge flytpontoner så att last kan lastas och lossas utan skador.
- Ska kunna transportera farligt gods (i tankbil) av klass 3 enligt IMDG koden
- Ska kunna drivas med ultralågsvavelhaltig brännolja
- Genomkörbar frihöjd på bildäck minst 4,4 m

Bifogat detta avtal (bilaga 5.1 och 5.2.) finns en redogörelse av färjan. Entreprenören ansvarar för att färjan överensstämmer med redogörelsen. Bifogat detta avtal (Bilaga 6.1.a-d - 6.2.a-d) finns även färjans senaste besiktnings- och bemanningsintyg, ISM Safety Management Certificate och ISM Document of Compliance. Entreprenören ska under avtalstiden omgående till Beställaren översända eventuella ändringar i ovan nämnda intyg.

Entreprenören kan byta ut färjan till en annan färja som fyller kraven. Beställaren ska meddelas fyra veckor före eventuellt byte om att byte kommer att ske.

Entreprenören ska vid svåra införhållanden ha tillgång till en svävare eller motsvarande farkost som kan transportera minst 8 personer i ett täckt och uppvärmt utrymme.

Entreprenören ansvarar för att farkosterna uppfyller alla krav i direkt tillämpliga rättsakter från Europeiska Unionen, lagar och förordningar samt tillämpliga bestämmelser utfärdade av finska och åländska myndigheter.

1.2.7.2 Färjfasten i Kumlinge och Enklinge

Bifogat detta avtal finns ritningar på färjfasten i Kumlinge och Enklinge inklusive flytpontonerna (Bilaga 7).

Under avtalstiden ansvarar Entreprenören för alla skador som uppstår på färjhamnarna samt färjfastena i Kumlinge och Enklinge (bortsett från normalt slitage). Alla skador ska meddelas Beställaren genast då skador uppstår på färjfasten så att en öppen dialog om färjfastens skick kan föras.

När öppet vatten övergår i isförhållande och risk för angöring i fästen försvåras på grund av nedisning, förfaller det på Entreprenörens ansvar att slå på uppvärmningsmotstånden i pontonerna. Värmemotstånden ska vara påslagna enbart den tid då fara för nedisning existerar. Entreprenören är ersättningskyldig till Beställaren för de elkostnader som förorsakas av Entreprenörens försumlighet att inte ha frånslagit värmemotstånden då risken av nedisning inte längre existerar.

Före trafiken inleds ska en (1) representant utsedd av Beställaren och en (1) representant utsedd av Entreprenören tillsammans undersöka färjhamnarna samt färjfastena på linjen. De två utsedda representanterna ska sedan tillsammans skriftligen dokumentera färjhamnarnas samt färjfastenas skick. Beställaren och Entreprenören ansvarar för sina egna kostnader med anledning av undersökningen.

Före trafiken avslutas ska en (1) representant utsedd av Beställaren och en (1) representant utsedd av Entreprenören tillsammans undersöka färjhamnarna samt färjfastena på linjen. De två utsedda representanterna ska sedan tillsammans skriftligen dokumentera färjhamnarnas samt färjfastenas skick. Beställaren ska vid denna undersökning skriftligen anmärka på eventuella skador på färjhamnarna och färjfastena som Entreprenören ska åtgärda före återlämnandet av färjan. Beställaren och Entreprenören ansvarar för sina egna kostnader med anledning av undersökningen.

1.2.7.3 Krav på utrustning ombord på färjan

Entreprenören ansvarar för att färjan är utrustad med en GSM-telefon för att ta emot beställningar samt datorer kopplade till internet.

1.2.7.4 Krav på skyltar

Entreprenören ska tillse att färjan har tydliga och synliga skyltar på svenska som informerar passagerarna om att alla eventuella krav på ersättning hänförliga till trafiken riktas mot Entreprenören i egenskap av redare. Redarens kontaktperson och kontaktuppgifter ska tydligt framgå.

1.2.8. Hamnavgifter, miljöledning, avfallshantering och kostnader för el m.m.

Beställaren uppbär ingen hamnavgift för färjhamnarna på linjen. Entreprenören har även en avgiftsfri tillgång till el vid färjhamnarna. Entreprenören ska planera sitt arbete enligt

hållbarhetsprinciper och aktivt minimera totala energiåtgången. Entreprenören bekostar och ansvarar själv för all avfallshantering hänförlig till entreprenaden samt för införskaftande/tömning av det vatten som behövs för att utföra entreprenaden. Entreprenören ansvarar för och bekostar även spillolje- och bilsvattenhanteringen i enlighet med Entreprenörens miljöpolicy.

Entreprenören ska senast tre (3) månader efter trafikstart ha ett av ackrediterad instans certifierat miljöledningssystem enligt ISO 14001 eller motsvarande för färjan.

1.2.8.1. Dispositions rätt till färjestuga

Våren 2024 finns ingen färjestuga. Beställaren planerar eventuellt en färjestuga till Enklinge som kan bli färdig att använda under avtalstiden. I så fall gäller följande:

Entreprenören och Entreprenörens personal har under avtalstiden en hyresfri tillgång till en färjestuga som är placerad vid Enklinge färjefäste. Beställaren bekostar reparationer och utbyte av inventarier i färjestugan som beror på normalt slitage och som inte förorsakats av Entreprenören. Entreprenören bekostar städning, avfallshantering, vatten och avlopp, el- och uppvärmningskostnader samt allt annat hänförligt till dispositionen av färjestugan.

Före Entreprenören erhåller dispositionsrätten till färjestugan ska två (2) representanter utsedda av Beställaren och minst en (1) representant utsedd av Entreprenören tillsammans undersöka färjestugans skick. De utsedda representanterna ska sedan tillsammans skriftligen dokumentera färjestugans skick samt upprätta en inventarielista. Beställaren och Entreprenören ansvarar för sina egna kostnader med anledning av undersökningen.

Före avtalstidens slut ska två (2) representanter utsedda av Beställaren och minst en (1) representant utsedd av Entreprenören tillsammans undersöka färjestugan. De utsedda representanterna ska sedan tillsammans skriftligen dokumentera färjestugans skick. Beställaren ska vid denna undersökning skriftligen anmärka på eventuella skador på färjestugan som Entreprenören ska åtgärda före återlämnandet. Beställaren och Entreprenören ansvarar för sina egna kostnader med anledning av undersökningen.

1.2.9. Behövliga tillstånd

Entreprenören ska under avtalstiden inneha erforderliga tillstånd som behövs för att utföra entreprenaden.

Entreprenören ska under avtalstiden inneha en rätt att bedriva näring i landskapet Åland.

Entreprenören ska under avtalstiden vara införd i förskottsuppbörsregistret och arbetsgivarregistret enligt lagen om förskottsuppbörd (FFS 1118/1996) samt i registret över mervärdesskattskyldiga enligt mervärdesskattelagen (FFS 1501/1993) eller motsvarande i ett annat land.

1.2.10 Försäkringar

Entreprenören ansvarar i egenskap av redare enligt sjölagen (FFS 674/1994) för alla eventuella krav på ersättning med anledning av trafiken. Entreprenören ska under avtalstiden

bekosta och inneha en ansvarsförsäkring för färjans last och passagerare (s.k. P & I – försäkring).

1.2.11 Entreprenörens personal

Entreprenören handhar som arbetsgivare den personal som används vid utförandet av entreprenaden. Entreprenören ska vid utförande av entreprenaden följa tillämpliga arbetsrättsliga bestämmelser.

Entreprenörens personal ska inneha behövliga tillstånd och intyg samt en tillräcklig utbildning och behörighet för att sköta de uppgifter som hör till entreprenaden.

Entreprenörens personal ska vara enhetligt klädd och försedda med Entreprenörens logotyp, så att passagerare klart uppfattar att Beställaren inte ansvarar för personalen.

Entreprenören och Entreprenörens personal ska alltid iaktta god passagerarservice och följa Beställarens policy för kundservice (Bilaga 8). Eventuella klagomål från Beställaren och passagerare ska omgående åtgärdas.

1.2.11.1 Överlåtelse av rörelse

Entreprenören ska beakta sina skyldigheter, enligt 1 kap. 10 § i uppdaterade lagen om sjöarbetsavtal (FFS 756/2011), gentemot befintlig personal. Enligt dessa bestämmelser ska en förvärvare i samband med en överlåtelse av rörelse fråga befintliga arbetstagare om de vill övergå i anställning till förvärvaren. Entreprenörens ska dokumentera proceduren.

Denna upphandling är en totalentreprenad var Entreprenören tillhandahåller en färja. Beställaren anser att det i detta fall inte torde vara frågan om överlåtelse av rörelse. Trots denna åsikt är det Entreprenörens ansvar att bedöma sina skyldigheter.

1.2.12 Möten under avtalet

Under avtalstiden hålls regelbundna möten för avtalsuppföljning.

Entreprenören ska delta på möten med personal som är nominerad för kontakt i avtalsfrågor samt har behörighet att fatta beslut gällande entreprenörens åtaganden.

Plats för möten är Mariehamn om inte annat avtalas.

1.2.13 Beställarens granskning

Beställaren har rätt att granska entreprenörens arbete.

1.3 Ändring av turlistan

Beställaren förbehåller sig rätten att vid behov under uppdragstiden ändra turlistan för färjetrafiken mellan Kumlinge och Enklinge. Trafiken enligt turlistan kommer dock aldrig att börja tidigare än kl. 07.00 eller avslutas senare än kl. 22.30. En vardag i veckan kan dock trafiken inledas klockan 06:15. Under uppdragstiden kommer Entreprenören enligt turlistan åtminstone ha möjlighet till en lunchpaus om två (2) timmar och en middagspaus om en (1) timme. Antalet turer per vardag kommer aldrig att överstiga tjugofyra (24) stycken medan

antalet turer per lördag, söndag och helgdag aldrig kommer att överstiga sexton (16) stycken. En vardag i veckan kan antalet turer vara tjugosex (26) stycken.

Nästan alla turer är beställningsturer.

Begränsningen gäller dock inte vid nödtransporter och avtalade extra avgångar.

Entreprenören har inte rätt till någon extra ersättning vid en ändring av turlistan.

2 Avtalshandlingar

För detta avtal gäller handlingar enligt nedan. Handlingarna kompletterar varandra. Förekommer i handlingarna mot varandra stridande uppgifter eller föreskrifter, gäller de inbördes i nedan angiven ordning, om inte omständigheterna uppenbarligen föranleder annat:

1. Tillägg till detta avtal
2. Detta avtal
3. Frågor och svar från anbudstiden (Bilaga 9)

3 Organisation

3.1 Entreprenörens organisation

Entreprenören ska kontinuerligt redovisa för hur sin organisation ser ut och vilka personernas ansvarsområden är.

3.2 Underentreprenör

Entreprenören svarar för underentreprenörens arbete i alla led som för sitt eget. Underentreprenör som Entreprenören behöver anlita för utförande av sitt uppdrag ska skriftligen godkännas av Beställaren. Vid underlåtenhet att inhämta sådant medgivande föreligger rätt till vite samt hävning av avtalet.

Entreprenören ska kontrollera att underentreprenör fullgör sina skyldigheter enligt lag och avtal, till exempel avseende momsregistrering, inbetalning av socialförsäkringsavgifter och skatter. Kontrollen ska utföras årligen. Beställaren förbehåller sig rätten att ta del av Entreprenörens avtal med eventuella underentreprenörer.

4 Sekretess

Bägge parter förbinder sig att hemlighålla konfidentiellt material och konfidentiell information som de med anledning av detta avtal erhåller från varandra. Som konfidentiellt material och konfidentiell information avses både muntliga och skriftliga uppgifter som enligt lag är sekretessbelagda. Det betraktas inte som sekretessbrott om uppgifter lämnas ut till myndigheter eller andra organ på grundval av förpliktande myndighetsbestämmelser.

Bägge parter ska tillse att personer inom parternas organisationer och eventuella externa konsulter som erhåller tillgång till konfidentiell information är medvetna om att den

konfidentiella informationen är sekretessbelagd. Bägge parter ska även tillse att dessa personer följer sekretessbestämmelserna i detta avtal såsom om de vore parter till avtalet.

Entreprenören får inte använda detta avtal eller Beställarens namn i marknadsföring. Entreprenören får dock utnyttja detta avtal som referens vid inlämnande av anbud till andra upphandlande enheter.

Enligt lagstiftningen om offentliga handlingar är uppdragssumman och uppdragshandlingarna offentliga efter att uppdragsavtalet har ingåtts.

5 Debiteringsgrunder

5.1 Ersättning

Den fasta ersättningen per kalendermånad, exklusive mervärdesskatt, är:

1.5.2025 – 30.4.2026 är xx xxx euro per kalendermånad (från anbudet).

Ersättningen indexjusteras första gången i maj 2026 och sedan årligen efter trafikårets slut enligt förtjänstnivåindex som publiceras på statistikcentralens hemsida www.stat.fi. och enligt beräknas enligt formeln

$$ME_n = ME_{\text{anbud}} \times (F_n / F_{2023 \text{ Q4}})$$

Där

ME_n = Månadsersättning år n

ME_{anbud} = Månadsersättning i anbudet

F_{2023 Q4} = Statistikcentralens förtjänstnivåindex 2015=100, näringsgrenindelning 49-51 Transport, alla löntagare totalt, år 2023 fjärde kvartalets index

F_n = Statistikcentralens förtjänstnivåindex 2015=100, näringsgrenindelning 49-51 Transport, alla löntagare totalt, år n tredje kvartalets index

Då detta dokument skrivs har F₂₀₂₃ värdet 117,4 på www.stat.fi med en asterisk att det är preliminär uppgift.

Enligt 58§ mervärdesskattelagen (FFS 1501/1993) är tjänsten som detta avtal avser ej mervärdesskattepliktig.

5.2 Särskilda ersättningar

Inga särskilda ersättningar debiteras. Entreprenören har ej rätt att ta ut någon faktureringsavgift.

5.3 Kostnadsfördelning

Tredje parts leverantörer ska instrueras i god tid så att fakturorna hamnar rätt från början. Detta för att undvika vidarefakturerings mellan parterna.

5.4 Avdrag från ersättning

Vid en inställd avgång eller en avgång som försenas med över femton (15) minuter kan Beställaren göra ett avdrag om trehundra (300) euro på den fasta ersättningen per kalendermånad.

Avdrag görs inte p.g.a. förseningar orsakade av tredje part eller väder eller förseningar förorsakade av väntande på passagerare i kombinerande trafik.

5.5 Avtalsvite

För varje påbörjat dygn som Entreprenören inte trafikerar enligt detta avtal har Beställaren rätt till ett avtalsvite motsvarande en tjugondedel (1/20) av månadsersättningen nämnd i punkt 5.1. Avtalsvite får tas ut för högst femton (15) dagar. Rätten till avtalsvite gäller utöver Beställarens rätt till avdrag från ersättningen per kalendermånad enligt punkt 5.4.

Beställaren har rätt att erhålla ett avtalsvite om femhundra (500) euro för varje enskilt fall som Entreprenören inte fullgör sina förpliktelser enligt detta avtal på grund av skäl som beror på Entreprenören. Vid underlåtenhet att åtgärda fall uppstår ny rätt att erhålla vite efter en vecka.

Beställaren har rätt att i första hand dra av eventuella avtalsviten från månadsersättningen nämnd i punkt 5.1.

6 Betalningar

6.1 Betalningsvillkor

Betalning till Entreprenören sker i följande månad mot faktura senast den 25:e varje kalendermånad, under förutsättning att fakturan varit Beställaren till handa senast tjugo (20) dagar före förfallodagen. En förutsättning för att fakturan ska kunna betalas är att fakturan är korrekt.

Varken fakturerings- eller expeditionskostnader får förekomma.

Dröjsmålsränta erläggs enligt vad som stadgas i räntelagen (FFS 340/2002). Om fakturan är ofullständig eller felaktig så får dröjsmålsränta inte debiteras.

6.2 Faktureringsvillkor

Fakturan ska ställas ut till:

Ålands landskapsregering
Infrastrukturavdelningen
Flöde: Upphandling frigående
PB 2050
AX-22111 MARIEHAMN
Åland

På fakturan ska det tydligt stå vilken månad som faktureras samt namnet på avtalet "Färjetrafik Enklinge-Kumlinge 2025-2026+option 2027 och 2028 ÅLR 2024/XXXX".

Om den 25:e infaller en helgdag, gäller närmast följande vardag.

I första hand ska e-faktura användas.
E-faktura (enbart i Finvoice-standard):

E-faktura adress: FI8720323800001432
Operatör: Nordea
Förmedlarens kod: NDEAFIHH

PDF-fakturor kan sändas till:
Adress: faktura@regeringen.ax.

Fakturan ska uppfylla de krav på fakturainnehåll som ställs i mervärdesskattelagen (FFS 1501/1993), 209b§.

6.3 Ålands särställning avseende hantering av mervärdesskatt

Åland har en särställning inom EU och betraktas som tredje land i skattehänseende. Åland hör inte till EU:s mervärdesskatte- eller punktskatteområde. Däremot hör Åland tillsammans med Finland till EU:s tullunion. Ålands särställning utanför EU:s skatteområde innebär att en skattegräns uppstår mellan Åland och EU. Detta innebär i praktiken att varutrafiken befrias från avsändarområdets skatter och därefter uppbärs destinationsområdets skatter och avgifter.

6.4 Reklamationsrätt

Betalning av faktura innebär inte att Beställaren avstått från rätten att påtala fel eller brister i produktens/tjänstens utförande.

6.5 Rätt att hålla inne betalningar

Ifall Entreprenören – trots ett skriftligt meddelande från Beställaren – inte fullgör sina förpliktelser enligt detta avtal, får Beställaren hålla inne betalningen till Entreprenören. Rätten att hålla inne betalning gäller endast vid skäl som beror på Entreprenören och fram till dess Entreprenören fullgjort sina förpliktelser enligt detta avtal.

7 Säkerheter

För att säkerställa att Entreprenören trafikerar i enlighet med villkoren i detta avtal och ansvarar för eventuella skador som kan uppstå vid utförandet av entreprenaden, ska Entreprenören ställa en säkerhet om åttiotusen (80 000) euro till Beställaren. Säkerheten ska även kunna användas för obetalda räkningar som uppstått från Entreprenörens köp från Ålands landskapsregerings Verkstads- och lagerenhet. Den av Entreprenören ställda säkerheten ska vara i kraft tre (3) månader efter det att detta avtal slutat att gälla. Ifall Beställaren utnyttjar optionen att förlänga avtalstiden bekostar Entreprenören en förlängning av säkerheten.

Som säkerhet godtas i första hand en bankinsättning i Beställarens namn eller en proprieborgen i ett solvent penninginstitut eller en solvent försäkringsanstalt.

8 Särskilda bestämmelser

Entreprenören ansvarar för att erforderliga tillstånd för genomförande av uppdraget införskaffas.

Entreprenören ska senast när upphandlingsavtalet ingås inneha en rätt att bedriva näring i landskapet Åland, se 4 § i landskapslag (1996:47) om rätt att utöva näring.

Entreprenören ska ha en sådan ekonomisk och finansiell situation att denne klarar av att fullgöra uppdraget och etablera ett långvarigt leverantörsförhållande med den upphandlande enheten.

Entreprenören ska uppfylla lagen om Beställarens utredningsskyldighet och ansvar vid anlitande av utomstående arbetskraft (FFS 1322/2006).

Entreprenören ska innan avtalet tecknas visa att de är registrerade i tillämpliga företagsregister genom att:

1. överlämna en utredning som visar huruvida Entreprenören är införd i förskottsuppbördsregistret och arbetsgivarregistret samt i registret över mervärdesskattskyldiga eller motsvarande från annat land samt
2. överlämna ett handelsregisterutdrag eller motsvarande från annat land.

Entreprenören ska innan avtalets tecknande styrka att denne har betalt sina skatter och socialförsäkringsavgifter, eller ha en uppgjord betalningsplan angående obetalda sådan, genom att:

3. överlämna ett intyg över betalda skatter från skattemyndigheten i Entreprenörens registrerade hemort eller ett intyg över skatteskuld eller en utredning om att en betalningsplan angående skatteskulden har gjorts upp samt
4. överlämna ett intyg över tecknande av pensionsförsäkringar samt över betalning av pensionsförsäkringsavgifter eller en utredning om att betalningsplan har gjorts upp.

Entreprenören ska innan avtalet undertecknas intyga att den följer tillämpliga arbetsrättsliga bestämmelser genom att:

5. överlämna en utredning om vilket kollektivavtal som ska tillämpas på arbetet eller om de centrala anställningsvillkoren för personalen.

Entreprenören ska innan avtalet undertecknas intyga att den uppfyller kraven på arbetsplatshälsovård genom att:

6. överlämna ett intyg att ett avtal om arbetsplatshälsovård för företagets personal finns. I intyget ska tydligt framgå vilket företag som tillhandahåller arbetsplatshälsovården samt referensperson.

För utländska företag ska motsvarande ovanstående (3-6) uppgifter bevisas.

Intyg 3 och 4 ska dessutom lämnas årligen.

Samtliga intyg och utredningar ovan ska inte vara äldre än 3 månader.

9 Uppsägning av avtalet

Bägge parter har rätt att säga upp detta avtal med omedelbar verkan, ifall den andra parten på ett väsentligt sätt har brutit mot sina förpliktelser eller det är uppenbart att ett väsentligt avtalsbrott kommer att inträffa. Om avtalsbrottet kan rättas till, får en part säga upp avtalet endast när brottet är återkommande eller när den part som gjort sig skyldig till avtalsbrottet inte rättat till brottet inom avtalad tid eller skälig tid efter det att den andra parten meddelat avtalsbrottet skriftligen. Som väsentligt avtalsbrott avses bland annat att Entreprenören inte trafikerar enligt detta avtal under en tidsperiod överstigande femton (15) dagar. Som väsentligt avtalsbrott avses även om Beställaren eller Entreprenören, trots ett skriftligt meddelande, inte erlagt betalning för en klar och ostridig faktura senast sextio (60) dagar räknat från förfallodagen.

Beställaren har rätt att säga upp detta avtal med omedelbar verkan, ifall Entreprenören uppfyller någon av de uteslutningsgrunder som finns uppräknade i 80 § och 81 § i lagen om offentlig upphandling (FFS 1397/2016), av en sanktion införd av Europeiska unionen (EU) eller Förenta nationerna (FN) eller av en finsk eller åländsk myndighets sanktion eller beslut om frysning av tillgångar, även om grunden skulle ha uppstått efter att avtalsförhållandet har inletts. Ifall avtalet sägs upp har Entreprenören rätt att få full betalning för tjänster utförda innan uppsägning. Entreprenören har däremot ingen rätt att erhålla någon annan ersättning med anledning av att avtalet upphör att gälla.

Beställaren har rätt att säga upp detta avtal med omedelbar verkan, om Entreprenörens ekonomiska eller andra omständigheter har förändrats så väsentligt att det är sannolikt att Entreprenören inte kommer att kunna fullgöra sina förpliktelser. Innan Beställaren säger upp avtalet är denne dock skyldig att underrätta Entreprenören om att avtalet kan komma att sägas upp ifall Entreprenören inte inom en skälig tid visar att denne kan fullfölja avtalet.

Beställaren har rätt att säga upp detta avtal med omedelbar verkan, om upphandlingsbeslutet upphävs av domstol. Entreprenören har i så fall ingen rätt att erhålla någon ersättning med anledning av att avtalet upphör att gälla.

Vid en totalförlust av M/S **XXXXXXX** eller ifall färjan blir obrukbar, har Beställaren rätt att säga upp detta avtal med omedelbar verkan. Entreprenören har i så fall ingen rätt att erhålla någon ersättning med anledning av att avtalet upphör att gälla.

I och med att landskapet Åland är enspråkigt svenskt ska Entreprenören och Entreprenörens personal som utföra alla tjänster (inklusive kundservicepolicyn) på svenska. För att avgöra om ett väsentligt avtalsbrott föreligger har Beställaren rätt att kräva intyg av vilket framgår att Entreprenören eller dess anställda som utför tjänsten uppfyller minst nivå B1 i svenska enligt den europeiska referensramen CEFR (eller motsvarande). Alla anvisningar, skyltning om

säkerhetsutrustning samt övrig information till passagerarna ombord på färjan ska finnas och kunna ges på svenska. Brytande av ovanstående språkkrav är ett väsentligt avtalsbrott som ger Beställaren rätt till förtida uppsägning av avtalet. Ifall avtalet sägs upp har Entreprenören rätt att få full betalning för tjänster utförda innan uppsägning. Entreprenören har däremot ingen rätt att erhålla någon annan ersättning med anledning av att avtalet upphör att gälla.

10 Överföring

Ingendera part har rätt att överlåta detta avtal eller de rättigheter eller förpliktelser som baserar sig på detta avtal utan den andra partens på förhand givna skriftliga samtycke.

11 Avgörande av meningsskiljaktigheter

På detta avtal tillämpas finsk lagstiftning samt åländsk lag till de delar landskapet Åland har egen lagstiftningsbehörighet.

Tvister om giltigheten, tolkningen och tillämpningen av detta avtal samt om extra arbeten och kostnader för dem ska, om parterna inte på egen hand kan förlikas, liksom angelägenheter som gäller tvister om indrivningen av tillgodohavanden till följd av avtalet, föras till Ålands tingsrätt för avgörande. Om parterna enas om det kan ärendet även avgöras genom skiljemannaförfarande.

12 Force majeure

Bägge parter äger åberopa underlåtenhet att fullgöra avtalet, om dess fullgörande förhindras eller väsentligen försvåras till följd av omständigheter utanför parts kontroll såsom krig, mobilisering, politiska oroligheter, eldsvåda, naturhändelse, extrema väderförhållanden eller arbetskonflikter. För att ha rätt att åberopa en sådan omständighet ska en part omgående skriftligen meddela den andra parten och inom sju (7) dagar förse den andre parten med en skriftlig utredning om hur omständigheten påverkar fullgörandet av förpliktelser enligt detta avtal.

Medför omständighet som avses ovan att detta avtal ej skäligen kan fullgöras, äger vardera parten skriftligen med omedelbar verkan säga upp avtalet utan särskild ersättning till den del avtalets fullgörande på ovannämnda grund förhindrats. Beställaren har även, så länge en åberopad omständighet råder, rätt att anlita någon annan Entreprenör ifall detta är nödvändigt och möjligt.

13 Biståndsskyldighet vid byte av entreprenör

När avtalet upphör är Entreprenören skyldig att bistå Beställaren med att överföra förpliktelserna i detta avtal till den nya Entreprenören. Entreprenören har rätt att erhålla ersättning för de merkostnader Entreprenören kan visa har samband med ett byte av Entreprenör.

Biståndsskyldigheten börjar redan innan detta avtal slutat att gälla, när det har sagts upp i förtid eller när Beställaren meddelat att denne kommer att starta en ny upphandling av de tjänster som omfattas av entreprenaden. Biståndsskyldigheten fortgår högst sex (6) månader efter det att detta avtal slutat att gälla.

14 Datum och underskrift

Detta avtal har upprättats i två likalydande original, ett för vardera parten.

Mariehamn den ____ / ____ 2024

För Ålands landskapsregering

För Entreprenören

minister

upphandlare

Bilagor

- Bilaga 1. Turlista och ruttkarta över färjelinjen Enklinge-Kumlinge
- Bilaga 2. Mall för redovisningen av körda turer, antalet passagerare, fordon/fordonstyper och antalet efterlämnade fordon
- Bilaga 3. Beställarens checklista vid trafikstörning
- Bilaga 4. Mall för miljö- och maskinrapport
- Bilaga 5. Redogörelse av M/S XXXXXXXX
- Bilaga 6. Beställarens beslut om avgifter och bokningsregler
- Bilaga 7. Ritningar och beskrivningar på färjhamnarna och färjfästen inklusive flytpontonerna i Kumlinge och Enklinge
- Bilaga 8. Policy för kundservice
- Bilaga 9. Frågor och svar från anbudstiden

Avvikelser:**Lör 6/1** Lördagstrafik.**Fre 29/3** Fredagstrafik, men alla turer mot bokning eller beställning. Extratur mot bokning eller beställning från Kumlinge kl. 06:15 och 21:45 med retur efter ankomst.**Lör 30/3** Extratur mot bokning eller beställning från Kumlinge kl. 06:15 med retur efter ankomst.**Sön 31/3** Extratur mot bokning eller beställning från Kumlinge kl. 06:15 med retur efter ankomst.**Mån 1/4** Söndagstrafik.**Tis 2/4** Extratur mot bokning eller beställning från Kumlinge kl. 06:15 med retur efter ankomst.**Tors 9/5** Torsdagstrafik, men alla turer mot bokning eller beställning. Extratur mot bokning eller beställning från Kumlinge kl. 21:45 med retur efter ankomst.**Fre 10/5** Extratur mot bokning eller beställning från Kumlinge kl. 06:15 med retur efter ankomst.**Poikkeuksia:****La 6/1** Lauantai liikenne.**Pe 29/3** Perjantai liikenne mutta liikennöidään varauksesta tai tilauksesta. Ylimääräinen vuoro varausta tai tilausta vastaan Kumlingenistä klo 06:15 ja 21:45, paluu heti saapumisen jälkeen.**La 30/3** Ylimääräinen vuoro varausta tai tilausta vastaan Kumlingenistä klo 06:15, paluu heti saapumisen jälkeen.**Su 31/3** Ylimääräinen vuoro varausta tai tilausta vastaan Kumlingenistä klo 06:15 paluu heti saapumisen jälkeen.**Ma 1/4** Sunnuntai liikenne.**Ti 2/4** Ylimääräinen vuoro varausta tai tilausta vastaan Kumlingenistä klo 06:15, paluu heti saapumisen jälkeen.**To 9/5** Torstai liikenne mutta liikennöidään varauksesta tai tilauksesta. Ylimääräinen vuoro varausta tai tilausta vastaan Kumlingenistä klo 21:45, paluu heti saapumisen jälkeen.**Pe 10/5** Ylimääräinen vuoro varausta tai tilausta vastaan Kumlingenistä klo 06:15, paluu heti saapumisen jälkeen.**Exceptions:****Sat 6/1** Saturday schedule.**Fri 29/3** Friday schedule, but all departures by booking or ordering. Additional tour by booking or ordering from Kumlinge at 06:15 and 21:45 with return after arrival.**Sat 30/3** Additional tour by booking or ordering from Kumlinge at 06:15 with return after arrival.**Sun 31/3** Additional tour by booking or ordering from Kumlinge at 06:15 with return after arrival.**Mon 1/4** Sunday schedule.**Tue 2/4** Additional tour by booking or ordering from Kumlinge at 06:15 with return after arrival.**Thu 9/5** Thursday schedule but all departures by booking or ordering. Additional tour by booking or ordering from Kumlinge at 21:45 with return after arrival.**Fri 10/5** Additional tour by booking or ordering from Kumlinge at 06:15 with return after arrival.**Tis 24/12** Tisdagstrafik, men alla turer mot bokning eller beställning. Trafikerar Enklinge-Kumlinge t/r för julotta mot beställning till färjan. Extratur mot bokning eller beställning från Kumlinge kl. 21:45 med retur efter ankomst.**Ons 25/12** Onsdagstrafik, men alla turer mot bokning eller beställning. Extratur mot bokning eller beställning från Kumlinge kl. 06:30 och 21:45 med retur efter ankomst.**Tors 26/12** Torsdagstrafik, men alla turer mot bokning eller beställning. Extratur mot bokning eller beställning från Kumlinge kl. 06:30 med retur efter ankomst.**Mån 30/12** Måndagstrafik, men alla turer mot bokning eller beställning.**Tis 31/12** Tisdagstrafik, men alla turer mot bokning eller beställning. Extratur mot bokning eller beställning från Kumlinge kl. 21:45 med retur efter ankomst.**Ti 24/12** Tiistai liikenne, mutta liikennöidään varauksesta tai tilauksesta. Liikennöidään Enklinge-Kumlinge meno-paluu jumalanpalvelukseen liikennöidään tilauksesta joka tehdään lautalle. Ylimääräinen vuoro varausta tai tilausta vastaan Kumlingenistä klo 21:45 paluu heti saapumisen jälkeen.**Ke 25/12** Keskiviikon liikenne, mutta liikennöidään varauksesta tai tilauksesta. Ylimääräinen vuoro varausta tai tilausta vastaan Kumlingenistä klo 06:30 ja 21:45 paluu heti saapumisen jälkeen.**To 26/12** Torstai liikenne, mutta liikennöidään varauksesta tai tilauksesta. Ylimääräinen vuoro varausta tai tilausta vastaan Kumlingenistä klo 06:30 paluu heti saapumisen jälkeen.**Ma 30/12** Maanantai liikenne, mutta liikennöidään varauksesta tai tilauksesta.**Ti 31/12** Tiistai liikenne, mutta liikennöidään varauksesta tai tilauksesta. Ylimääräinen vuoro varausta tai tilausta vastaan Kumlingenistä klo 21:45 paluu heti saapumisen jälkeen.**Tue 24/12** Sunday schedule, but all departures by booking or ordering. Traffics between Enklinge-Kumlinge t/r for Christmas Event by ordering to the ferry. Additional tour by booking or ordering from Kumlinge at 21:45 with return after arrival.**Wed 25/12** Wednesday schedule, but all departures by booking or ordering. Additional tour by booking or ordering from Kumlinge at 06:30 and 21:45 with return after arrival.**Thu 26/12** Thursday schedule, but all departures by booking or ordering. Additional tour by booking or ordering from Kumlinge at 06:30 with return after arrival.**Mon 30/12** Monday schedule, but all departures by booking or ordering.**Tue 31/12** Tuesday schedule, but all departures by booking or ordering. Additional tour by booking or ordering from Kumlinge at 21:45 with return after arrival.

FREE VISITORS GUIDE

Svenska • Suomi • English



Many tips all year round!

Pick up your copy of Åland Guide and explore the sights, activities and events. This is all you need for great days, in sun or rain. The maps of Åland and Mariehamn show you the way!



Obs!
Avboka
senast 24 h
före avgång
för att undvika
avbokningsavgift!

Huom!
Voit
peruuttaa
matkasi 24 t
ennen lähtöä
veloituksetta!

Note!
Cancel
your trip 24 h
before dep.
to avoid
cancelation fee!

05b Ruttkarta för
Enklinge-Kumlinge
ÅLR 2023/7891

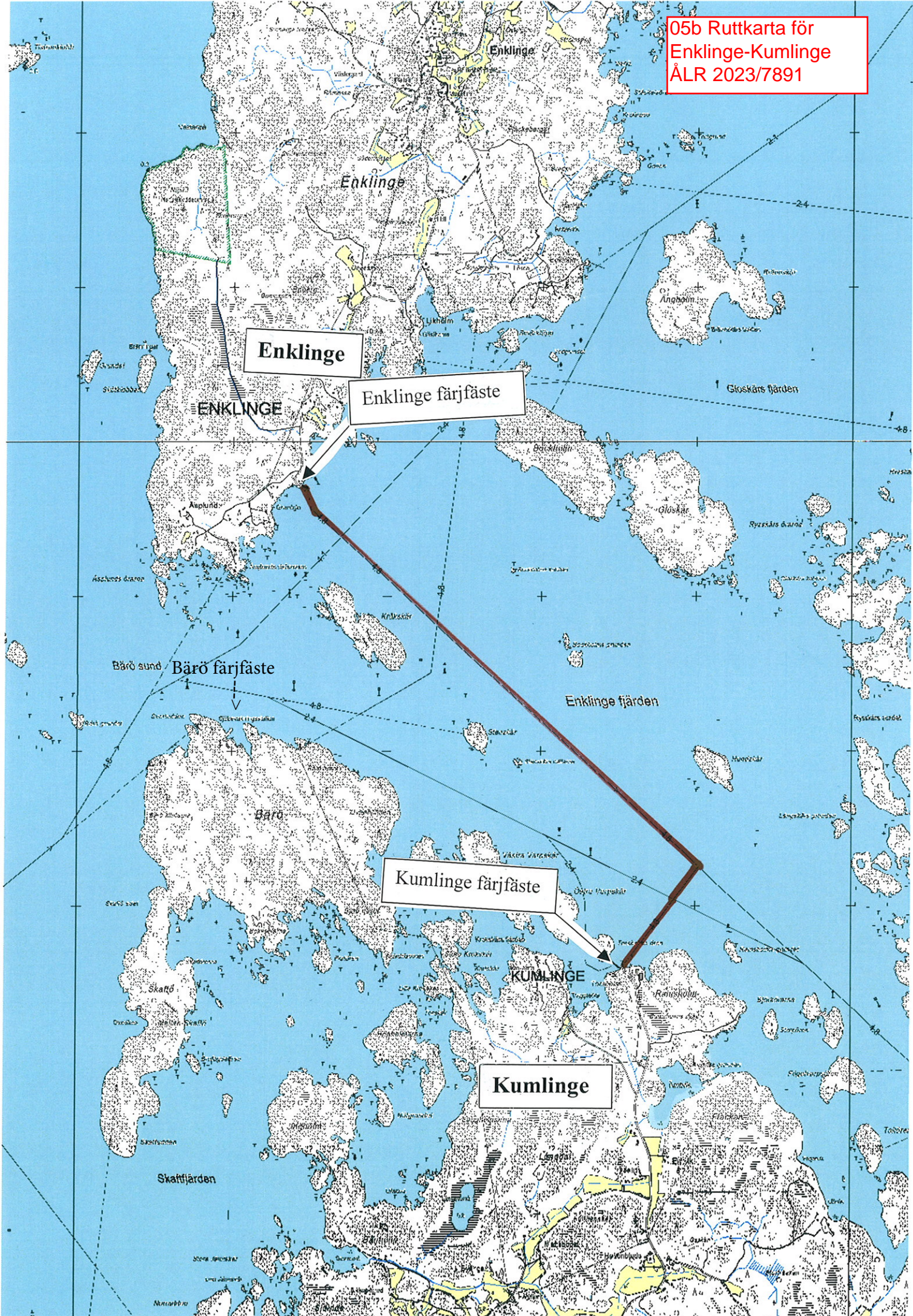

September	949	539	0	1	14	0	19	0	2	7	0	0	0	582	320
Oktober	821	471	0	0	8	0	3	0	0	3	0	0	0	485	120
November	987	539	2	0	21	0	6	0	0	0	0	0	0	568	250
December	728	459	2	0	5	0	0	0	0	0	0	0	0	466	60
S-a 2021	9 824	5 349	24	18	163	0	97	2	8	340	12	10	3	6 023	2 736
S-a 2020	8 078	4 326	41	4	161	9	71	1	11	174	65	22	0	4 885	2 674
Differens	1 746	1 023	-17	14	2	-9	26	1	-3	166	-53	-12	3	1 138	62

Östern/Tuuli 2022

Månad	Pass	Personbil	Bilsläp	Båtsläp	Lastbil	Buss	Traktor	Husvagn	Husbil	Cykel	Mc	Övriga	Efterläm.	Fordon tot	Nyttolast
Januari	601	382	4	0	9	0	6	0	0	0	0	0	0	401	156
Februari	651	365	0	0	5	0	2	0	0	0	0	0	0	372	76
Mars	845	458	3	0	16	0	4	0	0	5	0	0	0	486	224
April	855	439	2	2	6	0	9	0	0	10	0	0	0	468	144
Maj	924	476	0	2	14	0	23	2	1	6	0	1	0	525	352
Juni	574	299	0	0	17	0	17	0	0	20	4	0	0	357	340
Juli	653	338	2	2	17	0	9	0	2	78	3	0	0	451	276
Augusti	774	415	5	0	24	0	13	0	2	74	4	0	0	537	392
September	774	415	5	0	24	0	13	0	2	74	4	0	0	537	392
Oktober	830	453	0	0	19	0	16	0	0	4	0	0	0	492	398
November	757	413	0	0	12	0	24	0	0	0	0	0	0	449	336
December	620	351	0	0	6	0	6	0	0	0	1	0	0	364	120
S-a 2022	8 858	4 804	21	6	169	0	142	2	7	271	16	1	0	5 439	3 206
S-a 2021	9 824	5 349	24	18	163	0	97	2	8	340	12	10	3	6 023	2 736
Differens	-966	-545	-3	-12	6	0	45	0	-1	-69	4	-9	-3	-584	470

Östern/Tuuli 2023

Månad	Pass	Personbil	Bilsläp	Båtsläp	Lastbil	Buss	Traktor	Husvagn	Husbil	Cykel	Mc	Övriga	Efterläm.	Fordon tot	Nyttolast
Januari	684	401	0	2	11	0	11	0	0	0	0	0	0	425	220
Februari	522	309	0	0	5	0	1	0	0	0	0	0	0	315	68
Mars	723	385	4	0	10	0	2	0	0	0	0	0	0	401	136
April	653	366	1	0	8	0	6	0	0	5	0	0	0	386	144
Maj	756	408	6	0	14	0	4	0	1	27	1	0	0	461	200
Juni	558	272	1	6	16	0	4	0	2	60	2	0	0	363	224
Juli	638	295	1	7	15	0	2	2	6	70	26	0	0	424	196
Augusti	628	360	2	2	20	0	4	0	0	23	11	0	0	422	272
September	764	416	0	0	13	0	4	0	3	5	2	1	0	444	188
Oktober	832	452	0	0	15	0	3	0	0	5	4	0	0	479	204
November	820	468	1	0	13	0	2	0	0	0	0	0	0	484	172
December	676	383	0	2	8	0	2	0	0	0	0	0	0	395	112
S-a 2023	8 254	4 515	16	19	148	0	45	2	12	195	46	1	0	4 999	2 136
S-a 2022	8 858	4 804	21	6	169	0	142	2	7	271	16	1	0	5 439	3 206
Differens	-604	-289	-5	13	-21	0	-97	0	5	-76	30	0	0	-440	-1 070

07 Mall för redovisning av passagerare och fordon ÅLR 2023/7891

Enklingelinjen					Veckodag:	onsdag	KUMLINGE - ENKLINGELINJEN				
					Datum:	31 maj	2023				
Avgångstid	Kumlinge	Enklinge	Anmärkning		Avgångstid	Enklinge	Kumlinge	Anmärkning			
Ingen tur	Last	Loss	L/M	fterlämnad	Ingen tur	Last	Loss	L/M	fterlämnade		
Pass		0			Pass		0				
P-bil		0			P-bil		0				
Bilsläp		0			Bilsläp		0				
Båttrailer		0			Båttrailer		0				
L-bil/LT		0			L-bil/LT		0				
Buss		0			Buss		0				
Traktor+släp		0			Traktor+släp		0				
Bil+husv.		0			Bil+husv.		0				
Husbil		0			Husbil		0				
Cyklar		0			Cyklar		0				
Mc		0			Mc		0				
Övriga		0			Övriga		0				
Avgångstid	Kumlinge	Enklinge	Anmärkning		Avgångstid	Enklinge	Kumlinge	Anmärkning			
B 07:00	Last	Loss	L/M	fterlämnad	B 07:20	Last	Loss	L/M	fterlämnade		
Pass		0			Pass	3	3				
P-bil		0			P-bil	3	3				
Bilsläp		0			Bilsläp		0				
Båttrailer		0			Båttrailer		0				
L-bil/LT		0			L-bil/LT		0				
Buss		0			Buss		0				
Traktor+släp		0			Traktor+släp		0				
Bil+husv.		0			Bil+husv.		0				
Husbil		0			Husbil		0				
Cyklar		0			Cyklar		0				
Mc		0			Mc		0				
Övriga		0			Övriga		0				
Avgångstid	Kumlinge	Enklinge	Anmärkning		Avgångstid	Enklinge	Kumlinge	Anmärkning			
B 07:40	Last	Loss	L/M	fterlämnad	08:00	Last	Loss	L/M	fterlämnade		
Pass		0			Pass	9	9				
P-bil		0			P-bil	2	2				
Bilsläp		0			Bilsläp		0				
Båttrailer		0			Båttrailer		0				
L-bil/LT		0			L-bil/LT		0				
Buss		0			Buss		0				
Traktor+släp		0			Traktor+släp		0				
Bil+husv.		0			Bil+husv.		0				
Husbil		0			Husbil		0				
Cyklar		0			Cyklar		0				
Mc		0			Mc		0				
Övriga		0			Övriga		0				
Avgångstid	Kumlinge	Enklinge	Anmärkning		Avgångstid	Enklinge	Kumlinge	Anmärkning			
08:25	Last	Loss	L/M	fterlämnad	08:40	Last	Loss	L/M	fterlämnade		
Pass	3	3			Pass		0				
P-bil	3	3			P-bil		0				
Bilsläp		0			Bilsläp		0				
Båttrailer		0			Båttrailer		0				
L-bil/LT		0			L-bil/LT		0				
Buss		0			Buss		0				
Traktor+släp		0			Traktor+släp		0				
Bil+husv.		0			Bil+husv.		0				
Husbil		0			Husbil		0				
Cyklar		0			Cyklar		0				
Mc		0			Mc		0				
Övriga		0			Övriga		0				
Avgångstid	Kumlinge	Enklinge	Anmärkning		Avgångstid	Enklinge	Kumlinge	Anmärkning			
11:40	Last	Loss	L/M	fterlämnad	12:00	Last	Loss	L/M	fterlämnade		
Pass	2	2			Pass	1	1				
P-bil	2	2			P-bil	1	1				
Bilsläp		0			Bilsläp		0				
Båttrailer		0			Båttrailer		0				
L-bil/LT		0			L-bil/LT		0				
Buss		0			Buss		0				
Traktor+släp		0			Traktor+släp		0				
Bil+husv.		0			Bil+husv.		0				
Husbil		0			Husbil		0				
Cyklar		0			Cyklar		0				
Mc		0			Mc		0				
Övriga		0			Övriga		0				
Avgångstid	Kumlinge	Enklinge	Anmärkning		Avgångstid	Enklinge	Kumlinge	Anmärkning			
B 12:30	Last	Loss	L/M	fterlämnad	B 12:45	Last	Loss	L/M	fterlämnade		
Pass		0			Pass		0				
P-bil		0			P-bil		0				
Bilsläp		0			Bilsläp		0				
Båttrailer		0			Båttrailer		0				
L-bil/LT		0			L-bil/LT		0				
Buss		0			Buss		0				
Traktor+släp		0			Traktor+släp		0				
Bil+husv.		0			Bil+husv.		0				

Tomma ord. tur	ställningsturer	Körda best. turer
0	0	0
0	1	1
0	1	1
0	0	0
0	0	0
0	1	0

Husbil	0				Husbil	0			
Cyklar	0				Cyklar	0			
Mc	0				Mc	0			
Övriga	0				Övriga	0			
Avgångsti	Kumlinge	Enklinge	Anmärkning		Avgångsti	Enklinge	Kumlinge	Anmärkning	
B 13:45	Last	Loss	L/M	fterlämnad	14:05	Last	Loss	L/M	fterlämnade
Pass	0				Pass	2	2		
P-bil	0				P-bil	2	2		
Bilsläp	0				Bilsläp	0			
Båttrailer	0				Båttrailer	0			
L-bil/LT	0				L-bil/LT	0			
Buss	0				Buss	0			
Traktor+släp	0				Traktor+släp	0			
Bil+husv.	0				Bil+husv.	0			
Husbil	0				Husbil	0			
Cyklar	0				Cyklar	0			
Mc	0				Mc	0			
Övriga	0				Övriga	0			
Avgångsti	Kumlinge	Enklinge	Anmärkning		Avgångsti	Enklinge	Kumlinge	Anmärkning	
14:45	Last	Loss	L/M	fterlämnad	15:05	Last	Loss	L/M	fterlämnade
Pass	4	4			Pass	0			
P-bil	0	0			P-bil	0			
Bilsläp	0				Bilsläp	0			
Båttrailer	0				Båttrailer	0			
L-bil/LT	0				L-bil/LT	0			
Buss	0				Buss	0			
Traktor+släp	0				Traktor+släp	0			
Bil+husv.	0				Bil+husv.	0			
Husbil	0				Husbil	0			
Cyklar	0				Cyklar	0			
Mc	0				Mc	0			
Övriga	0				Övriga	0			
Avgångsti	Kumlinge	Enklinge	Anmärkning		Avgångsti	Enklinge	Kumlinge	Anmärkning	
15:45	Last	Loss	L/M	fterlämnad	B 16:05	Last	Loss	L/M	fterlämnade
Pass	3	3			Pass	0			
P-bil	1	1			P-bil	0			
Bilsläp	0				Bilsläp	0			
Båttrailer	0				Båttrailer	0			
L-bil/LT	0				L-bil/LT	0			
Buss	0				Buss	0			
Traktor+släp	0				Traktor+släp	0			
Bil+husv.	0				Bil+husv.	0			
Husbil	0				Husbil	0			
Cyklar	0				Cyklar	0			
Mc	0				Mc	0			
Övriga	0				Övriga	0			
Avgångsti	Kumlinge	Enklinge	Anmärkning		Avgångsti	Enklinge	Kumlinge	Anmärkning	
B 17:30	Last	Loss	L/M	fterlämnad	B 18:00	Last	Loss	L/M	fterlämnade
Pass	1	1			Pass	3	3		
P-bil	1	1			P-bil	1	1		
Bilsläp	0				Bilsläp	0			
Båttrailer	0				Båttrailer	0			
L-bil/LT	0				L-bil/LT	0			
Buss	0				Buss	0			
Traktor+släp	0				Traktor+släp	0			
Bil+husv.	0				Bil+husv.	0			
Husbil	0				Husbil	0			
Cyklar	0				Cyklar	0			
Mc	0				Mc	0			
Övriga	0				Övriga	0			
Avgångsti	Kumlinge	Enklinge	Anmärkning		Avgångsti	Enklinge	Kumlinge	Anmärkning	
B 18:15	Last	Loss	L/M	fterlämnad	B 18:30	Last	Loss	L/M	fterlämnade
Pass	0				Pass	0			
P-bil	0				P-bil	0			
Bilsläp	0				Bilsläp	0			
Båttrailer	0				Båttrailer	0			
L-bil/LT	0				L-bil/LT	0			
Buss	0				Buss	0			
Traktor+släp	0				Traktor+släp	0			
Bil+husv.	0				Bil+husv.	0			
Husbil	0				Husbil	0			
Cyklar	0				Cyklar	0			
Mc	0				Mc	0			
Övriga	0				Övriga	0			
Avgångsti	Kumlinge	Enklinge	Anmärkning		Avgångsti	Enklinge	Kumlinge	Anmärkning	
B 19:45	Last	Loss	L/M	fterlämnad	B 20:30	Last	Loss	L/M	fterlämnade
Pass	6	6			Pass	0			
P-bil	3	3			P-bil	0			
Bilsläp	0				Bilsläp	0			
Båttrailer	0				Båttrailer	0			
L-bil/LT	0				L-bil/LT	0			
Buss	0				Buss	0			
Traktor+släp	0				Traktor+släp	0			
Bil+husv.	0				Bil+husv.	0			

0	1	1
0	0	0
0	0	0
0	1	1
0	1	0
0	1	1

§		0			Husbil		0		
Cyklar		0			Cyklar		0		
Mc		0			Mc		0		
Övriga		0			Övriga		0		
Avgångsti	Kumlinge	Enklinge	Anmärkning		Avgångsti	Enklinge	Kumlinge	Anmärkning	
B 20:45	Last	Loss	L/M	fterlämnad	B 21:00	Last	Loss	L/M	fterlämnad
Pass		0			Pass		0		
P-bil		0			P-bil		0		
Bilsläp		0			Bilsläp		0		
Båttrailer		0			Båttrailer		0		
L-bil/LT		0			L-bil/LT		0		
Buss		0			Buss		0		
Traktor+släp		0			Traktor+släp		0		
Bil+husv.		0			Bil+husv.		0		
Husbil		0			Husbil		0		
Cyklar		0			Cyklar		0		
Mc		0			Mc		0		
Övriga		0			Övriga		0		
Avgångsti	Kumlinge	Enklinge	Anmärkning		Avgångsti	Enklinge	Kumlinge	Anmärkning	
	Last	Loss	L/M	fterlämnad		Last	Loss	L/M	fterlämnad
Pass		0			Pass		0		
P-bil		0			P-bil		0		
Bilsläp		0			Bilsläp		0		
Båttrailer		0			Båttrailer		0		
L-bil/LT		0			L-bil/LT		0		
Buss		0			Buss		0		
Traktor+släp		0			Traktor+släp		0		
Bil+husv.		0			Bil+husv.		0		
Husbil		0			Husbil		0		
Cyklar		0			Cyklar		0		
Mc		0			Mc		0		
Övriga		0			Övriga		0		
Totalt för	Kumlinge	Enklinge			Totalt för	Enklinge	Kumlinge		
dagen	Last	Loss	L/M	fterlämnad	dagen	Last	Loss	L/M	fterlämnad
Pass	19	19		0	Pass	18	18		0
P-bil	10	10		0	P-bil	9	9		0
Bilsläp	0	0		0	Bilsläp	0	0		0
Båttrailer	0	0		0	Båttrailer	0	0		0
L-bil/LT	0	0	0	0	L-bil/LT	0	0	0	0
Buss	0	0	0	0	Buss	0	0	0	0
Traktor+sl	0	0	0	0	Traktor+sl	0	0	0	0
Bil+husv.	0	0	0	0	Bil+husv.	0	0	0	0
Husbil	0	0	0	0	Husbil	0	0	0	0
Cyklar	0	0		0	Cyklar	0	0		0
Mc	0	0		0	Mc	0	0		0
Övriga	0	0		0	Övriga	0	0		0
Totalt				0	Totalt				0

0	1	0
0	0	0
0	0	0
0	8	5

15
16
17
18
19
20
21
22
23
24
25
26
27
28
29
30
31

1

5

5

5

Summa	0	0	0	0	1	0	0	0	0	0	25
-------	---	---	---	---	---	---	---	---	---	---	----

Mars

ån föreg m	Liter	CO2	Sox	Nox	CO	PM	KWH
	24 210	64 883	2 841	1 332	34 788	17 860	121 050

	Hm+Hjm	kg	kg/t	g/kWh	g/kWh	g/kWh	
	Liter	CO2	Sox	Nox	CO & HC	PM	kWh
1	350	938	0,07	20,13	875,00	470,98	1 750
2	465	1 246	0,10	26,74	1 162,50	625,73	2 325
3	510	1 367	0,11	29,33	1 275,00	686,28	2 550
4	350	938	0,07	20,13	875,00	470,98	1 750
5	300	804	0,06	17,25	750,00	403,70	1 500
6	500	1 340	0,11	28,75	1 250,00	672,83	2 500
7	350	938	0,07	20,13	875,00	470,98	1 750
8	480	1 286	0,10	27,60	1 200,00	645,91	2 400
9	650	1 742	0,14	37,38	1 625,00	874,67	3 250
10	505	1 353	0,11	29,04	1 262,50	679,55	2 525
11	325	871	0,07	18,69	812,50	437,34	1 625
12	260	697	0,05	14,95	650,00	349,87	1 300
13	605	1 621	0,13	34,79	1 512,50	814,12	3 025
14	455	1 219	0,10	26,16	1 137,50	612,27	2 275
15	465	1 246	0,10	26,74	1 162,50	625,73	2 325
16	365	978	0,08	20,99	912,50	491,16	1 825
17	485	1 300	0,10	27,89	1 212,50	652,64	2 425
18	60	161	0,01	3,45	150,00	80,74	300
19	300	804	0,06	17,25	750,00	403,70	1 500
20	545	1 461	0,11	31,34	1 362,50	733,38	2 725
21	510	1 367	0,11	29,33	1 275,00	686,28	2 550
22	490	1 313	0,10	28,18	1 225,00	659,37	2 450
23	435	1 166	0,09	25,01	1 087,50	585,36	2 175
24	455	1 219	0,10	26,16	1 137,50	612,27	2 275
25	260	697	0,05	14,95	650,00	349,87	1 300
26	315	844	0,07	18,11	787,50	423,88	1 575
27	495	1 327	0,10	28,46	1 237,50	666,10	2 475
28	545	1 461	0,11	31,34	1 362,50	733,38	2 725
29	510	1 367	0,11	29,33	1 275,00	686,28	2 550
30	445	1 193	0,09	25,59	1 112,50	598,81	2 225
31	520	1 394	0,11	29,90	1 300,00	699,74	2 600
Summa	13 305	35 657	67	732	1 961	4	66 525

	Hm+Hjm	kg	kg/t	g/kWh	g/kWh	g/kWh	
otalt för år	37 515	100 540	2 908	2 063	36 749	17 863	187 575

HÄNVISNINGAR

FÖRUTSÄTTNINGAR OCH KRAVSTÄLLNING SE RAMBESKRIVNING ENKlinge

KORDINATER		
BETECKNING	X	Y
A	6689577,830	21486271,056
B	6689544,332	21486314,950
C	6689545,931	21486258,462

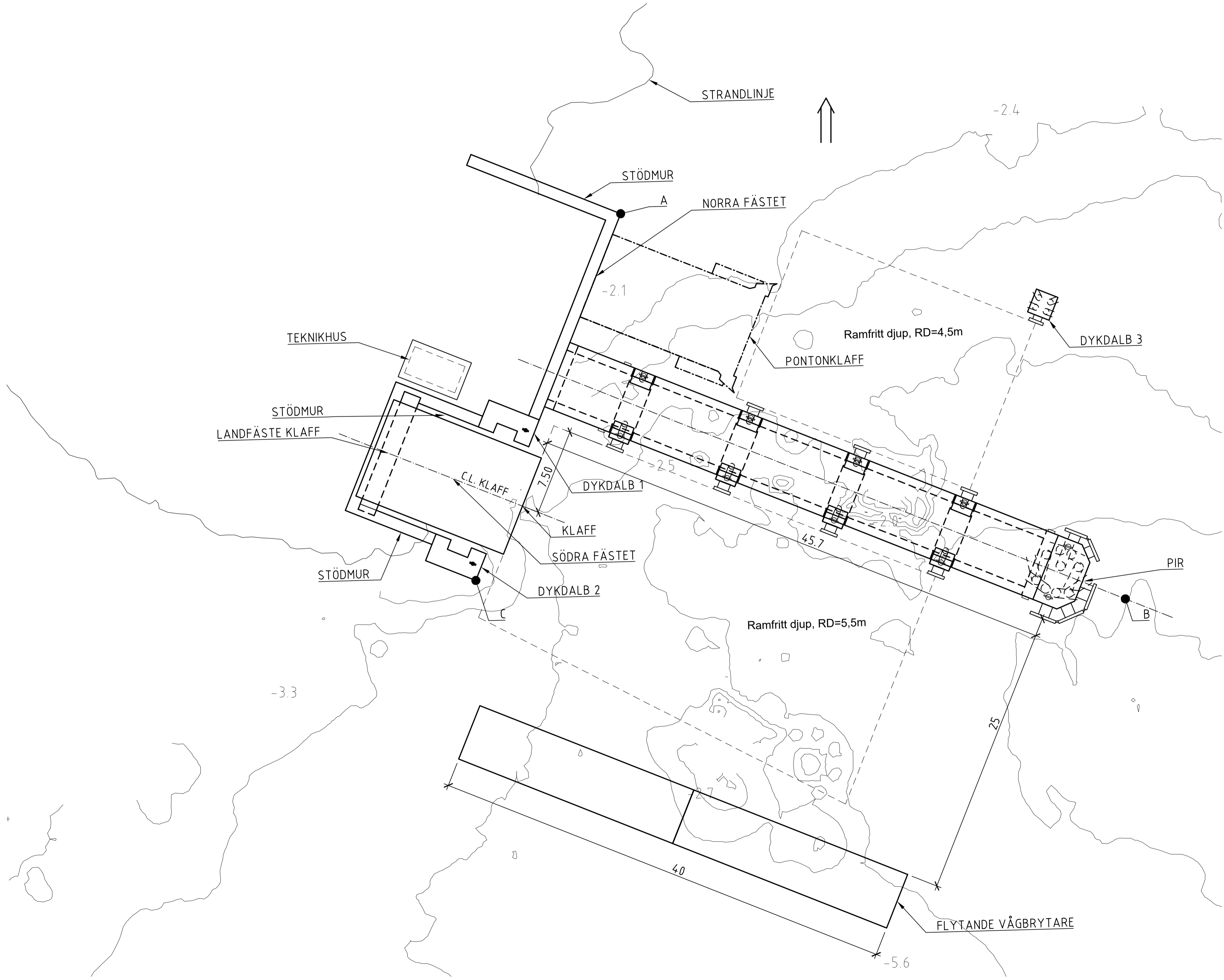

PLAN
1:200

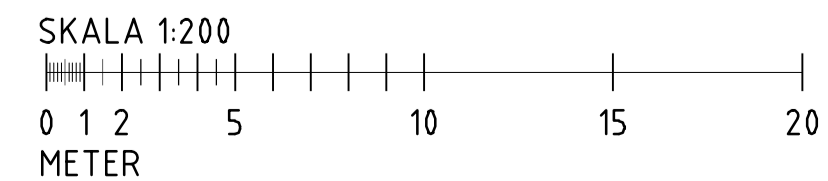

09a Enklinge ff efter ombyggnad ÅLR 2023/7891

BET	ÄNDRINGEN AVSER	DATUM	SIGN
FÖRFRÅGNINGSUNDERLAG			
WSP BRD & VATTENBYGGNAD 5914 BROTEKNIK 121 88 STOCKHOLM 010-722 50 00 www.wsp.com			
UPPDRAG NR 10339831	RITAD/KONSTRUERAD AV TB	HANDLAGGARE TOMAS BODIN	
DATUM 2024-04-19	ANSVARIG ERIK VIKSTRÖM		
LAPPO FÄRFÄSTE			
OMBYGGNAD FÄRFÄSTE			
ÖVERSIKTSRITNING			
SKALA 1:200	A1	NUMMER 140K2000	BET

PB 1060, AX-22111 MARIEHAMN Tel: 018-25000 www.regeringen.ax/infrastruktur-kommunikation	Översikt Godkärt
ALR Rättningsnummer 140K2000	
Förfrågningsunderlag	

09b Kumlinge ff efter ombyggnad ÅLR 2023/7891

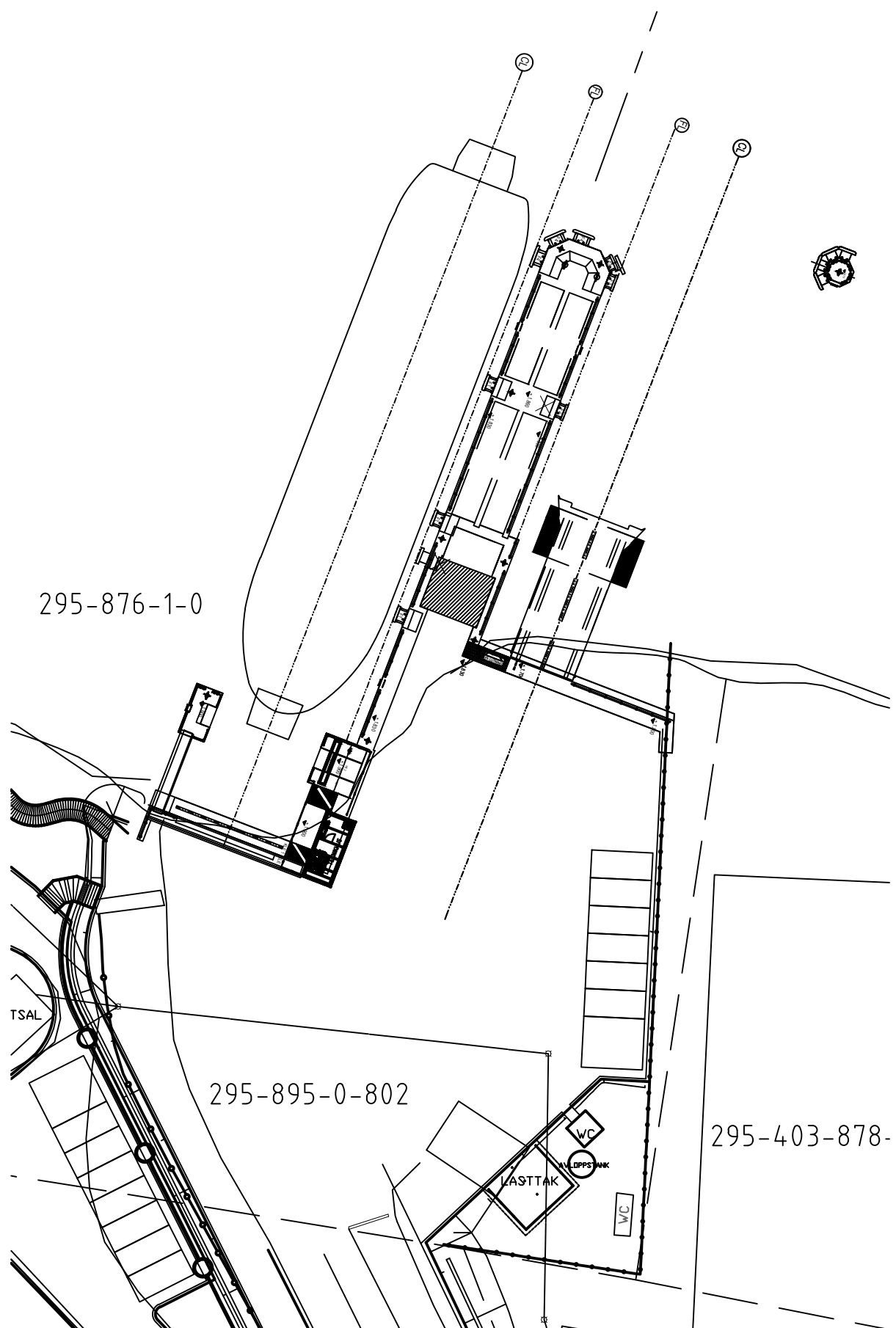

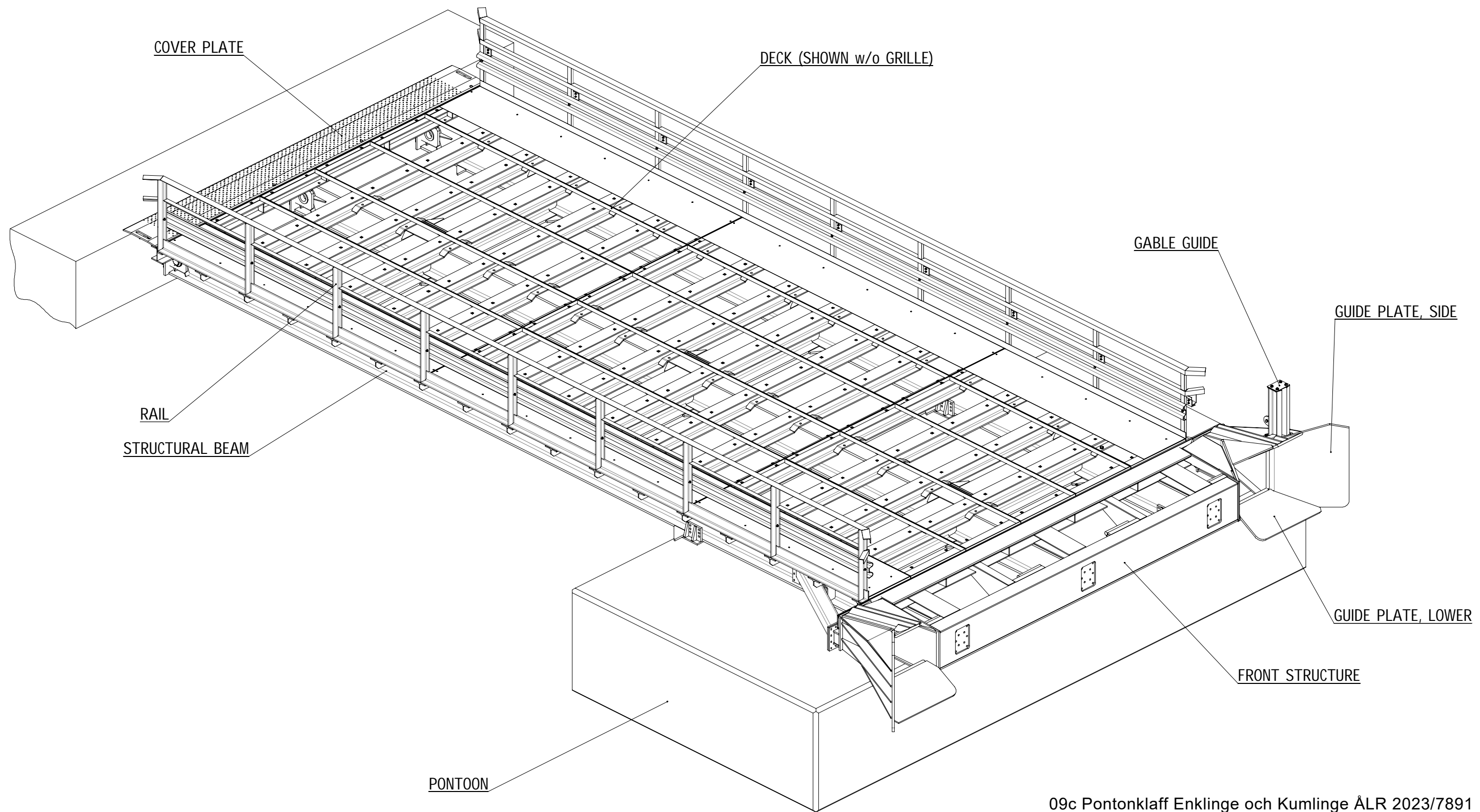

09c Pontonklaff Enklinge och Kumlinge ÅLR 2023/7891

REV.	ANTAL	REVIDERINGEN AVSER	SIGNATUR	DATUM
ARBETE		RITNINGSSINNEHÅLL OCH SKALA		
Floating Bridge Type KD		General Arrangement		
for 60ton Road Ferry		1:25		
ARBETE		RITAT	GRANSKAT	
		TeV		
		PLANERAT	GODKÄNT	
DIARIENUMMER/ ARBETSNUMMER		RITNINGNUMMER		
ÅLR2017 / 5025		KD-TY-001-1		1 of 2
DATUM		26.10.2017		

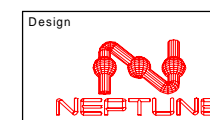

Ålands
Landskapsregering

PB 1080, ÅK-22111 MARIEHAMN
Tel: 018-25000 Fax: 018-23790 www.regeringen.ax/trafik

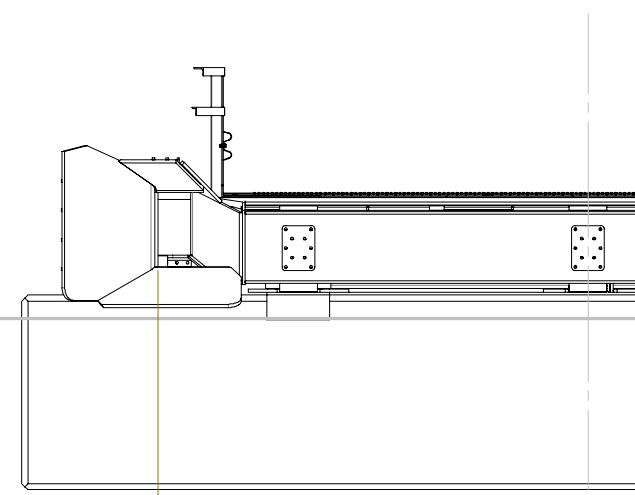
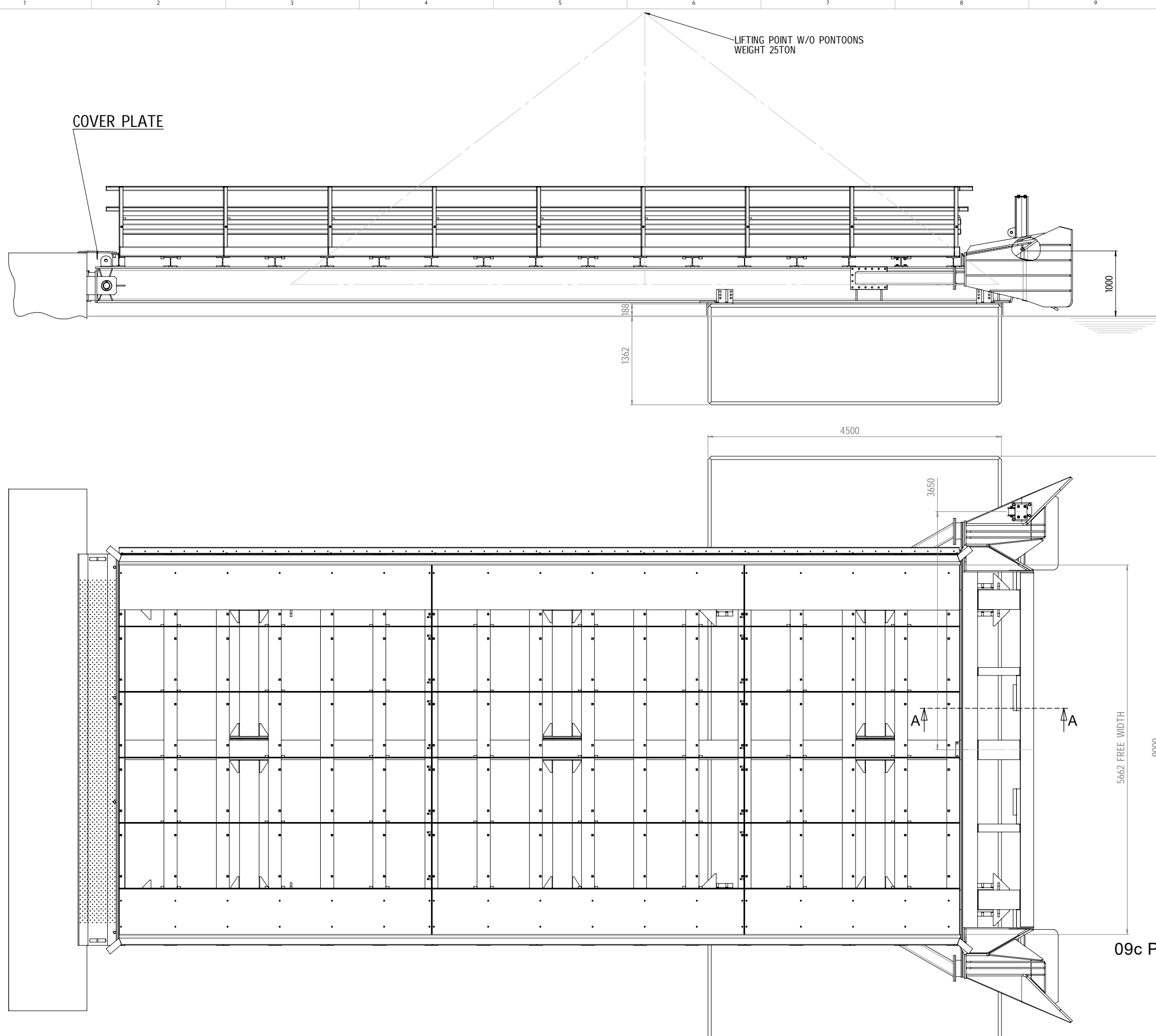

09c Pontonklaff Enklinge och Kumlinge ÅLR 2023/7891

REV.	ANTAL	REVIDERINGEN AVSER	SIGNATUR	DATUM
		ARBETE Floating Bridge Type KD for 60ton Road Ferry	RITNINGSSINNEHÅLL OCH SKALA General Arrangement	
			1:30	
			RITAT TeV	GRANSKAT
			PLANERAT	GODKÄNT
		DIARIENUMMER/ ARBETSNUMMER	RITNINGNUMMER	
		ÅLR2017 / 5025	KD-TY-001-1	2 of 2
		DATUM	26.10.2017	

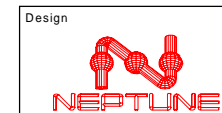

Ålands
Landskapsregering

PB 1080, ÅK-22111 MARIEHAMN
Tel: 018-25000 Fax: 018-23790 www.regeringen.ax/trafik

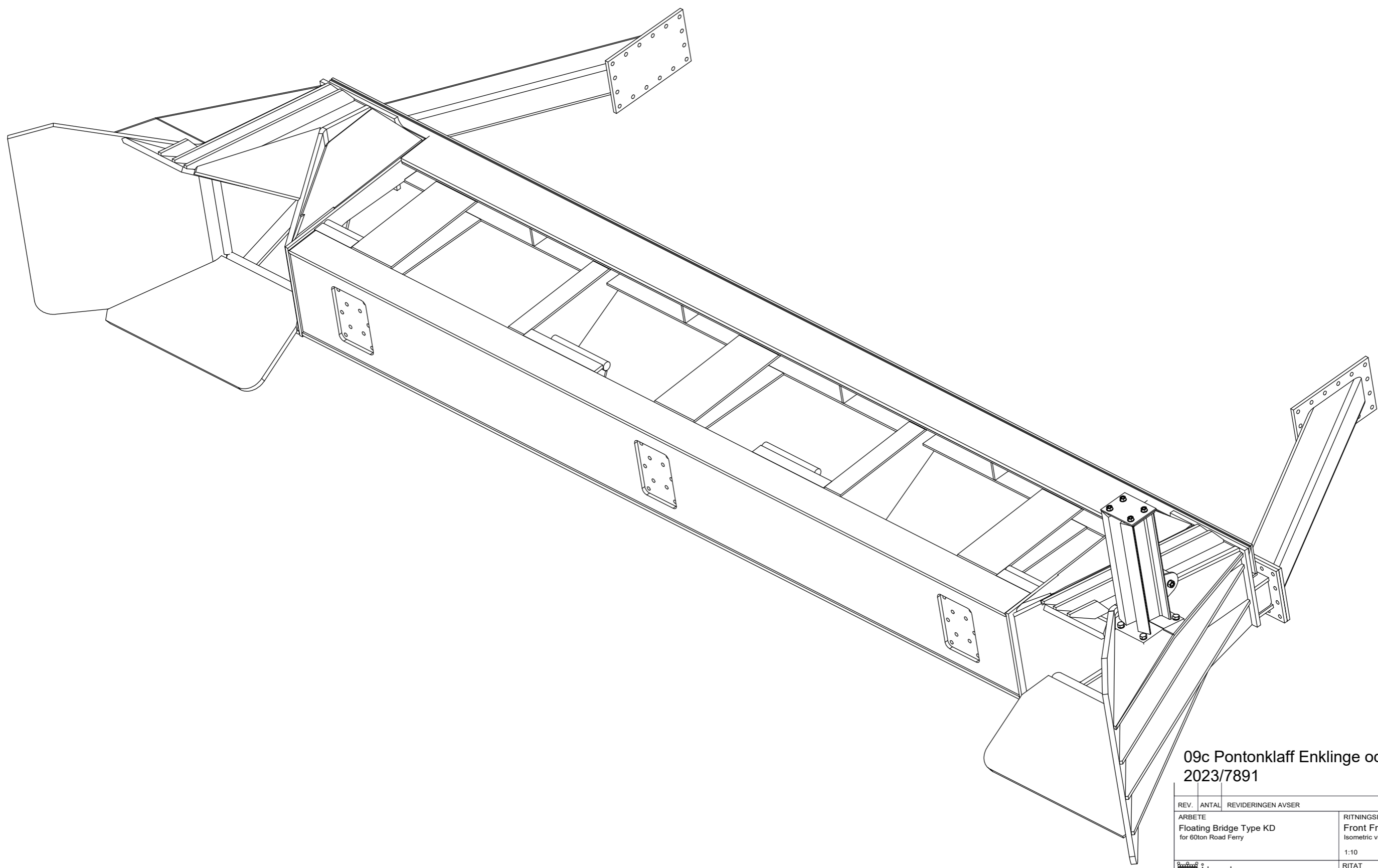

**09c Pontonklaff Enklinge och Kumlinge ÅLR
2023/7891**

REV.	ANTAL	REVIDERINGEN AVSER	SIGNATUR	DATUM
ARBETE		RITNINGSSINNEHÅLL OCH SKALA		
Floating Bridge Type KD for 60ton Road Ferry		Front Frame Isometric view		
		1:10	MASSA (kg)	
 Ålands landskapsregering <small>PB 1020, ÅX-22111 MARIEHAMN Tel: 018-25000 Fax: 018-23790 www.regeringen.ax/trafik</small>		RITAT TeV	GRANSKAT	
		PLANERAT	GODKÄNT	
DIARIENUMMER/ ARBETSNUMMER		RITNINGSNUMMER		
ÅLR2017 / 5025		KD-TY-008-1		
DATUM		26.10.2017		

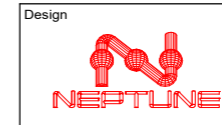

Bokningsvillkor för lätta fordon

1. Vad regleras i dessa villkor?

Lätta fordon är exempelvis personbilar, paketbilar, person- och paketbilar med släp, person- och paketbilar med husvagn, husbilar, cyklar, mopeder och motorcyklar.

Dessa villkor gäller för bokning av plats för lätta fordon på skärgårdstrafikens frigående färjor. Plats kan bokas på alla frigående färjor utom mellan fasta Åland och Föglö.

I dessa villkor finns också vissa regler som gäller för passagerare utan fordon, exempelvis bokning av beställningsturer och invikningar.

2. Priser och betalning

Priser på skärgårdstrafikens resor, årskort och andra tjänster framgår i Skärgårdstrafikens prislista och på Ålandstrafikens hemsida. På hemsidan framgår också vilka betalningsätt som accepteras.

Bokningar som görs online betalas på nätet i samband med bokningen. Bokningar som görs per e-post eller telefon samt obokade resor betalas i hamnen i samband med ombordkörning. Betalningsskyldigheten för sådana bokningar som betalas i samband med ombordkörning uppstår dock redan vid bokningstillfället.

3. Bokning, avbokning och ombokning

Resor kan bokas, avbokas och ombokas fram till 1 timme före avgångstiden i den första hamn som aktuell färja enligt tidtabellen avgår från, om inte annat anges i turlistan.

Obokade fordon tas med i mån av möjlighet.

Bokningar bekräftas med bokningsbekräftelse och dessa villkor. Genom att boka en resa accepterar kunden skärgårdstrafikens bokningsvillkor för lätta fordon.

Avbokning och ombokning måste göras senast vid följande tidpunkter:

Period	Avbokas/ombokas senast
Vecka 24–33	24 timmar före den bokade avgångstiden
Vecka 1–23 och 34–52	12 timmar före den bokade avgångstiden
Resor bokade med Rött eller Röd-Gult årskort vecka 24–33	6 timmar före den bokade avgångstiden
Resor bokade med Rött eller Röd-Gult årskort vecka 1–23 och 34–52	3 timmar före den bokade avgångstiden

Kunder som avbokar/ombokar sin resa i tid får resans biljettpris återbetalt med avdrag för en expeditionsavgift. Expeditionsavgiftens storlek framgår av Skärgårdstrafikens prislista. Rätt till återbetalning gäller inte kunder med årskort.

Resor kan bokas/avbokas/ombokas dygnet runt på Ålandstrafikens hemsida (vissa begräsningar kan förekomma). Under Ålandstrafikens öppettider kan resor också bokas/avbokas/ombokas genom e-post, telefonsamtal eller vid besök på Ålandstrafikens kontor i Mariehamn.

Ombokning av resa till annan avgång samma dag får göras senast 2 timmar före den bokade avgångstiden. Sådan ombokning kan endast göras under Ålandstrafikens öppettider genom e-post, telefonsamtal eller vid besök på Ålandstrafikens kontor i Mariehamn.

Att en kund ges klartecken av färjepersonal att resa med en annan avgång än den bokade innebär inte att den bokade resan automatiskt har avbokats/ombokats. Kunden måste alltid själv ta kontakt med Ålandstrafiken på ovan nämnda sätt för att avboka/omboka resan.

4. Vad händer vid sen avbokning/ombokning?

Kunder som avbokar/ombokar sin resa för sent debiteras en avgift för sen avbokning. Avgiftens storlek framgår av Skärgårdstrafikens prislista.

Vid för sen avbokning/ombokning återbetalas inte biljettpriset.

Avgiften betalas online eller faktureras i efterhand. Kunder som skulle ha betalat biljettpriset vid ombordkörning faktureras även biljettpriset i efterhand.

Syftet med avgiften för sen avbokning är att skapa förutsättningar för att bokningsbart utrymme utnyttjas effektivt.

5. Vad händer om bokad plats inte utnyttjas?

Kunder som inte utnyttjar sin bokade resa och som inte heller har avbokat eller ombokat resan innan avgång debiteras en avgift för "no-show". Avgiftens storlek framgår av Skärgårdstrafikens prislista.

Vid "no-show" återbetalas inte biljettpriset.

Avgiften faktureras i efterhand. Kunder som skulle ha betalat biljettpriset vid ombordkörning faktureras även biljettpriset i efterhand.

Syftet med avgiften för "no-show" är att möjliggöra att det bokningsbara utrymmet utnyttjas effektivt.

6. Genomfartsresor

En genomfartsresa är en bokad resa från ändhamn till ändhamn utan övernattnig i skärgården (i detta dokument benämnt Genomfartsresa). Ändhamnar är Hummelvik, Långnäs, Svinö, Osnäs och Galtby.

Skärgårdstrafikens färjor är främst avsedda för resor till, från och inom skärgården och därför gäller förhöjd taxa för genomfartsresor, se genomfartstaxan i Skärgårdstrafikens prislista.

Genomfartsresor kan bokas på alla avgångar på norra och södra linjen med vissa begränsningar på fredagar och söndagar, se närmare om begränsningarna på hemsidan och i turlistan.

På avgångar från Osnäs till Hummelvik och vice versa får dock mopeder, motorcyklar och personbilar bokas förutsatt att Ålandstrafiken vid bokningstillfället får del av en bokningsbekräftelse från turistanläggning i Vårdö som visar att övernattnig där är bokad i direkt anslutning till resan med skärgårdstrafikens färja. Priset på en sådan resa beräknas enligt skärgårdstaxan, se skärgårdstaxan i Skärgårdstrafikens prislista.

Antalet bokningsbara platser för genomfartsresor är begränsat och gäller endast lätta fordon utan släp.

Genomfartsresor kan bokas, avbokas och ombokas under Ålandstrafikens öppettider genom e-post, telefonsamtal eller besök. Kunder med Rött eller Röd-Gult årskort kan boka, avboka och omboka genomfartsresor dygnet runt på Ålandstrafikens hemsida. Ålandstrafiken har rätt att retroaktivt tilläggsdebitera en kund som genom onlinebokning har bokat resor som i praktiken innebär en genomfartsresa (t.ex. att delrutter har bokats på olika bokningsnummer) men som inte har betalats resorna enligt genomfartstaxan. Tilläggsfakturerings sker med det belopp som i Skärgårdstrafikens prislista fastställts för "Tillägg för genomfart ändhamn-ändhamn inom samma dygn".

7. Beställningsturer – avgångar som inte är ordinarie avgångar

En beställningstur är en avgång eller invikning från en linje som enligt turlistan bara körs om den har bokats eller beställts i förväg (i detta dokument benämnd Beställningstur).

Bokning av beställningstur

Beställningsturer kan bokas dygnet runt på Ålandstrafikens hemsida eller under Ålandstrafikens öppettider genom e-post, telefonsamtal eller vid besök på Ålandstrafikens kontor i Mariehamn. För bokade beställningsturer gäller samma villkor och tidpunkter för bokning, avbokning och ombokning och avgifter för sen avbokning som för andra bokningar om inte annat anges, se respektive linjes turlista. Långnäs-Överö och vice versa kan inte bokas.

Beställning av beställningstur

När en beställningstur inte längre kan bokas kan den i vissa fall beställas genom telefonsamtal direkt till färjan. Telefonnummer till färjorna finns vid aktuell tidtabell i turlistan. Vid vilken tidpunkt en beställning direkt till färjan senast måste göras framgår i turlistan. Avbeställning måste också ske senast vid den tidpunkt som en beställning senast måste göras, se respektive linjes turlista.

Beställning via färjan är inte förenat med bokad plats ombord för fordon.

Förhöjd "no-show-avgift" vid för sen avbokning/ombokning och "no-show"

Kunder som avbokat/avbeställer en beställningstur för sent eller som inte utnyttjar beställningsturen debiteras en förhöjd avgift för "no-show", förutsatt att kundens bokning/beställning av beställningsturen var den enda orsaken till att den genomfördes. Avgiftens storlek framgår av Skärgårdstrafikens prislista. Avgiften är förhöjd eftersom kundens agerande har föranlett dels att färjan har fått köra onödiga sträckor, dels att andra kunders resor har fördröjts.

8. Skrymmande gods

För löst gods som inte får plats på färjans bagagehylla (till exempel kanoter och sopkärl som inte medförs som last på fordon) måste plats på bildäck bokas under Ålandstrafikens öppettider genom e-post, telefonsamtal eller vid besök på Ålandstrafikens kontor i Mariehamn.

9. Missnöje över avgift

Avgift för sen avbokning, "no-show" eller outnyttjad beställd tur/invikning ska inte debiteras om kunden kan visa godtagbar orsak. Godtagbar orsak kan exempelvis vara sjukdom, vård av sjukt barn, trafikolycka, andra omfattande trafikstörningar eller att aktuellt fordon gått sönder.

I de fall avbokningsavgiften har betalats online i samband med avbokningen, återbetalas den med avdrag för expeditonsavgift om godtagbar orsak kan visas.

Om en kund anser sig ha godtagbar orsak till att avbokning inte kunde ske i rätt tid eller till att kunden uteblev från bokad resa eller beställd tur/invikning, ska kunden meddela det till Ålandstrafiken i samband med sin sena avbokning eller senast inom en vecka från den resdag som avgiften hänför sig till. Om Ålandstrafiken bedömer att orsaken som sådan är godtagbar ska kunden inom tre veckor lämna in verifikation/bevis på orsaken. Därefter kan Ålandstrafiken bestämma om avgiften ska debiteras. Kunder som inte framfört godtagbar orsak inom nämnda tid, kan inte föra fram godtagbar orsak senare.

10. Rätt till ändring i turlista

Ålands landskapsregering reserverar sig för eventuella felaktigheter som kan förekomma i turlistan och förbehåller

sig även rätten till ändringar.

Vid svåra väderleksförhållanden, tekniska fel på färjorna eller andra Force Majeure liknande omständigheter kan avvikelser i tidtabellerna ske eller turer ställas in. Sjuktransporter bryter alltid ordinarie turlista.

11. Rätt till ersättning

Om rätt till ersättning för passagerare vid inställda avgångar, se Skärgårdstrafikens prislista.

Bokningsvillkor för tunga fordon

1. Vad regleras i dessa villkor?

Tunga fordon är exempelvis lastbil, lastbilsläp, buss, traktor, traktorläp, tankbil, dumpers eller liknande samt skogskran, markvält och andra tunga maskiner inom jord- och skogsbruk och markberedning.

Dessa villkor gäller för bokning av plats för tunga fordon på skärgårdstrafikens frigående färjor. Plats kan bokas på alla frigående färjor utom mellan fasta Åland och Föglö. På sträckan Svinö-Degerby kan dock plats bokas för bussar.

2. Priser och betalning

Priser på skärgårdstrafikens resor framgår i Skärgårdstrafikens prislista och på Ålandstrafikens hemsida. På hemsidan framgår också vilka betalningssätt som accepteras.

Bokade resor faktureras i samband med bokningen.

3. Bokning, avbokning och ombokning

Resor kan bokas, avbokas och ombokas fram till 1 timme före avgångstiden i den första hamn som aktuell färja enligt tidtabellen avgår från, om inte annat anges i turlistan.

Obokade fordon tas med i mån av möjlighet.

Bokningar bekräftas med bokningsbekräftelse och dessa villkor. Genom att boka en resa accepterar kunden skärgårdstrafikens bokningsvillkor för tunga fordon.

För bränsleturer gäller vissa avvikande regler angående bokning, se punkt 8.

Avbokning och ombokning bör ske snarast möjligt för att möjliggöra att det bokningsbara utrymmet utnyttjas effektivt. Tunga fordon är ofta stora och en avbokning kan frigöra mycket utrymme för andra resenärer.

Avbokning och ombokning måste göras senast vid följande tidpunkter:

Period	Kund som har en skärgårdskommun som hemkommun eller som regelbundet året runt anlitas av företag som har en skärgårdskommun som hemkommun	Övriga kunder
Vecka 24–33	Senast 12 timmar före den bokade avgångstiden	Senast 24 timmar före den bokade avgångstiden
Vecka 1–23 och 34–52	Senast 6 timmar före den bokade avgångstiden	Senast 24 timmar före den bokade avgångstiden

Resor kan bokas, avbokas och ombokas under Ålandstrafikens öppettider genom e-post, telefon eller besök på Ålandstrafikens kontor i Mariehamn. Utanför Ålandstrafikens öppettider ska resor avbokas på Ålandstrafikens hemsida.

Ombokning av resa till annan avgång samma dag får göras senast 2 timmar före den bokade avgångstiden. Sådan ombokning kan endast göras under Ålandstrafikens öppettider genom e-post, telefonsamtal eller vid besök på Ålandstrafikens kontor i Mariehamn.

Att en kund ges klartecken av färjepersonal att resa med en annan avgång än den bokade innebär inte att den bokade resan automatiskt har avbokats/ombokats. Kunden måste alltid själv ta kontakt med Ålandstrafiken på ovan nämnda sätt för att avboka/omboka resan.

4. Avbokning och ombokning för kunder med årskort för traktor

För kunder som har årskort för traktor gäller inte reglerna om avbokning och ombokning i punkt 3. Istället gäller de avboknings- och ombokningsvillkor som gäller för årskortresor med lätta fordon (se skärgårdstrafikens bokningsvillkor för lätta fordon).

Det innebär att avbokning eller ombokning av årskortresa med traktor måste göras senast vid följande tidpunkter:

Period	Traktor med Rött årskort	Traktor med Grönt årskort
Vecka 24–33	Senast 6 timmar före den bokade avgångstiden	Senast 24 timmar före den bokade avgångstiden
Vecka 1–23 och 34–52	Senast 3 timmar före den bokade avgångstiden	Senast 12 timmar före den bokade avgångstiden

Årskortresa med traktor kan avbokas eller ombokas under Ålandstrafikens ordinarie öppettider genom e-post, telefonsamtal eller besök på Ålandstrafikens kontor i Mariehamn. Ombokning av resa till annan avgång samma dag får göras senast 2 timmar före den bokade avgångstiden utan avgift för sen avbokning, förutsatt att ombokningen görs under Ålandstrafikens öppettider genom e-post, telefonsamtal eller besök på Ålandstrafikens kontor i Mariehamn.

Att en kund ges klartecken av färjepersonal att resa med en annan avgång än den bokade innebär inte att den bokade resan automatiskt har avbokats/ombokats. Kunden måste alltid själv ta kontakt med Ålandstrafiken på ovan nämnda sätt för att avboka/omboka resan.

5. Vad händer vid för sen avbokning/ombokning?

Kunder som avbokar eller ombokar för sent debiteras en avgift för sen avbokning. Avgiftens storlek framgår av Skärgårdstrafikens prislista. För sent avbokade resor återbetalas eller krediteras inte.

Syftet med avgiften för sen avbokning är att möjliggöra att bokningsbart utrymme utnyttjas effektivt.

6. Vad händer om bokad plats inte utnyttjas?

Kunder som inte utnyttjar sin bokade resa och som inte heller har avbokat eller ombokat resan innan avgång debiteras en avgift för "no-show". Avgiftens storlek framgår av Skärgårdstrafikens prislista.

Vid "no-show" återbetalas eller krediteras inte biljettpriset.

Syftet med avgiften för "no-show" är att möjliggöra att det bokningsbara utrymmet utnyttjas effektivt.

7. Genomfartsresor

Skärgårdstrafikens frigående färjor är främst avsedda för resor till, från och inom den åländska skärgården. Därför är möjligheten att boka resor genom skärgården begränsad. Eftersom tunga fordon tar upp stort utrymme på bildäck är restriktionerna för bokning av tunga fordon strängare än för lätta fordon.

Med skärgårdskommun avses i den här punkten Brändö, Föglö, Kumlinge, Kökar och Sottunga.

Med ändhamn avses Hummelvik, Långnäs, Svinö, Osnäs och Galtby.

Restriktioner för godstransporter

En godstransport är en transport med tungt fordon som är avsett för frakt och som har gods i lasten.

Godstransporter bör bara nyttja skärgårdstrafiken i syfte att lossa och lasta gods i en skärgårdskommun. Det är därför inte möjligt att boka resa för godstransport med en och samma last, eller tomt fordon, från ändhamn till annan ändhamn. Detta gäller oavsett om övernattning i en skärgårdskommun sker eller inte.

Förutsatt att all last som en godstransport har lastad när resan inleds i en ändhamn ska lossas i en skärgårdskommun, får resa bokas till annan ändhamn om övernattning i en skärgårdskommun sker längs vägen. Sådan resa får bokas även om godstransporten lastas med ny last i en skärgårdskommun.

På avgångar från Osnäs till Hummelvik och vice versa får godstransporter bokas om allt gods som godstransporten omfattar ska lastas/lossas i Vårdö. Sådan bokning får inte ske om gods till någon del ska lastas eller lossas i någon annan kommun än Vårdö. Förutsatt att Ålandstrafikens kontor senast den 10 dagen i månaden efter att resan genomfördes har tagit emot fraktsedel/transportdokument som visar att

lastning/lossning skedde i Vårdö, ska resans pris beräknas enligt skärgårdstaxan, se Skärgårdstrafikens prislista. Om sådan dokumentation inte inkommer inom utsatt tid, ska kunden betala ordinarie pris för resan enligt genomfartstaxan, se Skärgårdstrafikens prislista.

Restriktioner för tunga fordon som inte fraktar gods

För tunga fordon som inte är godstransporter får resa bokas från ändhamn till annan ändhamn endast om övernattning i skärgårdskommun sker på vägen. Det innebär exempelvis att bussar får bokas från ändhamn till annan ändhamn om övernattning i en skärgårdskommun sker på vägen.

På avgångar från Osnäs till Hummelvik och vice versa får bussar bokas om syftet med resan är att stanna vid turistanläggning i Vårdö för övernattning. Förutsatt att Ålandstrafikens kontor senast den 10 dagen i månaden efter att resan genomfördes har tagit emot kvitto på att övernattning skedde i direkt anslutning till resan med skärgårdstrafikens färja, ska resans pris beräknas enligt skärgårdstaxans, se Skärgårdstrafikens prislista. Om sådan dokumentation inte inkommer inom utsatt tid, ska kunden betala ordinarie pris enligt genomfartstaxan, se Skärgårdstrafikens prislista.

8. Bränsleturer – farliga ämnen som transporteras med tankbil/lastbil

En bränsletransport är en transport som omfattas av lagen om transport av farliga ämnen (FFS 719/94), som är tillämplig på Åland genom blankettlag. En bränsletransport kan exempelvis vara transport av flytande bränsle i tankbil eller gaser i gasflaskor som lastats på lastbil. Lagkrav på transporter av farliga ämnen medför att det finns restriktioner för hur bränsletransporter får ske på skärgårdstrafikens färjor.

Bränsletransporter får inte ske på skärgårdstrafikens färjor utan att plats först har bokats på en avgång på vilken det är tillåtet att boka bränsletransport (i detta dokument benämnt Bränsletur). Information om vilka turer som är bränsleturer finns i turlistan.

Bränsletransport på bränsletur måste bokas och avbokas senast vid följande tidpunkter:

Period	Norra linjen och Södra linjen	Tvärgående linjen
Vecka 24–33	Senast kl. 12:00 kontorsdagen före dagen för avgång	Senast kl. 12:00 kontorsdagen före dagen för avgång
Vecka 18–23 och 34–39	Senast kl. 12:00 kontorsdagen före dagen för avgång	Senast kl. 12:00 tre kontorsdagar före dagen för avgång. På sträckan Långnäs-Överö ska bokning/avbokning dock ske senast en kontors-

		dag före dagen för avgång
Vecka 1-17 och 40-52	Senast kl. 12:00 tre kontorsdagar före dagen för avgång	Senast kl. 12:00 tre kontorsdagar före dagen för avgång

Om ingen plats för bränsletransport bokats inom ovan utsatt tid öppnas bränsleturen upp för vanlig bokning utan passagerarbegränsning. Det innebär också att farliga ämnen inte får transporteras på den avgången.

Om en bokad bränsletransport avbokas för sent debiteras en avgift för sen avbokning. Avgiftens storlek framgår i Skärgårdstrafikens prislista.

Bränsleretur från Brändö kan avbokas före returren via Ålandstrafikens kontor utan avgift.

Om en bokad bränsletransport inte utnyttjas och inte heller har avbokats debiteras en avgift för "no-show". Avgiftens storlek framgår av Skärgårdstrafikens prislista. Syftet med avgiften för "no-show" är att möjliggöra att det bokningsbara utrymmet utnyttjas effektivt.

9. Beställningsturer och invikningar

En beställningstur är en avgång eller invikning från en linje som enligt turlistan bara körs om den har bokats eller beställts i förväg (i detta dokument benämnd Beställningstur).

Bokning av beställningstur

Beställningsturer kan bokas under Ålandstrafikens ordinarie öppettider genom e-post, telefonsamtal eller vid besök på Ålandstrafikens kontor i Mariehamn.

För bokade beställningsturer gäller samma villkor för tidpunkter för bokning, avbokning och ombokning och avgifter för sen avbokning som för andra bokningar om inte annat anges, se respektive linjes turlista. Långnäs-Överö och vice versa kan inte bokas.

Beställning av beställningstur

När en beställningstur inte längre kan bokas, kan den i vissa fall beställas genom telefonsamtal direkt till färjan. Telefonnummer till färjorna finns invid aktuell tidtabell i turlistan. Vid vilken tidpunkt en beställning senast måste göras framgår i turlistan. Olika linjer kan ha olika tidpunkter. Avbeställning måste också ske senast vid den tidpunkt som

en beställning senast måste göras, se respektive linjes turlista.

Beställning via färjan är inte förenat med bokad plats ombord för fordon.

Förhöjd "no-show-avgift" vid för sen avbokning/ombokning och "no-show"

Kunder som avbokar/avbeställer en beställningstur för sent eller som inte utnyttjar beställningsturen debiteras en förhöjd avgift för "no-show", förutsatt att kundens bokning/beställning av beställningsturen var den enda orsaken till att den genomfördes. Avgiftens storlek framgår av Skärgårdstrafikens prislista. Avgiften är förhöjd eftersom kundens agerande har föranlett dels att färjan har fått köra onödiga sträckor, dels att andra kunders resor har fördröjts.

10. Missnöje över avgift

Avgift för sen avbokning, "no-show" eller outnyttjad beställd tur/invikning ska inte debiteras om kunden kan visa godtagbar orsak. Godtagbar orsak kan exempelvis vara sjukdom, vård av sjukt barn, trafikolycka, andra omfattande trafikstörningar eller att aktuellt fordon gått sönder.

Om en kund anser sig ha godtagbar orsak till att avbokning inte kunde ske i rätt tid eller till att kunden uteblev från bokad resa, bränsletur eller beställd tur/invikning, ska kunden meddela det till Ålandstrafiken i samband med sin sena avbokning eller senast inom en vecka från den resdag som avgiften hänför sig till. Om Ålandstrafiken bedömer att orsaken som sådan är godtagbar ska kunden inom tre veckor lämna in verifikation/bevis på orsaken. Därefter kan Ålandstrafiken bestämma om avgiften ska debiteras. Kunder som inte framfört godtagbar orsak inom nämnda tid, kan inte föra fram godtagbar orsak senare.

11. Rätt till ändring i turlista

Ålands landskapsregering reserverar sig för eventuella felaktigheter som kan förekomma i turlistan och förbehåller sig även rätten till ändringar.

Vid svåra väderleksförhållanden, tekniska fel på färjorna eller andra Force Majeure liknande omständigheter kan avvikelser i tidtabellerna ske eller turer ställas in. Sjuktransporter bryter alltid ordinarie turlista.

12. Rätt till ersättning

Om rätt till ersättning för passagerare vid inställda avgångar, se Skärgårdstrafikens prislista.

Villkor för förtur och bokningsrätt

1. Vad regleras i dessa villkor?

I dessa villkor beskrivs förutsättningarna för att beviljas förtur på specifika avgångar på Föglölinjen (i detta dokument benämnt Förtur) eller rätt till avsteg från förbudet mot att boka genomfartsresor enligt skärgårdstrafikens villkor (i detta dokument benämnt Bokningsrätt).

2. För vilka ändamål beviljas förtur?

Till följd av att Föglölinjen inte kan bokas kan det finnas tungt vägande skäl att bevilja enskilda resenärer/fordon förtur till plats ombord på specifika avgångar. Arbetspendling kan vara ett sådant tungt vägande skäl.

3. För vilka ändamål beviljas bokningsrätt?

Det kan i vissa fall finnas tungt vägande skäl att bevilja enskilda fordon rätt att bokas från ändhamn till ändhamn (ändhamnar är Hummelvik, Långnäs, Svinö, Osnäs och Galtby), trots de restriktioner för bokning av sådana resor som gäller enligt skärgårdstrafikens villkor för bokning dels av tunga fordon, dels av lätta fordon. Det kan också finnas tungt vägande skäl att för sådana resor medge frånsteg från genomfartstaxan.

Tungt vägande skäl för bokningsrätt kan exempelvis vara att ett företag med verksamhet i skärgården vid enstaka tillfällen såsom inställda avgångar på grund av väder och vind samt vid tekniska problem behöver boka genomfart när alternativa kommersiella rederier som trafikerar Finland är på dock. Tungt vägande skäl kan också exempelvis vara att utrustning eller gods som snabbt behövs för allmänna eller ömmande intressen annars skulle dröja. Exempelvis beviljades bokningsrätt för vissa skogsmaskiner i samband med stormen Alfrida och för vissa transporter av djurfoder i samband med den torra sommaren år 2018.

4. Ansökan och beslut om förtur och bokningsrätt

Ansökan om förtur eller bokningsrätt lämnas till Ålands landskapsregering (maila ansökan till registrator@regeringen.ax).

Ansökan ska innehålla en motivering till varför den sökande behöver förtur eller bokningsrätt. Ansökan ska även innehålla detaljerade uppgifter om vilka veckodagar, avgångstider och rutter ansökan avser samt uppgifter om fordonstyp, fordonets registreringsnummer, längd, bredd och vikt för lastbilar och långtradare, kontaktuppgifter och FO-nummer.

Beslut om att godkänna eller avslå en ansökan om förtur och bokningsrätt fattas av Ålands landskapsregering.

Avgiften för prövning av en ansökan om förtur och bokningsrätt framgår av landskapsregeringens beslut om avgifter för prestationer vid landskapsregeringens allmänna förvaltning (ÅFS 2020:47).

5. Generell bokningsrätt för åländska allmännyttiga ideella föreningar

Åländska allmännyttiga ideella föreningar har generell bokningsrätt och rabatt på genomfartstaxan för alla fordonstyper under veckorna 1–23 och 34–52, förutsatt att resan används av föreningens aktiva medlemmar inom ramen för föreningens verksamhet. Endast en utnämnd ansvarsperson inom föreningen har rätt att boka och avboka sådana resor. Bokning görs genom e-post, telefonsamtal eller besök på Ålandstrafikens kontor under ordinarie öppettider.

Som allmännyttig ideell förening räknas sådana föreningar som vid beskattningen betraktas som allmännyttiga. Som allmännyttig ideell förening räknas dock aldrig intresseförening eller fackförening.

6. Rätt till ändring i turlista

Ålands landskapsregering reserverar sig för eventuella felaktigheter som kan förekomma i turlistan och förbehåller sig även rätten till ändringar.

Vid svåra väderleksförhållanden, tekniska fel på färjorna eller andra Force Majeure liknande omständigheter kan avvikelser i tidtabellerna ske eller turer ställas in. Sjuktransporter bryter alltid ordinarie turlista.

7. Rätt till ersättning

Om rätt till ersättning för passagerare vid inställda avgångar, se Skärgårdstrafikens prislista.

Villkor för årskort och skärgårdsplatser

1. Vad regleras i dessa villkor?

I det här dokumentet regleras de villkor som gäller för årskort som gäller på skärgårdstrafikens frigående färjor. I dokumentet regleras också villkoren för skärgårdsplatser.

Villkor för bokning, ombokning, avbokning m.m. samt Ålandstrafikens rätt att ta ut avgifter i samband därmed regleras i skärgårdstrafikens bokningsvillkor för lätta fordon.

2. Inköpställen och pris på årskort

Årskort kan köpas online eller på Ålandstrafikens kontor.

Priser, leveranstider och leveransvillkor framgår av Skärgårdstrafikens prislista.

3. Årskortens giltighetstid

Årskort är giltiga ett kalenderår.

4. Vilka fordon kan årskort gälla för?

Det finns olika typer av årskort som berättigar till olika förmåner. Gemensamt för årskort är att de på visst sätt berättigar innehavaren att resa med fordon utan att betala varje resa separat. De fordon som årskort kan innehas för är personbilar, traktorer, motorcyklar, mopedbilar, lätta paketbilar och husbilar, se närmare i Skärgårdstrafikens prislista.

5. Villkor för och egenskaper hos olika typer av årskort

Med skärgårdskommun avses i denna punkt Brändö, Föglö, Kumlinge, Kökar, Sottunga och Vårdö.

Årskort som är knutna till en person:

	Röd-Gult årskort	Grön-Gult årskort
Är årskortet knutet till ett specifikt fordon?	Nej.	
Är årskortet knutet till en specifik person?	Ja. Endast privatpersoner kan inneha det.	
Vem kan inneha årskortet?	Kan bara innehas av en privatperson som har en skärgårdskommun som hemkommun.	Alla privatpersoner.
Vilka resor berättigar årskortet till?	Obegränsat antal resor till, från och genom skärgården inklusive förbokade genomfartsresor.	<p>Samma som Röd-Gult årskort fast utan rätt till förbokade genomfartsresor. Vad en genomfartsresa är beskrivs i skärgårdstrafikens bokningsvillkor för lätta fordon.</p> <p>Grön-Gult årskort ger dock följande rätt till resor genom skärgården:</p> <ul style="list-style-type: none"> • Obokade vidareresor inom samma dygn (sista delrutten ska alltså vara obokad) • Bokade vidareresor efter övernattnings i en skärgårdskommun (på turistanläggning i Vårdö) • Billigare pris på förbokade genomfartsresor. De billigare priserna framgår i Skärgårdstrafikens prislista under "Tillägg för genomfart ändhamn-ändhamn inom samma dygn"
Hur ska årskortet uppvisas?	Kunden ska i samband med ombordkörning kunna visa upp årskortet tillsammans med giltig legitimation.	
Övrigt	Uppgifter om den som ska inneha årskortet kontrolleras med befolkningsregistret.	

Årskort som är knutna till ett fordon:

	Rött årskort	Grönt årskort
Är årskortet knutet till ett specifikt fordon?	Ja. Fordonet måste dessutom vara registrerat på Åland.	Ja.
Är årskortet knutet till en specifik person?	Nej.	
Vem kan inneha årskortet?	Kan bara innehas av en person eller ett företag med aktiv verksamhet som har en skärgårdskommun som hemkommun och som är fordonets innehavare.	Alla.
Vilka resor berättigar årskortet till?	Obegränsat antal resor till, från och genom skärgården inklusive förbokade genomfartsresor.	<p>Samma som Rött årskort fast utan rätt till förbokade genomfartsresor. Vad en genomfartsresa är beskrivs i skärgårdstrafikens bokningsvillkor för lätta fordon.</p> <p>Grönt årskort ger dock följande rätt till resor genom skärgården:</p> <ul style="list-style-type: none"> • Obokade vidareresor inom samma dygn (sista delrutten ska alltså vara obokad) • Bokade vidareresor efter övernattnings i en skärgårdskommun (på turistanläggning i Vårdö) • Billigare pris på förbokade genomfartsresor. De billigare priserna framgår i Skärgårdstrafikens prislista under "Tillägg för genomfart ändhamn-ändhamn inom samma dygn"
Hur ska årskortet uppvisas?	Årskortet är utformat som en klisterdekal som ska vara fastklistrad på fordonets vindruta för att vara giltigt som färdbevis. Eftersom årskortet är knutet till ett specifikt fordon får det inte flyttas mellan fordon.	
Retroaktiv fakturering om årskortet inte fästs korrekt	Om årskortet inte har varit fastklistrat på fordonet på ett korrekt sätt har Ålandstrafiken rätt att retroaktivt fakturera resenären ordinarie biljettavgift för de resor som dittills bokats med det aktuella årskortet.	
Vad händer om kunden byter fordon?	Kunden har rätt att byta det fordon som årskortet gäller för mot en avgift. Avgiftens storlek framgår i Skärgårdstrafikens prislista. Även det nya fordonet måste ha kunden som innehavare. Kunden får sitt nya årskort med nytt bilregistreringsnummer i samband med att det gamla årskortet lämnas tillbaka till Ålandstrafiken. Redan gjorda bokningar med årskortet förs över till att gälla för det nya fordonet.	
Vad händer om fordonet tillfälligt är ur trafik?	Om kundens fordon är tillfälligt ur trafik på grund av service på verkstad, på bilfirma för försäljning eller liknande kan årskortsförmänen efter kontakt med Ålandstrafiken föras över till ett annat fordon under två veckor. Kunden får då ett särskilt intyg som ska medföras i fordonet vid resor. Om uppehållet ska pågå mer än två veckor eller förlängs krävs verifikation från verkstad, bilfirma, försäkringsbolag eller motsvarande.	
Årskort för bil som väntar på åländskt registreringsnummer?	Även fordon som väntar på åländskt registreringsnummer har rätt att resa med årskortsförmåner i 60 dagar förutsatt att fordonets innehavare betalar för ett Rött eller Grönt årskort. Under dessa 60 dagar får fordonets innehavare ett intyg från Ålandstrafiken på att fordonet får resa med årskortsförmåner. Årskortet överlämnas till kunden när fordonet har registrerats på Åland. Om verifikationen på genomförd registrering utfärdad av fordonsmyndigheten uteblir efter 60 dagar faktureras ordinarie biljettavgift för fordonets resor ombord på avgiftsbelagda linjer, såvida inte kunden kan visa att utebliven registrering beror på att beslut från Skatteförvaltningen inväntas.	
Övrigt	Uppgifter om den som ska köpa årskort och/eller dennes fordon kontrolleras med befolknings- eller företagsregistret och med fordonsmyndigheten.	

6. Skärgårdsplats

Skärgårdsplatser är ett visst begränsat antal platser per avgång som bara kan bokas av privatpersoner och företag som enligt befolkningsregistret har Brändö, Föglö, Kumlinge, Kökar, Sottunga eller Vårdö som hemkommun (i denna punkt benämnda Skärgårdsplatser). Syftet med skärgårdsplatserna är att möjliggöra för boende i dessa skärgårdskommuner att med kort varsel kunna utföra brådskande ärenden, exempelvis läkarbesök.

Skärgårdsplatser kan bara bokas när avgången i övrigt är fullbokad. Antalet skärgårdsplatser per avgång finns redovisade på Ålandstrafikens hemsida.

Skärgårdsplatser kan bokas 72 timmar till 1 timme före avgångstiden i den första hamn som aktuell färja enligt tidtabellen avgår från. Skärgårdsplatser bokas på samma sätt som andra platser, det vill säga online eller genom kontakt med Ålandstrafikens kontor.

Skärgårdsplatser måste avbokas senast vid följande tidpunkter:

Period	Avbokas senast
Vecka 24–33	6 timmar före den bokade avgångstiden
Vecka 1–23 och 34–52	3 timmar före den bokade avgångstiden

Kunder som avbokar skärgårdsplats för sent debiteras en avgift för sen avbokning. Avgiftens storlek framgår av Skärgårdstrafikens prislista.

Kunder som inte utnyttjar sin bokade skärgårdsplats och som inte heller har avbokat skärgårdsplatsen debiteras en avgift för "no-show". Avgiftens storlek framgår av Skärgårdstrafikens prislista. Syftet med avgiften för "no-show" är att möjliggöra att det bokningsbara utrymmet utnyttjas effektivt.

7. Ingen ångerrätt vid distansavtal

Enligt 6 kap. konsumentskyddslagen (FFS 38/1978) gäller inte ångerrätt vid distansköp av transporttjänst. Kunder kan därför inte ångra köp av årskort från Ålandstrafiken.

8. Rätt till ändring i turlista

Ålands landskapsregering reserverar sig för eventuella felaktigheter som kan förekomma i turlistan och förbehåller sig även rätten till ändringar.

Vid svåra väderleksförhållanden, tekniska fel på färjorna eller andra Force Majeure liknande omständigheter kan avvikelser i tidtabellerna ske eller turer ställas in. Sjuktransporter bryter alltid ordinarie turlista.

9. Rätt till ersättning

Om rätt till ersättning vid inställda avgångar, se Skärgårdstrafikens prislista.

Allmän information

1. Registrering

Registrerad kund kan boka/omboka/avboka lätta fordon (personbilar, paketbilar, person-/paketbilar med släp, t.ex. husvagn, hästsläp, båttrailer, husbilar, cyklar, mopeder, motorcyklar) dygnet runt online.

Tung trafik som åker mot fakturaunderlag registrerar sig via Ålandstrafikens kontor och kan sedan avboka online dygnet runt.

Ett AT-nummer per person eller företag och ett AG-nummer per företag är tillåtet. Mobiltelefonnummer är obligatoriskt, så att snabb information vid eventuella trafikstörningar kan sändas direkt från färjornas bokningslistor.

Alternativet till att registrera sig som kund är att resa obokad och betala ordinarie biljettavgift vid ombordkörning.

2. Bokningsturordning

- Livsmedelstransporter inkomna före 15/11 2022
- Resebyråer får reservera plats ombord på skärgårdsfärjorna 2 år före aktuellt resedatum. Bokningarna görs via Ålandstrafikens kontor. Resebyråbokningar för år 2023, inkomna före 15/11 2022, har förtur framom övrig tung trafik som trafikerar kontinuerligt. Resebyråbokningar för år 2024 kan inkomma fr.o.m. 1/1 2023 med reservation för justeringar då turlistperioden för kommande år slås fast september-oktober 2023. På bränsleturer bokas inte bussar. På Föglölinjen kan två bussar bokas via Ålandstrafikens kontor senast kl. 12:00 kontorsdagen före avgång
- Övrig tung trafik (lastbilar och långtradare) som trafikerar kontinuerligt till/från/inom skärgården. När kapaciteten på skärgårdsfärjorna är begränsad sker bokningen i dialog med transportörerna och målsättningen är att den tillgängliga kapaciteten fördelas konkurrensneutralt. Transportörens reella bokningsbehov (baserat på fjolårets nyttjade bokningar) beaktas inför bokningen av kommande år. Om reserverat utrymme avbokas oftare än det nyttjas har landskapsregeringen rätt att avboka utrymmet efter kontakt med godstransportören. För 2024 ska transportörerna senast 15/11 2023 meddela sina bokningsbehov, varefter fördelning sker
- Bokningen öppnar för alla

3. Kombinera skärgårdsfärja + buss eller vice versa

Meddela besättningen att du vill åka vidare med kombinerande buss. Befälhavaren kontaktar då busschauffören. Vid försening kan bussen vänta upp till 10 minuter. Bussen avgår senast 10 minuter efter utannonserad avgångstid. Om passagerare ändå ordnar skjuts på annat sätt ska besättningen meddelas så de kan informera busschauffören om att de inte behöver invänta färjan.

Är färjan så försenad att passagerarna inte är ombord på bussen senast 10 minuter efter annonserad avgångstid ringer befälhavaren efter taxi.

Busspassagerarna får åka ordinarie bussruttt för ordinarie busstaxa (se Busstidtabellen eller alandstrafiken.ax/busspriser) som betalas till taxichauffören.

Meddela busschauffören att du ska åka vidare med kombinerande färja. Busschauffören kontaktar färjan ifall bussen anländer senare än annonserad ankomsttid, så att färjan eventuellt kan invänta bussen.

4. Livsmedelstransporter

För livsmedelstransporter upphandlade av landskapsregeringen alternativt upphandlade via skärgårdsbutikerna tillämpas ordinarie skärgårdstaxa till/från fasta Åland, även i de fall den upphandlade livsmedelstransporten inom samma dygn går mellan fasta Åland och riket.

5. Årskort, leveranstider och leveranskostnader

Årskort som brevöversändelse levereras kostnadsfritt. Leveranstid inom Åland och Finland ca 1–2 kontorsdagar. Leveranstid till Sverige och övriga Norden ca 3–4 kontorsdagar.

Årskort som postförskott inom Åland och Finland.

Årskort levereras inom 1–2 kontorsdagar till närmaste postkontor. Kunden får ankomststavi när årskortet finns att hämtas. Mottagaren betalar för årskortet på postkontoret, samt en postförskottsavgift på 7 euro.

Enligt 6 kap. 7 § i konsumentskyddslagen (FFS 38/1978) gäller inte ångerrätt vid distansköp av transporttjänst. Kunder kan därför inte ångra köp av årskort från Ålandstrafiken.

6. Giltig genomfartsbokning utan bokningsrätt endast via Ålandstrafikens kontor

Gäller alla avgångar på norra och södra linjen ändhamn-ändhamn inom samma dygn, förutom följande avgångar;

Fredag (v. 1–23 och 34–52): kl. 16:00 Långnäs-Galtby.

Fredag (v. 24–33): kl. 16:00 Långnäs-Kökar, kl. 18:50 Kökar-Galtby.

Söndag (v. 1–23 och 34–52): kl. 11:05 och kl. 16:35 Osnäs-Åva, kl. 12:25 och kl. 18:15 Torsholma-Hummelvik, kl. 15:15 Galtby-Långnäs.

Söndag (v. 24–33): kl. 12:45 och kl. 18:35 Osnäs-Åva, kl. 14:15 och kl. 20:00 Torsholma-Hummelvik, kl. 15:30 Galtby-Kökar, kl. 18:45 Kökar-Långnäs.

Antalet platser är begränsade till max 13,5 m och gäller endast lättare fordon utan släp. Bokad genomfart för övriga fordon endast mot beviljad bokningsrätt, med undantag för specialregeln för Hummelvik/Vårdö, se villkoren för lätta fordon och tunga fordon.

7. Skärgårdsplatser

Skärgårdsplatser är ett visst begränsat antal platser per avgång som bara kan bokas av privatpersoner och företag som enligt befolknings- och företagsregistret har Brändö, Föglö, Kumlinge, Kökar, Sottunga eller Vårdö som hemkommun. Syftet med skärgårdsplatserna är att möjliggöra för boende i dessa skärgårdskommuner att med kort varsel kunna utföra brådskande ärenden, exempelvis läkarbesök.

Skärgårdsplatser kan bara bokas när avgången i övrigt är fullbokad. Antalet skärgårdsplatser per avgång finns redovisade på Ålandstrafikens hemsida.

Skärgårdsplatser kan bokas 72 timmar till 1 timme före avgångstiden i den första hamn som aktuell färja enligt tidtabellen avgår från. Skärgårdsplatser bokas på samma sätt som andra platser, det vill säga online eller genom kontakt med Ålandstrafikens kontor.

Vid brådskande behov kan Ålandstrafiken boka in övriga kunders servicefordon på skärgårdsplats på fullbokade turer om deras arbetsresa säkrar servicen i skärgården. Det kan t.ex. vara besök av lantmätare, reparatör för elledningar, mobila master, brådskande läkar- och veterinärbesök samt vid trafikstörningar.

Dessa fordon bokas på skärgårdsplats under förutsättning att det inte finns alternativa avgångar för att sköta uppdraget i skärgården, samt att behovet av skärgårdsplats inkommer till Ålandstrafiken per e-post tillsammans med kundnummer, registreringsnummer, datum och avgångstid.

Skärgårdsplatser 2023

Norra linjen Åva-Osnäs v.v.

(M/S Viggen, M/S Ådan)

vecka 1-23 och 34-52 1 bil, vecka 24-33 2 bilar

Norra linjen Hummelvik-Enklinge-Kumlinge-Lappo-Torsholma v.v.

(M/S Alfågeln) vecka 1-52 3 bilar

Södra linjen Långnäs-Sottunga-Kökar v.v.

(M/S Skiftet) vecka 1-52 2 bilar

(M/S Gudingen) vecka 1-52 2 bilar

(M/S Viggen) vecka 24-33 2 bilar

Södra linjen Kökar-Galtby v.v.

(M/S Skiftet) vecka 1-23 och 34-52 1 bil

(M/S Viggen) vecka 24-33 1 bil

8. Isturlistor

I händelse av kraftiga förseningar i förhållande till turlistorna p.g.a. isläget kan beslut om ibruktage av isturlistor publiceras i lokalpressen samt på www.alandstrafiken.ax, senast 7 dagar innan isturlistorna tas i bruk.

9. Rätt till ändring i turlista

Ålands landskapsregering reserverar sig för eventuella felaktigheter som kan förekomma i turlistan och förbehåller sig även rätten till ändringar.







Vid svåra väderleksförhållanden, tekniska fel på färjorna eller andra Force Majeure liknande omständigheter kan avvikelser i tidtabellerna ske eller turer ställas in. Sjuktransporter bryter alltid ordinarie turlista.

Skärgårdstrafikens prislista

1. Skärgårdstaxa

För fordon från ändhamn till mellanhamn eller vice versa.

Priset gäller för tur- och returresa eller för vidareresa efter övernattnig i skärgården.







Teckenförklaring sid. 6 1/1–14/4 & 1/10–31/12 2023	X-SMALL t/r	SMALL t/r	MEDIUM t/r	LARGE t/r	EKIPAGE M ^{*)} t/r	⊕ t/r	EKIPAGE L ^{*)} t/r	X-LARGE ^{*)} (tung nyttotrafik) t/r
15/4–30/9 2023						EKIPAGE M & EKIPAGE L		
Maxhöjd inkl taklast/last			maxhöjd 2,1 m	höjd över 2,1 m	maxhöjd 2,1 m		höjd över 2,1 m	maxhöjd 4,2 m
NORRA LINJEN								
Osnäs ↔ Brändö	€ 4	€ 12	€ 21	€ 62	€ 47	+€ 33	€ 89	€ 33
Osnäs ↔ Brändö	€ 7	€ 20	€ 26	€ 79	€ 75	+€ 33	€ 127	€ 33
Hummelvik ↔ Kumlinge, Brändö	€ 4	€ 20	€ 34	€ 102	€ 94	+€ 33	€ 161	€ 33
Hummelvik ↔ Kumlinge, Brändö	€ 7	€ 25	€ 42	€ 130	€ 113	+€ 33	€ 202	€ 33
SÖDRA LINJEN								
Långnäs ↔ Överö	€ 4	€ 12	€ 21	€ 62	€ 47	+€ 33	€ 89	€ 33
Långnäs ↔ Överö	€ 7	€ 20	€ 26	€ 79	€ 75	+€ 33	€ 127	€ 33
Långnäs ↔ Sottunga, Kökar	€ 4	€ 20	€ 34	€ 102	€ 94	+€ 33	€ 161	€ 33
Långnäs ↔ Sottunga, Kökar	€ 7	€ 25	€ 42	€ 130	€ 113	+€ 33	€ 202	€ 33
Galtby ↔ Kökar, Sottunga, Överö	€ 4	€ 20	€ 34	€ 102	€ 94	+€ 33	€ 161	€ 33
Galtby ↔ Kökar, Sottunga, Överö	€ 7	€ 25	€ 42	€ 130	€ 113	+€ 33	€ 202	€ 33
TVÄRGÅENDE LINJEN								
Långnäs ↔ Överö	€ 4	€ 12	€ 21	€ 62	€ 47	+€ 33	€ 89	€ 33
Långnäs ↔ Överö	€ 7	€ 20	€ 26	€ 79	€ 75	+€ 33	€ 127	€ 33
Långnäs ↔ Sottunga, Snäckö	€ 4	€ 20	€ 34	€ 102	€ 94	+€ 33	€ 161	€ 33
Långnäs ↔ Sottunga, Snäckö	€ 7	€ 25	€ 42	€ 130	€ 113	+€ 33	€ 202	€ 33
FÖGLÖLINJEN								
Svinö ↔ Degerby	€ 4	€ 11	€ 19	€ 55	€ 43	+€ 33	€ 79	€ 33
Svinö ↔ Degerby	€ 7	€ 18	€ 24	€ 70	€ 67	+€ 33	€ 113	€ 33
Tilläggsbetalning för bokad genomfart ändhamn–ändhamn inom samma dygn								
1/1–14/4 & 1/10–31/12 2023	⊕ € 14	⊕ € 39	⊕ € 62	⊕ € 283	⊕ € 96		⊕ € 380	⊕ € 59/m
15/4–30/9 2023	€ 19	€ 59	€ 100	€ 442	€ 156		€ 594	€ 106/m

*) Fordon i prisklass Ekipage M och Ekipage L med längd över 14,5 m betalar dubbel avgift.

N) Tung nyttotrafik innebär att transporten/tjänsten utförs av företag registrerat med FO-nummer.

2. Genomfartstaxa

För fordon från ändhamn till ändhamn (fasta Åland – Finland vice versa) utan övernattnig i skärgården.

	X-SMALL	SMALL	MEDIUM	LARGE	EKIPAGE M ¹⁾	EKIPAGE L ¹⁾	X-LARGE ¹⁾
Maxhöjd inkl. taklast/last			 maxhöjd 2,1 m	 höjd över 2,1 m	 maxhöjd 2,1 m	 höjd över 2,1 m	 (tung nyttotrafik) maxhöjd 4,2 m
1/1–14/4 & 1/10–31/12 2023	€ 18	€ 55	€ 90	€ 365	€ 166	€ 505	€ 92/m
15/4–30/9 2023	€ 26	€ 81	€ 134	€ 547	€ 250	€ 758	€ 139/m

3. Pris på årskort

Typ av årskort	Pris €	Moped/MC/ Mopedbil/ 4-hjulig	Personbil/Paketbil/ Husbil/Pickup/ N2 (max 12 ton)	Släpvagn maxhöjd 2,1 m	Släpvagn höjd över 2,1 m	Traktor med släp maxhöjd 4,2 m
Rött stort	176 €	-	Ja	Ja	Ja	Ja
Rött litet	55 €	Ja	-	-	-	-
Grönt stort	176 €	-	Ja	Ja	+30 €	Ja
Grönt litet	55 €	Ja	-	-	-	-
Röd-Gult	330 €	Ja	Ja	Ja	Ja	Ja
Grön-Gult	330 €	Ja	Ja	Ja	+30 €	Ja

Kunden har rätt att byta det fordon som årskortet gäller för mot en avgift på 25 euro per byte.

Om årskortet inte har varit fastklippt på fordonet på ett korrekt sätt har Ålandstrafiken rätt att retroaktivt fakturera resenären ordinarie biljettavgift för de resor som dittills bokats med det aktuella årskortet.

Årskort som postförskött inom Åland och Finland. Årskort levereras inom 1–2 kontorsdagar till närmaste postkontor. Kunden får ankomstavi när årskortet finns att hämtas. Mottagaren betalar för årskortet på postkontoret, samt en postförskötsavgift på 7 euro. Årskort som brevörsändelse levereras kostnadsfritt. Leveranstid inom Åland och Finland ca 1–2 kontorsdagar. Leveranstid till Sverige och övriga Norden ca 3–4 kontorsdagar. Landskapsregeringen återköper inte utlösta årskort eller ersätter inte borttappade årskort. Om årskortet inte kommer fram kontaktas Ålandstrafiken för att erhålla ett intyg över betalt årskort för den tid det tar att utreda vart årskortet tagit vägen. Ärendet om förkommet brev reklameras till Åland Post på <http://reklamation.alandpost.com>.

4. Skrymmande gods

Traktor, traktorekipage, lastbilar, långtradare, bussar och övriga tunga fordon bokas endast på Ålandstrafikens kontor p.g.a. begränsningar av vikt, höjd, längd och bredd. För det extra utrymme som nyttjas ombord debiteras separat.

För gods som inte får plats på färjans bagagehylla (t.ex. kanoter, sopkärl) bokas plats via Ålandstrafikens kontor. Godset debiteras biljettavgift för det utrymme godset upptar på bildäck.

5. Rabatter

Förbokade och förbetalda biljetter som bokas online erhåller 20% rabatt från ordinarie skärgårdstaxa.

Förbetald biljett på "Grönmarkerade avgångar 15/4–30/9" erhålls 80% rabatt från ordinarie Skärgårdstaxa på cykel, cykel + släp, MC, person-, husbil och husvagnsekipage. På Föglölinjen betalas det rabatterade priset före lågpris-avgången från Svinö.

Upphandlad bränsletransport betalar 50% av biljettavgiften om bränslebilen samtidigt levererar till övriga kunder än landskapsregeringens färjor i egen och privat regi.

Åländska allmännyttiga ideella föreningar har generell bokningsrätt och 80% rabatt på genomfartstaxan. Gäller för alla fordonstyper under veckorna 1–23 och 34–52, förutsatt att resan används av föreningens aktiva medlemmar inom ramen för föreningens verksamhet.

Genomfartsresa bokad och förbetald på Ålandstrafikens kontor erhåller 20% rabatt från genomfartstaxan. Vid köp av årskort fr.o.m. 1/9 erhålls 50% rabatt från ordinarie årskortspriser. Rabatter kombineras ej.

6. Skärgårdstaxa för resor Osnäs-Hummelvik eller vice versa

Gäller endast vid bokning via Ålandstrafikens kontor, se bokningsvillkoren för lätta fordon och bokningsvillkoren för tunga fordon.

7. Expeditionsavgift

Företalda resor med skärgårdstrafikens frigående färjor som avbokas inom angiven avbokningstid återbetalas med undantag för -5 euro i expeditionsavgift.

8. Betalningsmedel

I hamnarna kan kunden betala med betalkort eller kontanter i euro. På Ålandstrafikens kontor kan kunden betala med betalkort eller kontanter i euro. Bokade tunga fordon åker mot fakturaunderlag. Obokade tunga fordon åker mot fakturaunderlag. Fakturaunderlag ska signeras av chauffören vid ombordkörning.

9. Avgiftsbefriade fordon

Avgiftsbefriade fordon är av landskapsregeringen upphandlad bränsletransport, buss i linjetrafik, utryckningsfordon vid alarm samt skärgårdskommunernas frivilliga brandkårers räddningsfordon vid resor för besiktning, service, reparationer och deltagande i utbildningar där räddningsfordon behövs.

Infrastrukturavdelningen har rätt att via Ålandstrafikens kontor boka plats för servicefordon och avgiftsfritt åka med skärgårdstrafikens färjor för arbetsresor som rör färjedriften (färjor och/eller färjfästen) utan att ansöka om bokningsrätt. Gäller resor till, från och genom skärgården.

10. Avgift för sen avbokning av lätta fordon (inklusive skärgårdsplats)

Kunder med årskort eller med förbetald biljettavgift betalar 20 euro online eller debiteras i efterhand för sen avbokning (gäller ej moped, cykel och cykelsläp).

Kunder som skulle ha betalat biljettpriset vid ombordkörning faktureras 20 euro och ordinarie biljettpris i efterhand, se punkt 1 och 2.

11. Avgift för sen avbokning av tunga fordon (inklusive bränsletransport)

Kunder som avbokar för sent debiteras i efterhand 200% av ordinarie biljettavgift, se punkt 1 och 2.

Bränsleretur från Brändö kan avbokas före returresan via Ålandstrafikens kontor utan avgift.

12. Avgift för "no-show" av lätta fordon (inklusive skärgårdsplats)

Kunder med årskort eller med förbetald biljettavgift som inte utnyttjar sin bokade resa och som inte heller har avbokat eller ombokat resan innan avgång debiteras 40 euro för "no-show".

Kunder som skulle ha betalat biljettpriset vid ombordkörning faktureras 40 euro och ordinarie biljettpris i efterhand, se punkt 1 och 2.

13. Avgift för "no-show" av tunga fordon (inklusive bränsletransport)

Kunder som inte utnyttjar sin bokade resa och som inte heller har avbokat eller ombokat resan innan avgång debiteras 40 euro för "no-show" och 200% av ordinarie biljettavgift i efterhand, se punkt 1 och 2.

14. Förhöjd avgift för "no-show" vid beställningstur/invikning

Bokad eller beställd beställningstur/invikning som inte utnyttjas debiteras en förhöjd "no-show" avgift på 80 euro förutsatt att kundens bokning/beställning av beställningsturen var den enda orsaken till att den genomfördes. Avboknings-/avbeställningstiden är den samma som den tid man senast kan boka/beställa turen, se respektive linjes turlista.

15. Ogiltiga genomfartsbokningar bokade online i flera delbokningar

Genomfartsbokningar gjorda online, som i praktiken innebär en genomfartsresa (t.ex. att delrutten har bokats på olika bokningsnummer), men som inte har betalat genomfartstaxa, kommer att retroaktivt debiteras tillägg för genomfart ändhamn-ändhamn inom samma dygn, se punkt 1 och 2.

16. Landskapsregeringens beslut om avgifter

Enligt landskapsregeringens beslut om avgifter för prestationer vid landskapsregeringens allmänna förvaltning (ÅFS 2020:47) är avgiften för prövning av ansökan om förtur samt bokningsrätt på färjor 110 euro per ansökan.

17. Rätt till ersättning

Om rätt till ersättning för passagerare vid inställda avgångar stadgas i Europaparlamentets och rådets förordning (EU) nr 1177/2010 om passagerares rättigheter vid resor till sjöss och på inre vattenvägar och om ändring av förordning (EG) nr 2006/2004, artiklarna 17–20.