

Uppdragsnummer: 10271844

Diarienummer: ÅLR 2018/7300

Handlingsnummer: 2T120002





ÅLANDS LANDSKAPSREGERING ÖSTRA FÖGLÖ

VÄGPLAN ETAPP 2

SLUTLEVERANS

2019-06-07

 WSP Samhällsbyggnad 121 88 Stockholm-Globen Besök: Arenavägen 7 T: +46 10 7225000 WSP Sverige AB Org. nr: 556057-4880 Styrelsens säte: Stockholm wsp.com	RITNINGSFÖRTECKNING		DIARIENUMMER ÅLR 2018/7300
	UPPDRAGSNAMN Östra Föglö		FÖRFATTARE Hassan Jama
			DATUM 2019-06-07
	SKEDE Vägplan Etapp 2		ÄNDRINGSDATUM 2019-06-07
		TEKNIKOMRÅDE Väg	
Ritningsnummer	Ritningens beteckning	Skala	Ritningsdatum
206T0201	PLAN NY VÄG VID HASTERSBODA	1:1000	2019-06-07
206T0202	PLAN NY VÄG VID HASTERSBODA	1:1000	2019-06-07
206T0203	PLAN NY VÄG VID HASTERSBODA	1:1000	2019-06-07
206T0204	PLAN NY VÄG VID HASTERSBODA	1:1000	2019-06-07
206T0205	PLAN NY VÄG VID HASTERSBODA	1:1000	2019-06-07
206T0206	PLAN NY VÄG VID HASTERSBODA	1:1000	2019-06-07
206T0301	PROFIL NY VÄG VID HASTERSBODA	1:100 1:1000	2019-06-07
206T0302	PROFIL NY VÄG VID HASTERSBODA	1:100 1:1000	2019-06-07
206T0303	PROFIL NY VÄG VID HASTERSBODA	1:100 1:1000	2019-06-07
206T0304	PROFIL NY VÄG VID HASTERSBODA	1:100 1:1000	2019-06-07
206T0305	PROFIL NY VÄG VID HASTERSBODA	1:100 1:1000	2019-06-07
206T0306	PROFIL NY VÄG VID HASTERSBODA	1:100 1:1000	2019-06-07
206T0401	NORMALSEKTION	1:50	2019-06-07
206T0402	NORMALSEKTION	1:50	2019-06-07

 WSP Samhällsbyggnad 121 88 Stockholm-Globen Besök: Arenavägen 7 T: +46 10 7225000 WSP Sverige AB Org. nr: 556057-4880 Styrelsens säte: Stockholm wsp.com	RITNINGSFÖRTECKNING		DIARIENUMMER ÅLR 2018/7300
	UPPDRAGSNAMN Östra Föglö		FÖRFATTARE Hassan Jama
			DATUM 2019-06-07
	SKEDE Vägplan Etapp 2		ÄNDRINGSDATUM 2019-06-07
	TEKNIKOMRÅDE Väg		
206T0901	TVÄRSEKTIONER NY VÄG VID HASTERSBODA	1:100	2019-06-07
206T0902	TVÄRSEKTIONER NY VÄG VID HASTERSBODA	1:100	2019-06-07
206T0903	TVÄRSEKTIONER NY VÄG VID HASTERSBODA	1:100	2019-06-07
206T0904	TVÄRSEKTIONER NY VÄG VID HASTERSBODA	1:100	2019-06-07
206T0905	TVÄRSEKTIONER NY VÄG VID HASTERSBODA	1:100	2019-06-07
206T0906	TVÄRSEKTIONER NY VÄG VID HASTERSBODA	1:100	2019-06-07
206T0907	TVÄRSEKTIONER NY VÄG VID HASTERSBODA	1:100	2019-06-07
206T0908	TVÄRSEKTIONER NY VÄG VID HASTERSBODA	1:100	2019-06-07
206T0909	TVÄRSEKTIONER NY VÄG VID HASTERSBODA	1:100	2019-06-07
206T0910	TVÄRSEKTIONER NY VÄG VID HASTERSBODA	1:100	2019-06-07
206T0911	TVÄRSEKTIONER NY VÄG VID HASTERSBODA	1:100	2019-06-07
206T0912	TVÄRSEKTIONER NY VÄG VID HASTERSBODA	1:100	2019-06-07
206T0913	TVÄRSEKTIONER NY VÄG VID HASTERSBODA	1:100	2019-06-07
206T0914	TVÄRSEKTIONER NY VÄG VID HASTERSBODA	1:100	2019-06-07
206T0915	TVÄRSEKTIONER NY VÄG VID HASTERSBODA	1:100	2019-06-07

 WSP Samhällsbyggnad 121 88 Stockholm-Globen Besök: Arenavägen 7 T: +46 10 7225000 WSP Sverige AB Org. nr: 556057-4880 Styrelsens säte: Stockholm wsp.com	RITNINGSFÖRTECKNING		DIARIENUMMER ÅLR 2018/7300
	UPPDRAGSNAMN Östra Föglö		FÖRFATTARE Hassan Jama
			DATUM 2019-06-07
			ÄNDRINGSDATUM 2019-06-07
	SKEDE Vägplan Etapp 2		TEKNIKOMRÅDE Väg
206T0916	TVÄRSEKTIONER NY VÄG VID HASTERSBODA	1:100	2019-06-07
206T0917	TVÄRSEKTIONER NY VÄG VID HASTERSBODA	1:100	2019-06-07
206T0918	TVÄRSEKTIONER NY VÄG VID HASTERSBODA	1:100	2019-06-07

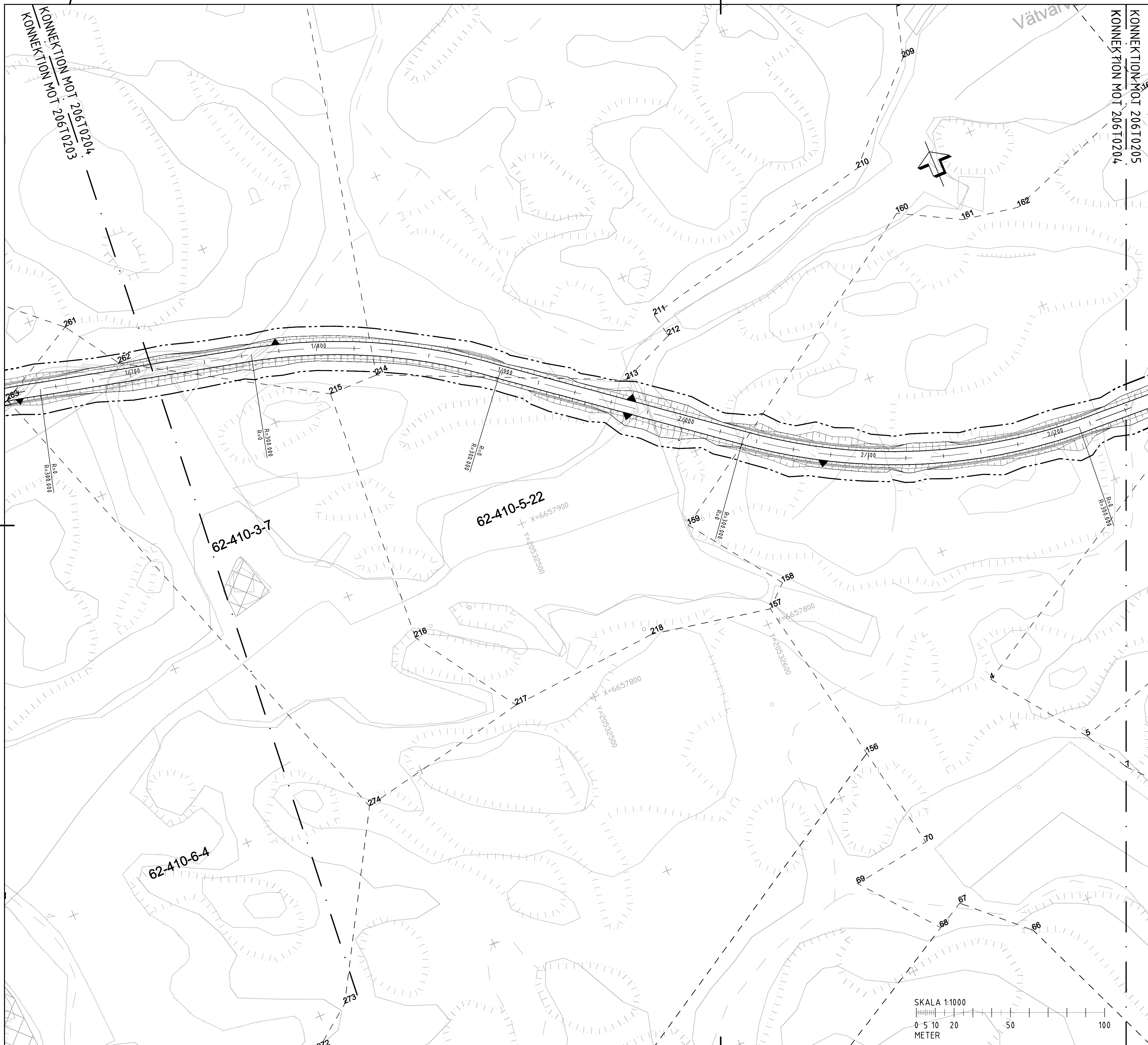

KOORDINATSYSTEM

ETRS-GK20FIN
N2000

TECKENFÖRKLARING

- FASTIGHETSGRÄNS
- VÄGPLANEGRÄNS
- ELLEDNING JORDLINA
- HÖGSPÄNNING LUFTLEDNING MED ELSTOLPE
- VÄG MED VÄGRENAR < 1,0M
- ANSLUTNING FÖR BOSTADSTOMT ELLER BEBYGGELSEOMRÅDE
- ANSLUTNING FÖR KOMMUNALBYGDE- ELLER LANDSVÄG SAMT BYGGNADSPLANEVÄG / GATA
- TRUMMA
- NATURINVENTERING KLAS 1 ELLER KLAS 2
- ARKEOLOGI UTREDNINGSOMRÅDE KLAS 1 ELLER KLAS 2
- ARKEOLOGI STRÅK KLAS 1 ELLER KLAS 2
- ARKEOLOGI OBJEKT KLAS 1 ELLER KLAS 2
- NORRPIL

ORIENTERINGSFIGUR

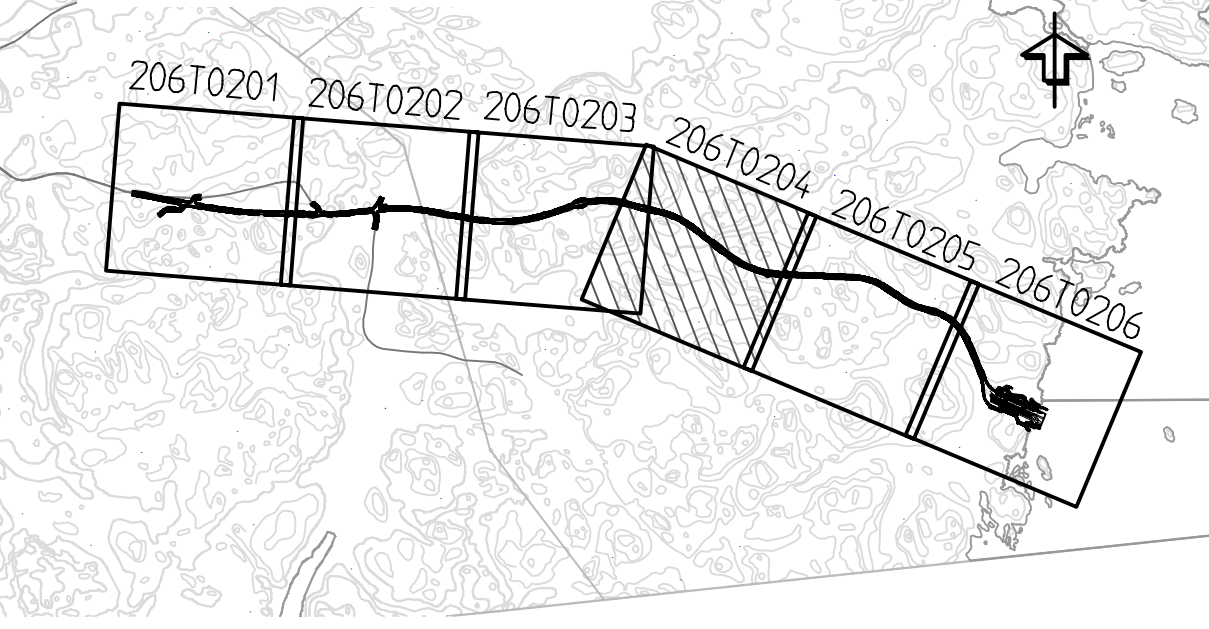

SLUTLEVERANS



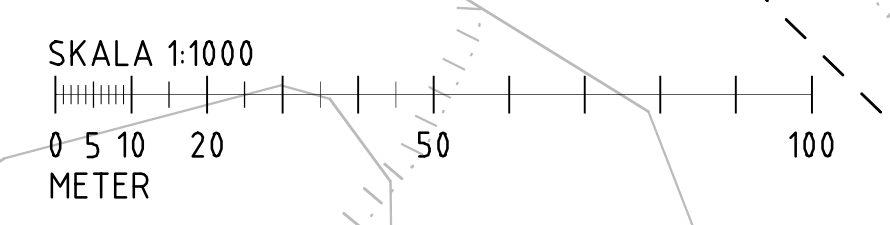

BET	ÄNDRINGEN AVSER	DATUM	SIGN
VÄGPLAN			
WSP Sverige AB Väg och Mark			
www.wsp.com			
UPPDRAG NR 10271844	RITAD/KONSTRUERAD AV ADAM JAKAB	HANDLÄGGARE ADAM JAKAB	
PB 1060, AX-22111 MARIEHAMN Tel: 018-25000		ANSVARIG RICKARD SUNDSTRÖM	
Datum 2019-06-07			
Östra föglö etapp 2			
Ny väg vid Hastersböda			
Föglö kommun, Åland			
Plan			
ALR2018/7300	Granskat	SKALA	A1 NUMMER
07.06.2019.	Godkänt	1:1000	206T0204
ALR Röringsnummer			
206T0204			
Röringsstatus			
VÄGPLAN			1 BET

www.regeringen.ax/infrastruktur-kommunikation



Fil: V:\projekt\2019\2019-06-07\206T0204\206T0204_Vägplan.dwg, PLOT: 2019-06-19 14:24:57 AV ANVÄNDARE: SKA19228

TECKENFÖRKLARING

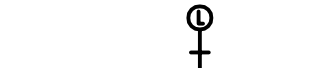
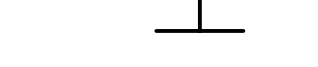
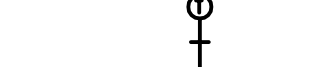
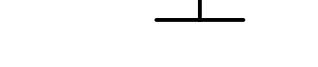
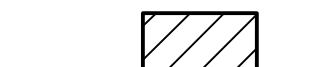
-  PROFILLINJE
-  BEFINTLIG MARK
-  TERRASS
-  BEFINTLIG BERG
-  TRUMMA < 500MM
-  LANDSVÄG
-  ANSLUTNING FÖR BOSTADSTOMT ELLER BEBYGGELSEOMRÅDE
-  SCHAKT
-  FYLL
-  UNDERSPRÄNGNING

KONNEKTION MOT 206T0302
 KONNEKTION MOT 206T0301

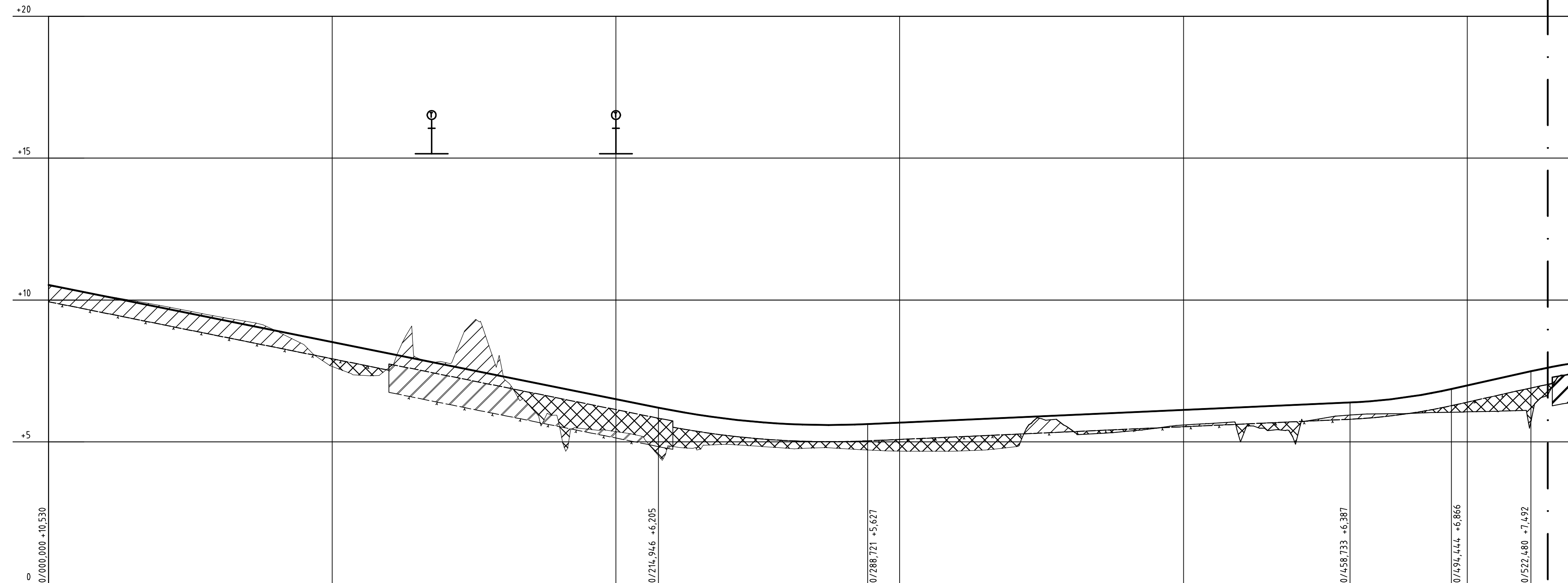

PROFILDATA	-2.01%																				RV 3000.00		0.45%		RV 2000.00		2.23%	
PROFILLINJE	+10.13	+9.73	+9.32	+8.92	8.52	+8.12	+7.71	+7.31	+6.91	6.51	+6.11	+5.81	+5.64	+5.60	5.68	+5.77	+5.86	+5.95	+6.04	6.12	+6.21	+6.30	+6.39	+6.60	6.99	+7.44	+7.81	
LÄNGDMÄTNING					0/100					0/200					0/300					0/400					0/500			
PLANDATA	L 221.57										R 1800.00 L 254.65																	

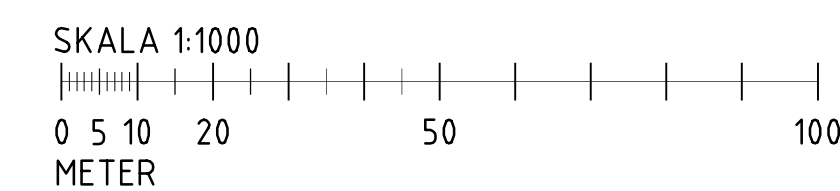

SLUTLEVERANS

BET	ÄNDRINGEN AVSER	DATUM	SIGN
VÄGPLAN			
			
WSP Sverige AB Väg och Mark			
www.wsp.com			
UPPDRAG NR 10271844	RITAD/KONSTRUERAD AV ADAM JAKAB	HANDLÄGGARE ADAM JAKAB	
DATUM 2019-06-07	ANSVARIG RICKARD SUNDSTRÖM		
Östra Föglö etapp 2			
Ny väg vid Håstersböda			
Föglö kommun, Åland			
Profil			
SKALA 1:1000, 1:100	NUMMER 206T0301	I BET	

 PB 1060, AX-22111 MARIEHAMN
 Tel: 018-25000
www.regeringen.ax/infrastruktur-kommunikation

ÄLR2018/7300
 Datum: 07.06.2019.
 ALR Rättningsnummer: 206T0301
 Ritningsstatus: VÄGPLAN

KREF: MODEL1_10000001
 2019-06-08 11:21
 MODEL1_10000001
 2019-06-08 11:02
 ARBETSSTATUS: LOGGA KORTTRUTT FÖR ÖSTRA FÖGLÖ.PDF

PL: V:\proj\2019\Kommunikation\2019-06-07\206T0301\206T0301.dwg PLOTAD: 2019-06-07 15:10:2 AV: ANVÄNDARE: SUNDSTRÖM

KONNEKTION MOT 206T0303
KONNEKTION MOT 206T0302

KONNEKTION MOT 206T0304
KONNEKTION MOT 206T0303

TECKENFÖRKLARING

- PROFILLINJE
- BEFINTLIG MARK
- TERRASS
- BEFINTLIG BERG
- TRUMMA < 500MM
- LANDSVÄG
- ANSLUTNING FÖR BOSTADSTOMT ELLER BEBYGGELSEOMRÅDE
- SCHAKT
- FYLL
- UNDERSPRÄNGNING



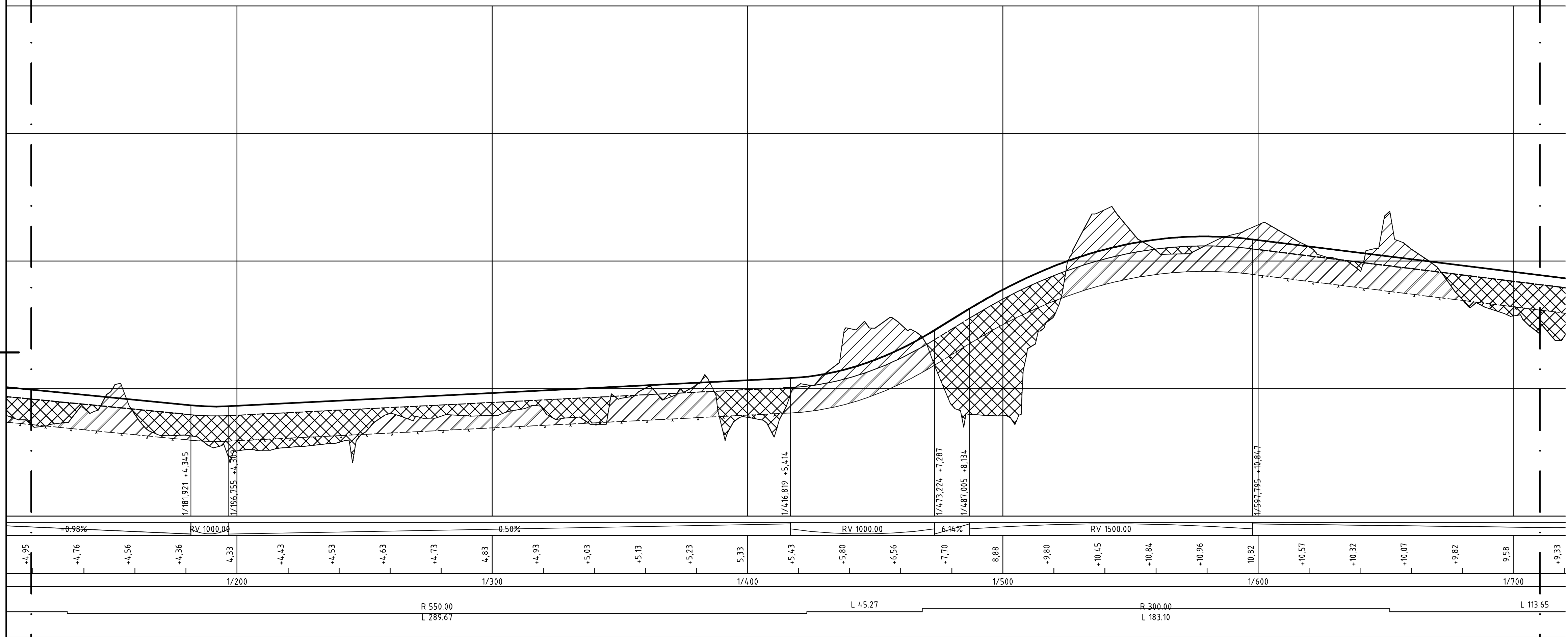



PROFIL: Hastersboda väg
H-SKALA 1:1000
V-SKALA 1:100

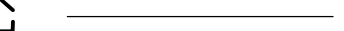
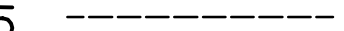
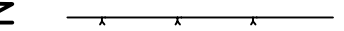

KONNEKTION MOT 206T0304
 KONNEKTION MOT 206T0303

KONNEKTION MOT 206T0305
 KONNEKTION MOT 206T0304

TECKENFÖRKLARING

-  PROFILLINJE
-  BEFINTLIG MARK
-  TERRASS
-  BEFINTLIG BERG
-  TRUMMA < 500MM
-  LANDSVÄG
-  ANSLUTNING FÖR BOSTADSTOMT ELLER BEBYGGELSEOMRÅDE
-  SCHAKT
-  FYLL
-  UNDERSPRÄNGNING

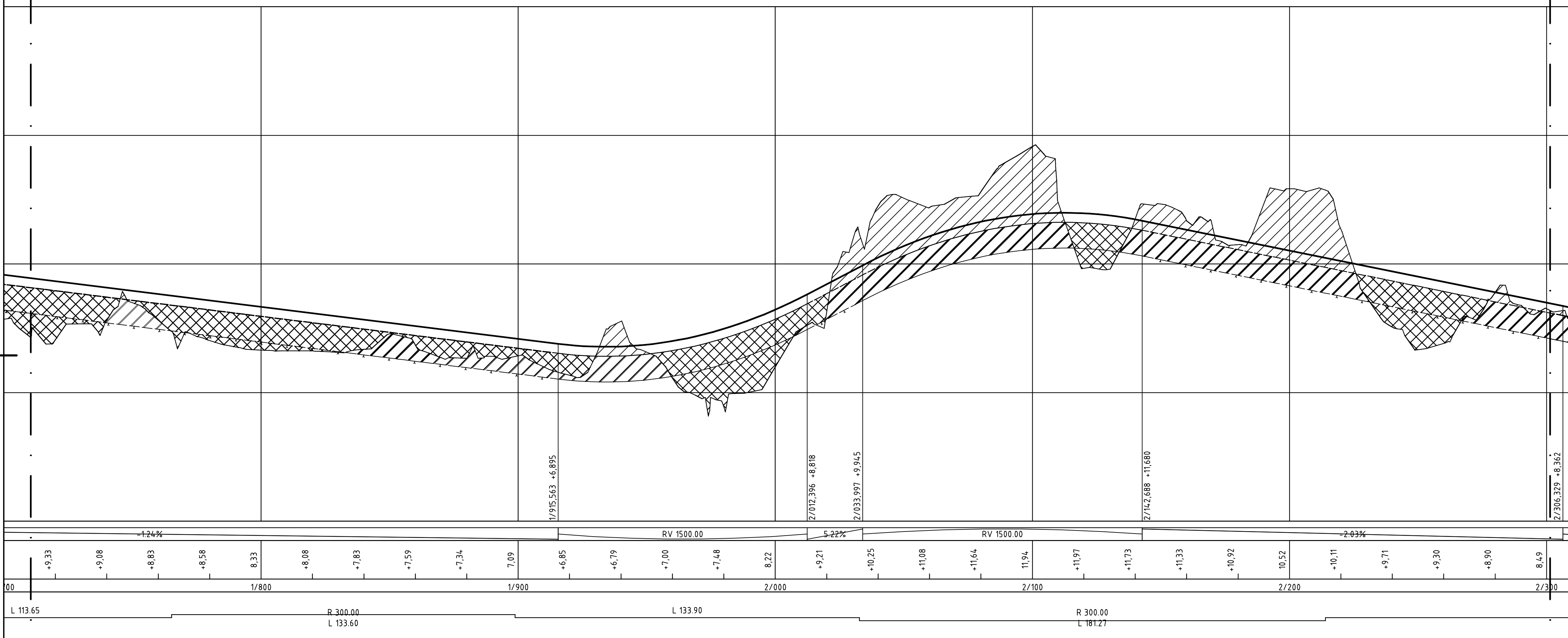

0+00	0+33	0+06	0+83	0+58	8+33	0+08	0+83	0+59	0+34	7+09	0+85	0+79	0+70	0+48	8+22	0+21	0+25	0+08	0+64	11+94	0+97	0+73	0+33	0+92	10+52	0+11	0+71	0+30	0+90	8+49	2+300
L 113.65		R 300.00 L 133.60				L 133.90				R 300.00 L 181.27																					

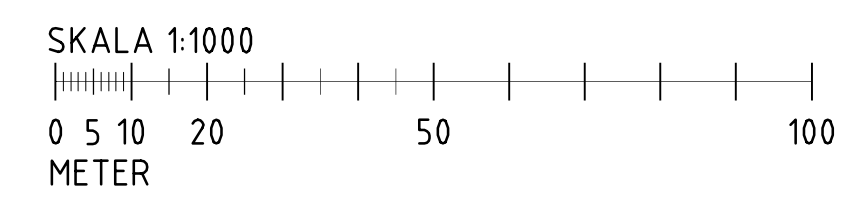

SLUTLEVERANS

BET	ÄNDRINGEN AVSER	DATUM	SIGN
VÄGPLAN			
			
WSP Sverige AB Väg och Mark			
www.wsp.com			
UPPDRAG NR 10271844	RITAD/KONSTRUERAD AV ADAM JAKAB	HANDLÄGGARE ADAM JAKAB	
DATUM 2019-06-07	ANSVARIG RICKARD SUNDSTRÖM		
Östra Föglö etapp 2			
Ny väg vid Håstersböda			
Föglö kommun, Åland			
Profil			
SKALA 1:1000, 1:100	NUMMER 206T0304	I BET	

 PB 1060, AX-22111 MARIEHAMN
 Tel: 018-25000
www.regeringen.ax/infrastruktur-kommunikation
 Östra Föglö etapp 2
 Ny väg vid Håstersböda
 Föglö kommun, Åland
 Profil
 ARBETSHANDLING

ÖRF: MODEL 1:0000001
 2019-06-08 11:21
 MODEL 1:0000001
 2019-06-08 10:02
 ARBETSSTATUS LOGGA KORTTRUTT FÖR ÖSTRA FÖGLÖ.PG

F:\Vorgpman\SE-Örperets\S&N\2021844\CAD\Tillag\206T0304\KORTTRUTT_2019-06-07_15:53_ÅV_AKVARNADE_SCH201908

KONNEKTION MOT 206T0306
 KONNEKTION MOT 206T0305

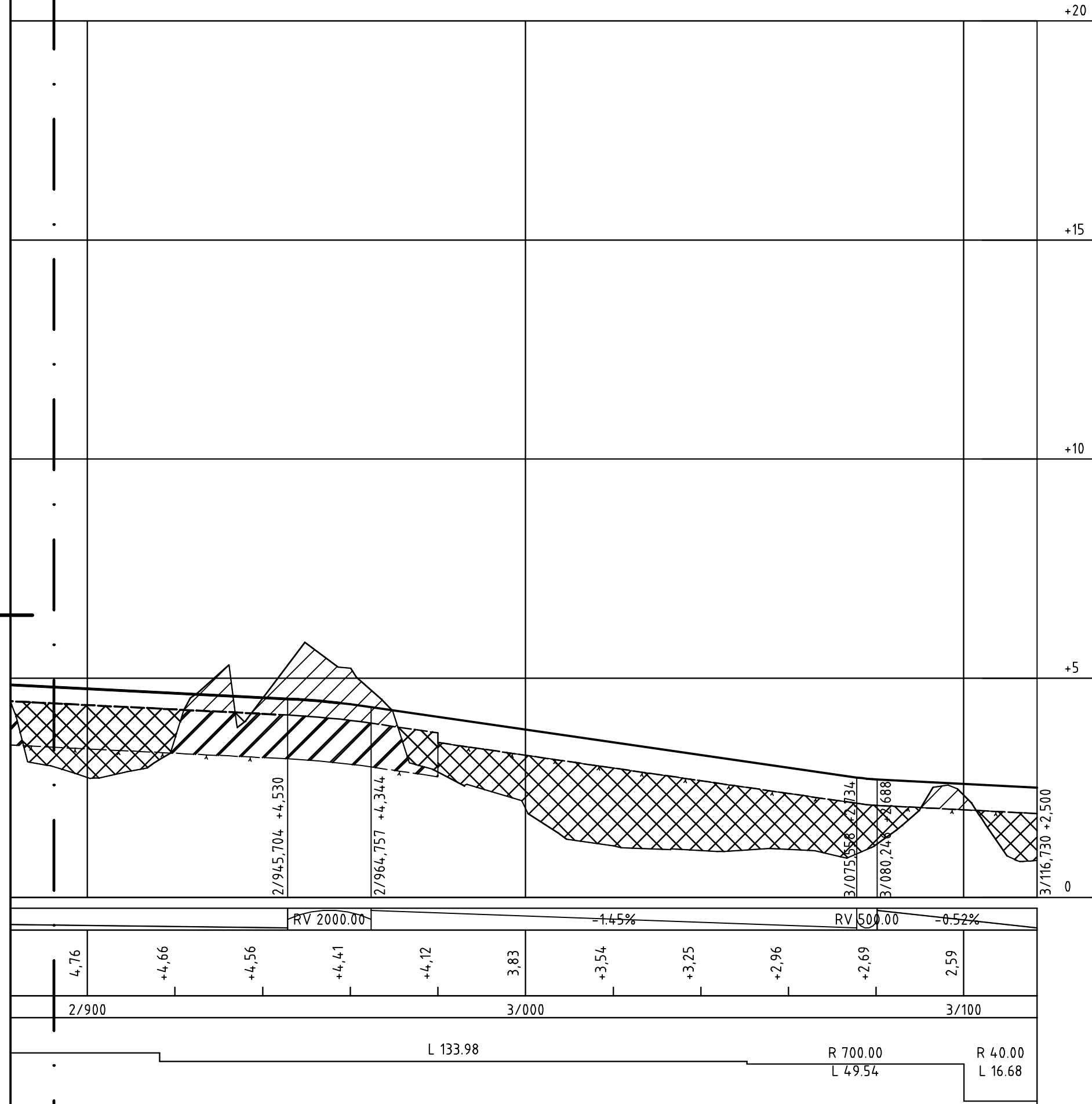

TECKENFÖRKLARING

- PROFILLINJE
- BEFINTLIG MARK
- TERRASS
- BEFINTLIG BERG
- TRUMMA < 500MM
- LANDSVÄG
- ANSLUTNING FÖR BOSTADSTOMT ELLER BEBYGGELSEOMRÅDE
- SCHAKT
- FYLL
- UNDERSPRÄNGNING

SLUTLEVERANS

BET	ÄNDRINGEN AVSER	DATUM	SIGN
VÄGPLAN			
WSP Sverige AB Väg och Mark 			
www.wsp.com			
UPPDRAG NR 10271844	RITAD/KONSTRUERAD AV ADAM JAKAB	HANDLÄGGARE ADAM JAKAB	
DATUM 2019-06-07	ANSVARIG RICKARD SUNDSTRÖM		
Östra Föglö etapp 2			
Ny väg vid Håstersböda			
Föglö kommun, Åland			
Profil			
SKALA 1:1000, 1:100	NUMMER 206T0306	I BET	

Ålands landskapsregering
 PB 1060, AX-22111 MARIEHAMN
 Tel: 018-25000
www.regeringen.ax/infrastruktur-kommunikation

Dokument- / Arkivnummer ÅLR2018/7300	Granskat
Datum 07.06.2019.	Godkänt
ÅLR Rättningsnummer 206T0306	
Ritningsstatus VÄGPLAN	

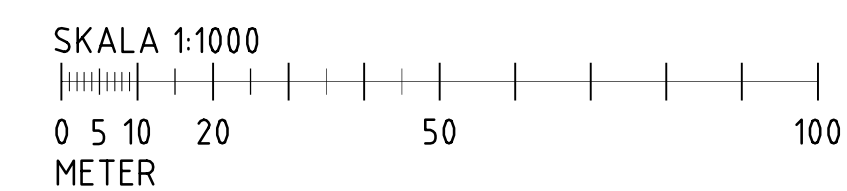

ÖRF: MODEL 1:0000001
 2019-06-08 11:21
 MODEL 1:0000001
 2019-06-08 10:02
 ARBETSSTATUS: LOGGA KORTTRUTT FÖR ÖSTRA FÖGLÖ.PDF

Fil: V:\projekt\wsp\SE-ÖstraFöglö\5631\10271844\CAD\Tillag\206T0306.dwg PLOTAD: 2019-06-07 14:43:11 AV: ANVÄNDARE: S12107188

Normalsektion hamnplan

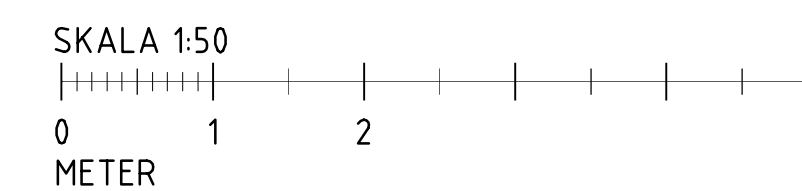
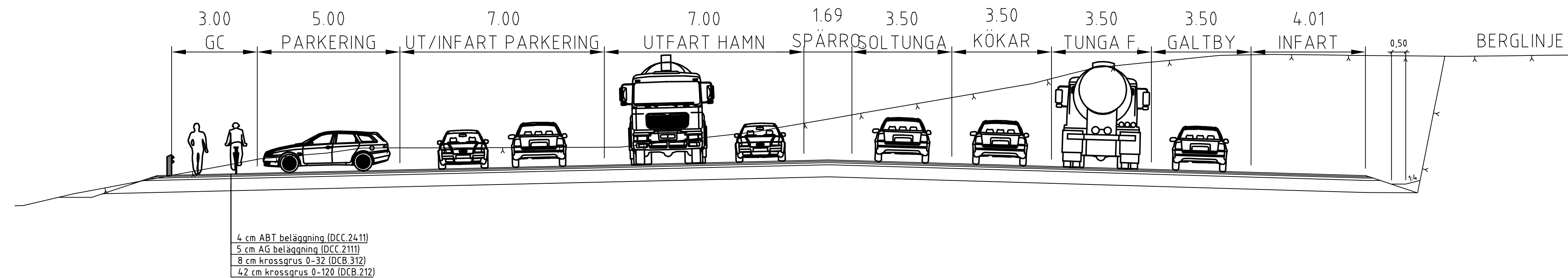

SLUTLEVERANS

BET	ÄNDRINGEN AVSER	DATUM	SIGN

VÄGPLAN



WSP Sverige AB
Väg och Mark



www.wsp.com

 Ålands landskapsregering PB 1060, AX-22111 MARIEHAMN Tel: 018-25000 www.regeringen.ax/infrastruktur-kommunikation	
Dokument- / Arbetsnummer	Granskat
ÅLR2018/7299	
Datum	Godkänt
07.06.2019.	
ÅLR Rättningsnummer	
206T0402	
Ritningsstatus	
VÄGPLAN	

UPPDRAG NR 10271844	RITAD/KONSTRUERAD AV ADAM JAKAB	HANDLÄGGARE ADAM JAKAB
DATUM 2019-06-07	ANSVARIG RICKARD SUNDSTRÖM	
Östra Föglö etapp 2, Hamn		
Föglö kommun, Åland		
NORMALSEKTIONER		
SKALA 1:100	NUMMER A1	BET I
		206T0402

TECKENFÖRKLARING

- BEFINTLIG MARK
- - - BEFINTLIG BERG

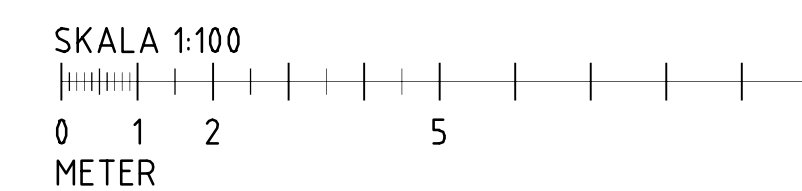
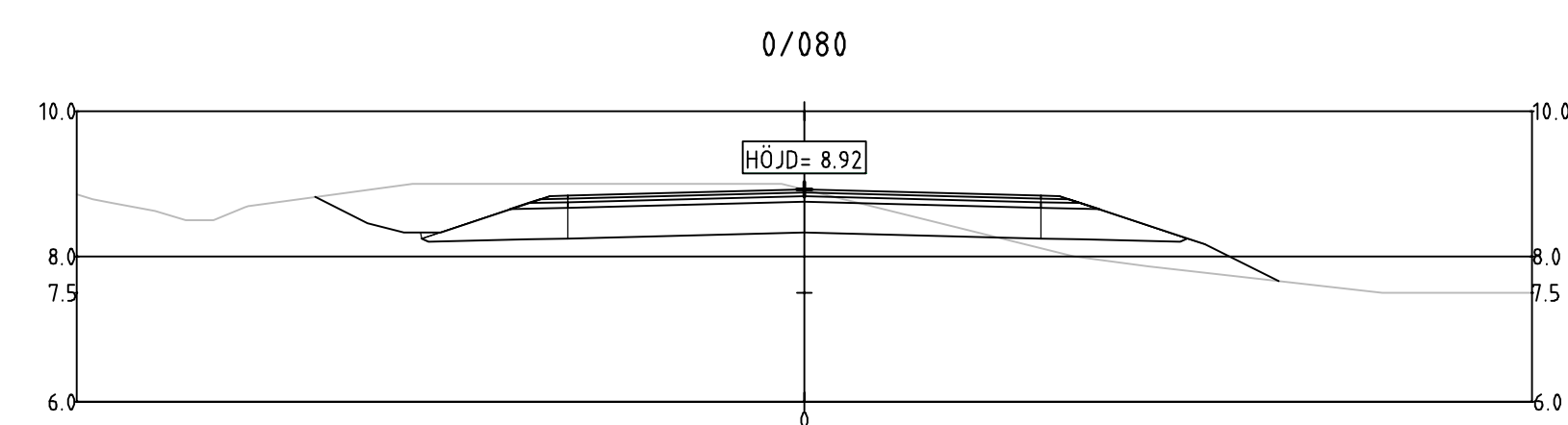
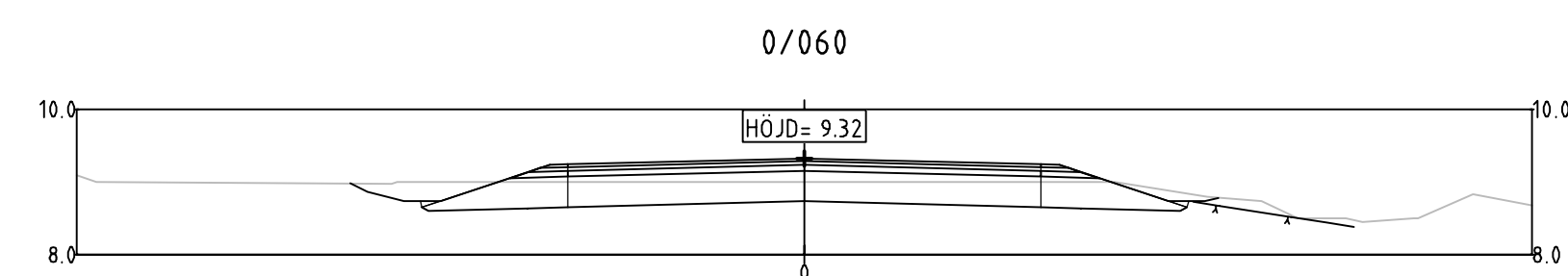
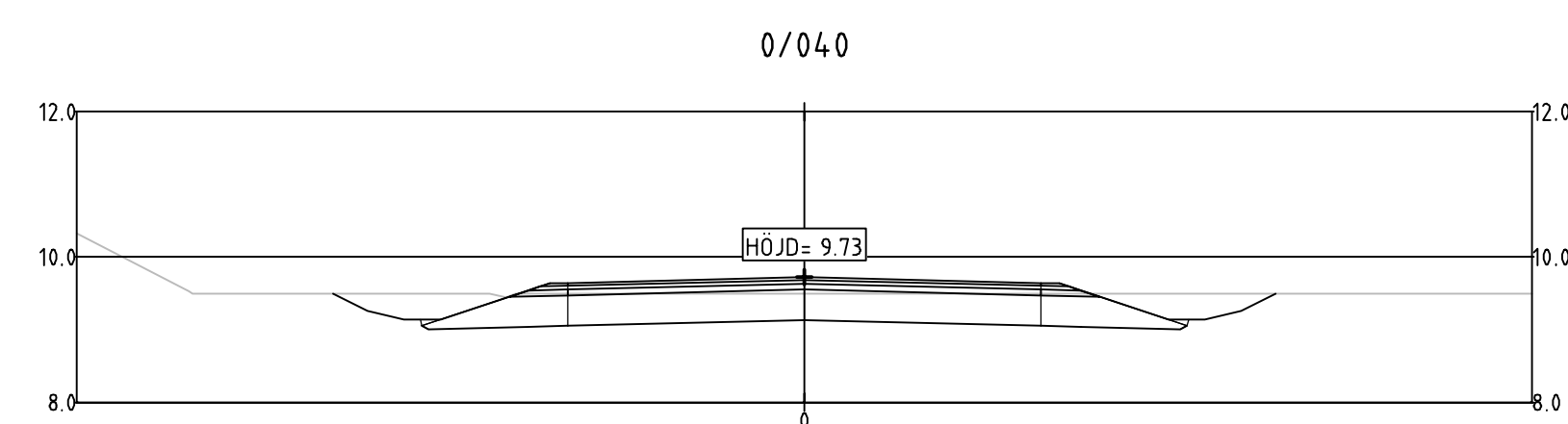
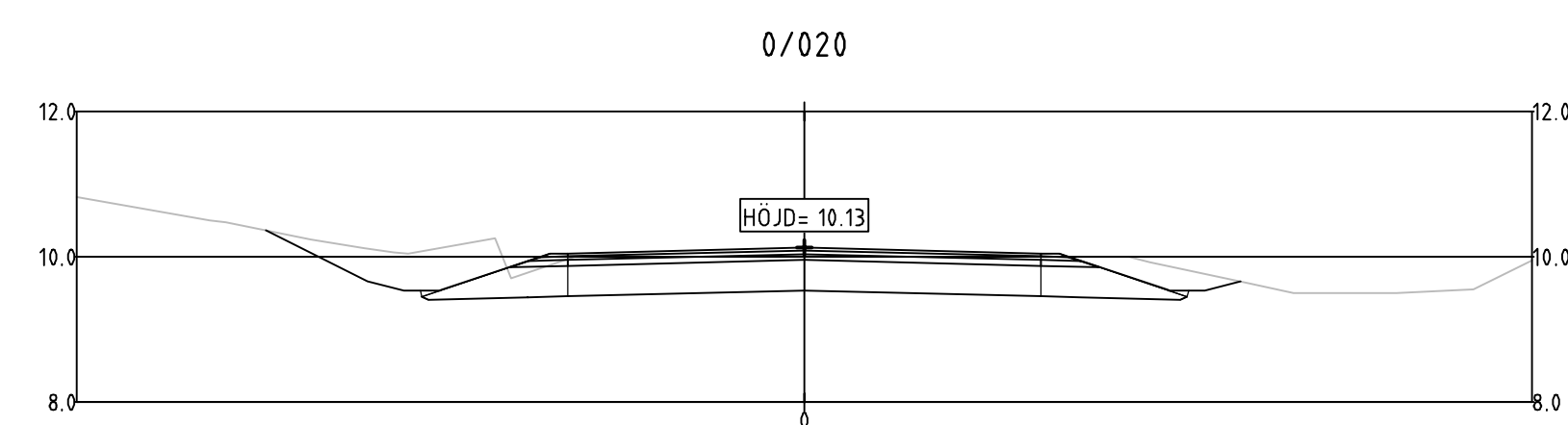
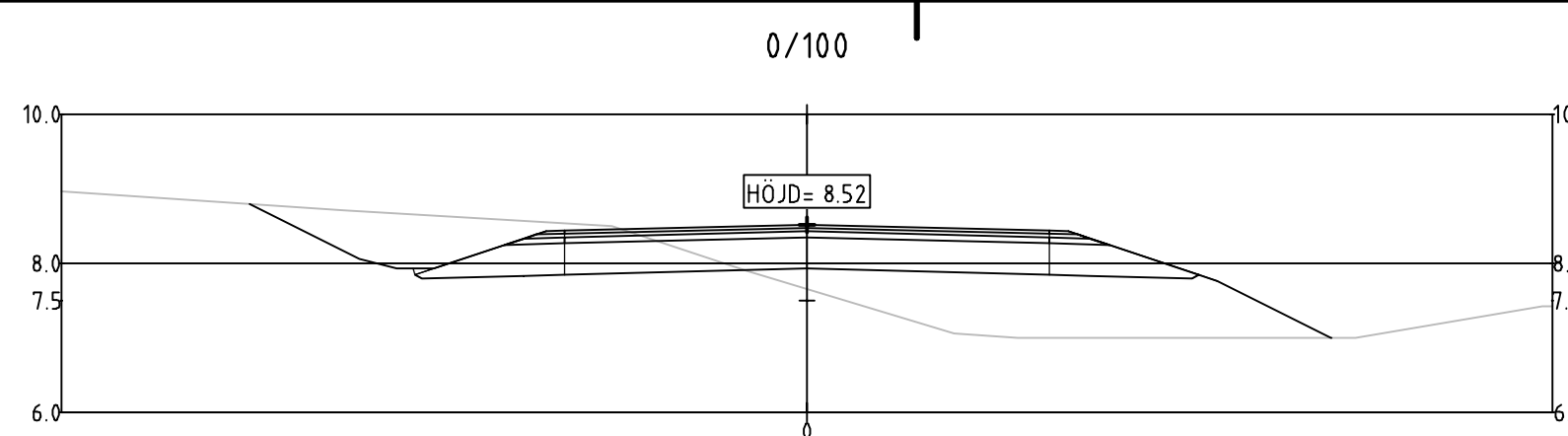
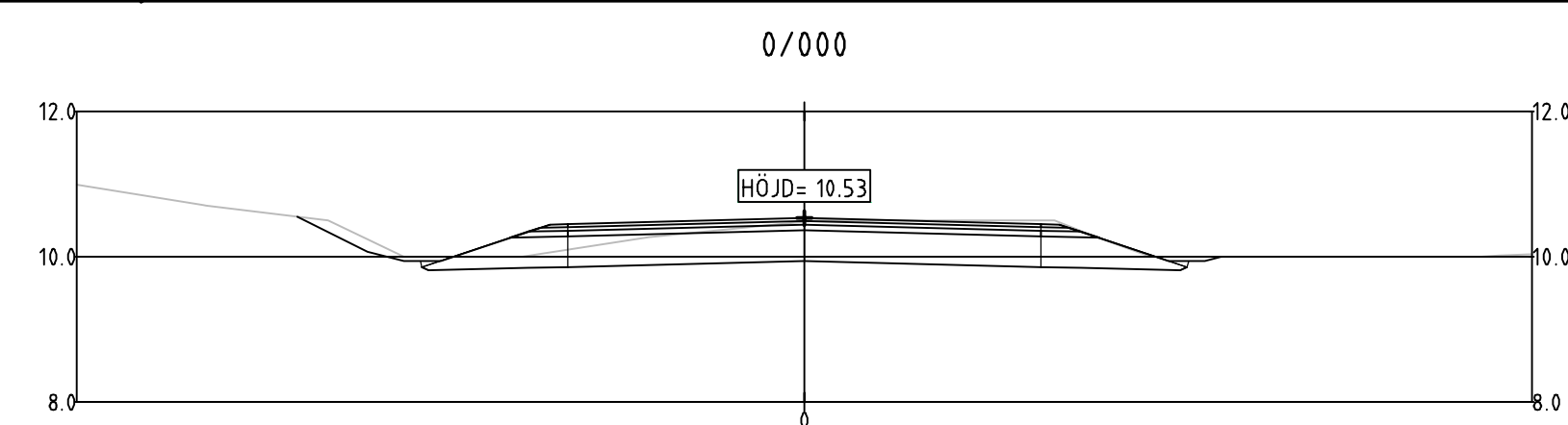

SLUTLEVERANS

BET	ÄNDRINGEN AVSER	DATUM	SIGN
VÄGPLAN			
WSP Sverige AB Väg och Mark			
www.wsp.com			
UPPDRAG NR 10271844	RITAD/KONSTRUERAD AV ADAM JAKAB	HANDLÄGGARE ADAM JAKAB	
DATUM 2019-06-07	ANSVARIG RICKARD SUNDSTRÖM	Östra föglö etapp 2	
Ny väg vid Hastersboda			
Föglö kommun, Åland			
Tvärsektioner 0/000-0/100			
SKALA 1:100	NUMMER A1	I BET	
VÄGPLAN		206T0901	

PB 1060, AX-22111 MARIEHAMN
 Tel: 018-25000
www.regeringen.ax/infrastruktur-kommunikation

Databeskrivning / Arkivnummer: 206T0901
 Datum: 07.06.2019.
 ALR Rättningsnummer: 206T0901
 Ritningsstatus: VÄGPLAN

H:\Vorgon\2019\06\07\10271844\10271844-1\001\Tillag\206T0901.dwg 2019-06-07 10:19 AV ANVÄNDARE: SKA19228

TECKENFÖRKLARING

— BEFINTLIG MARK
 - - - BEFINTLIG BERG

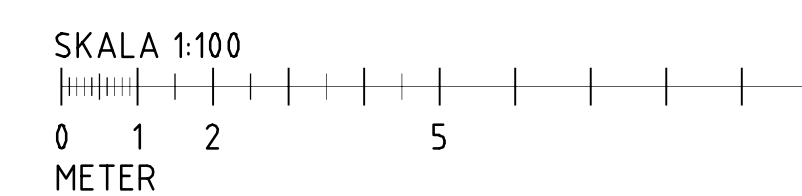
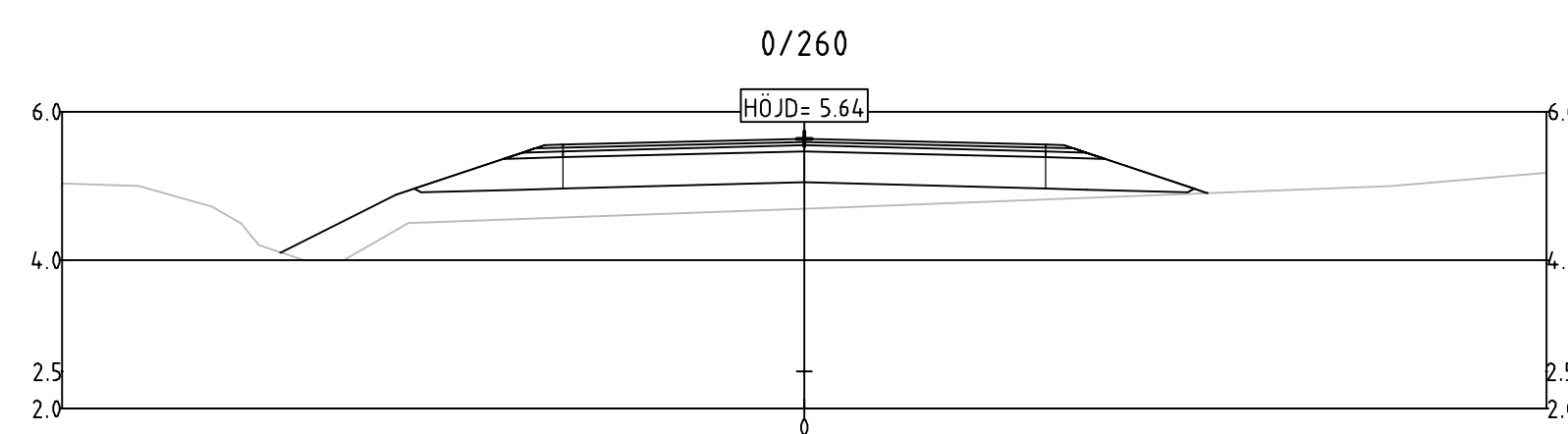
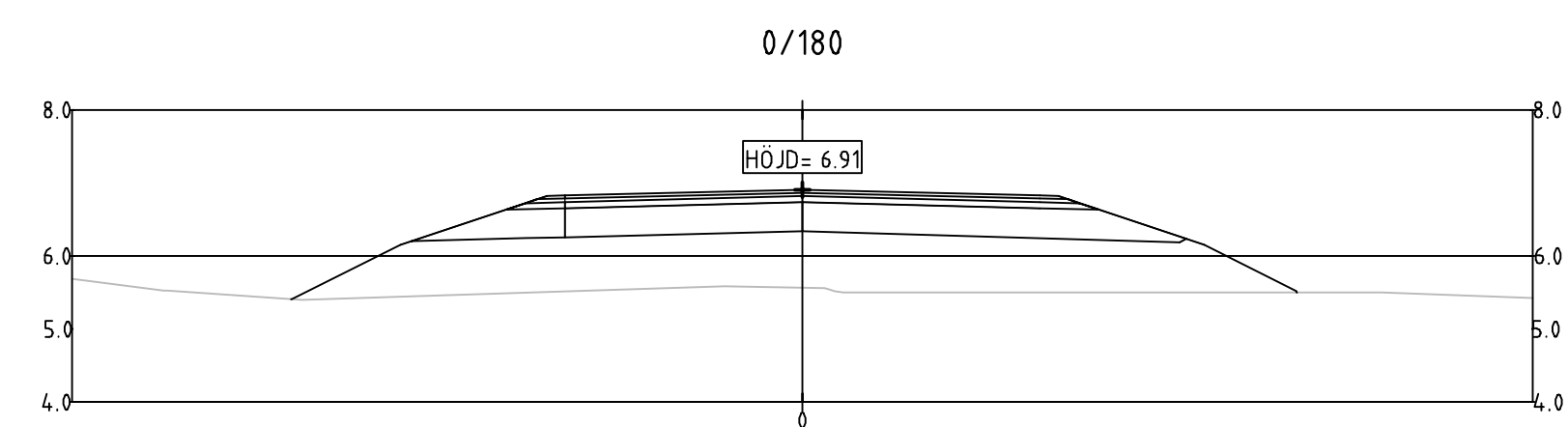
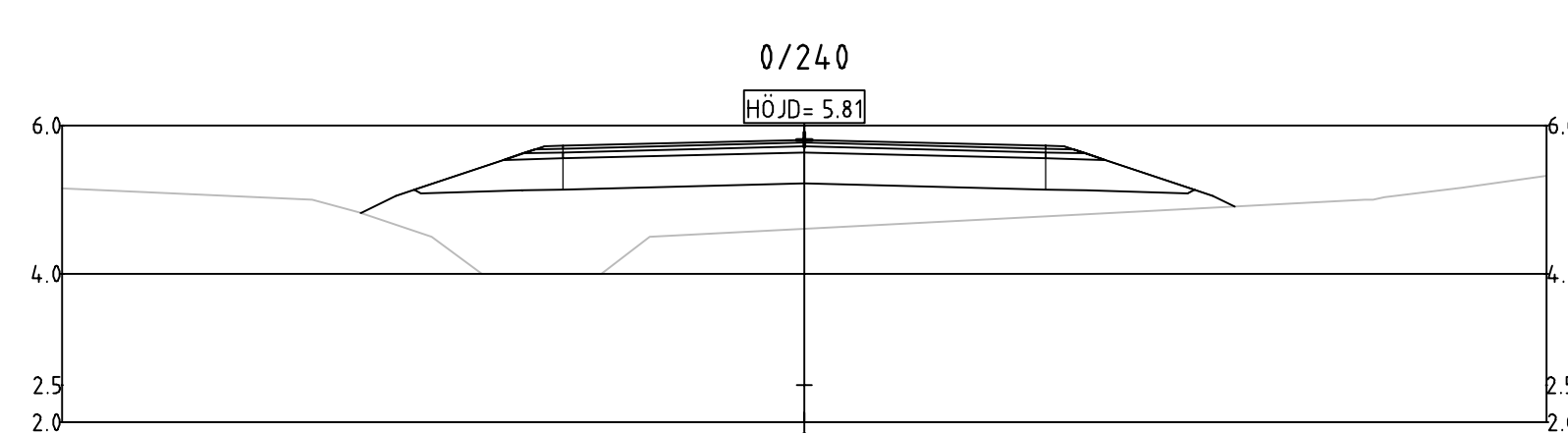
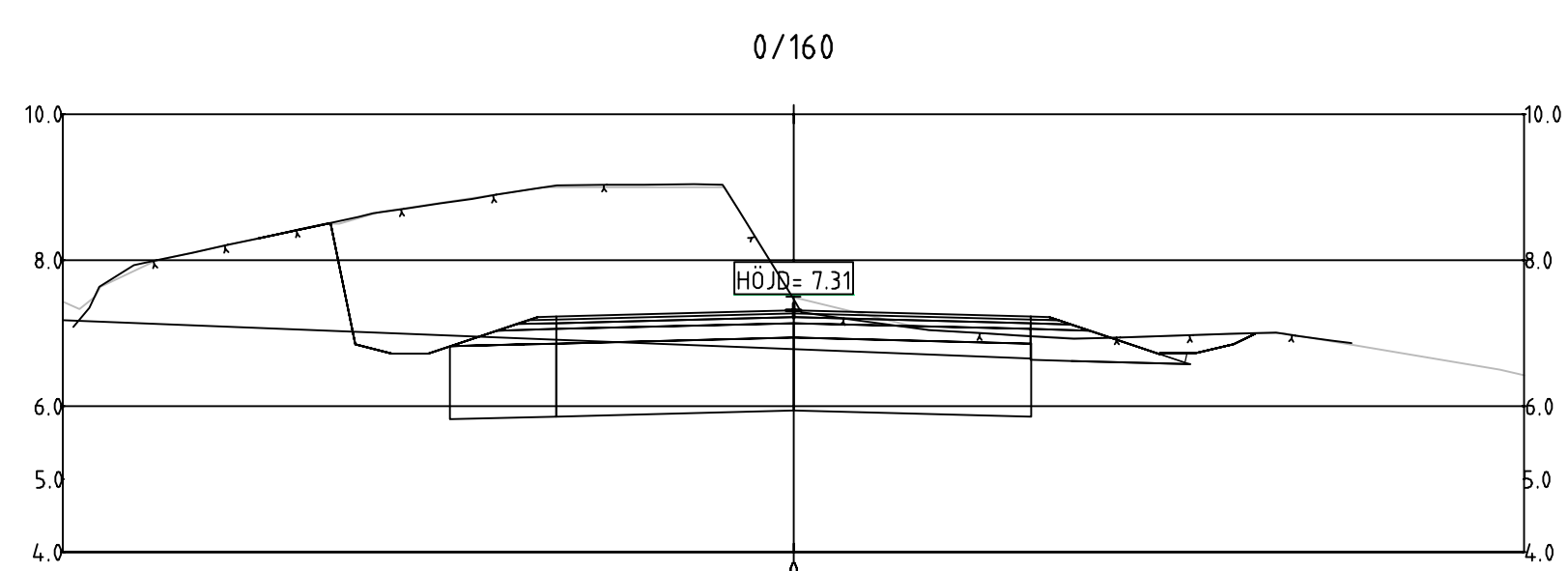
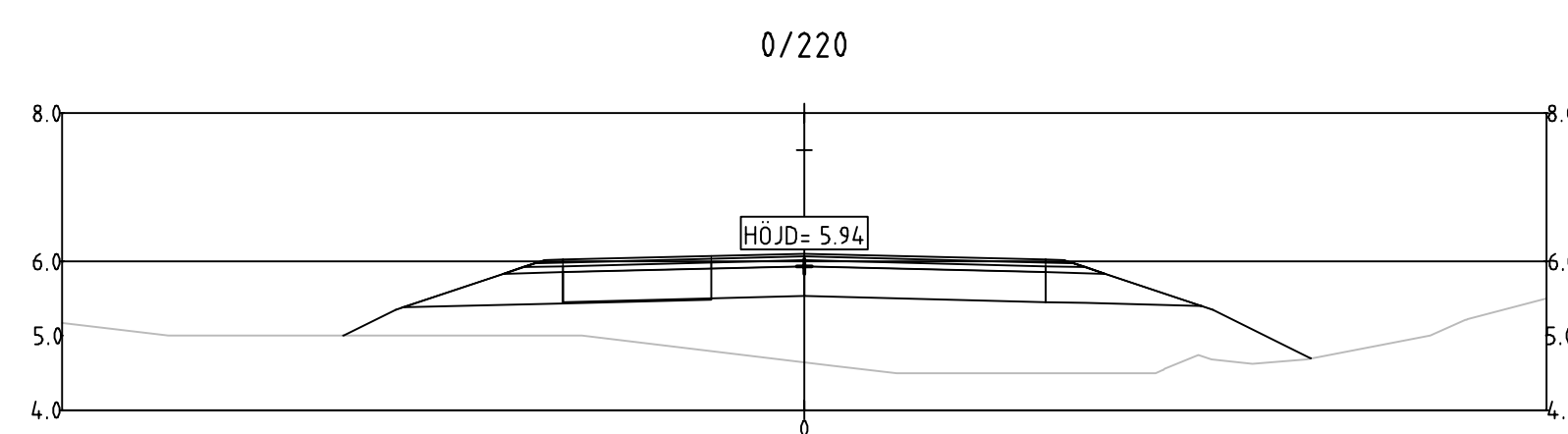
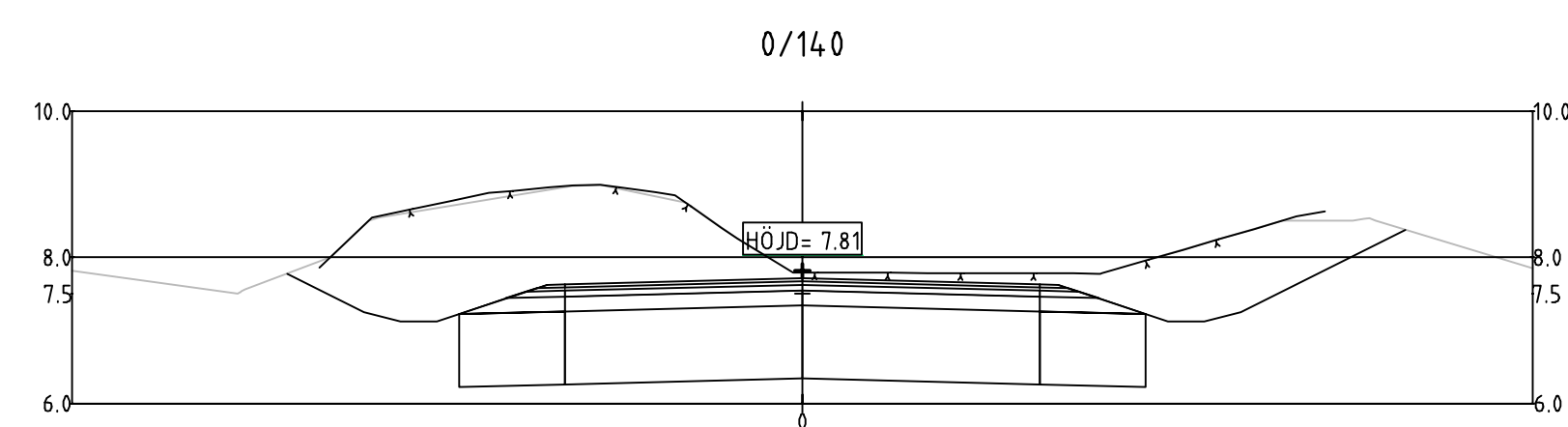
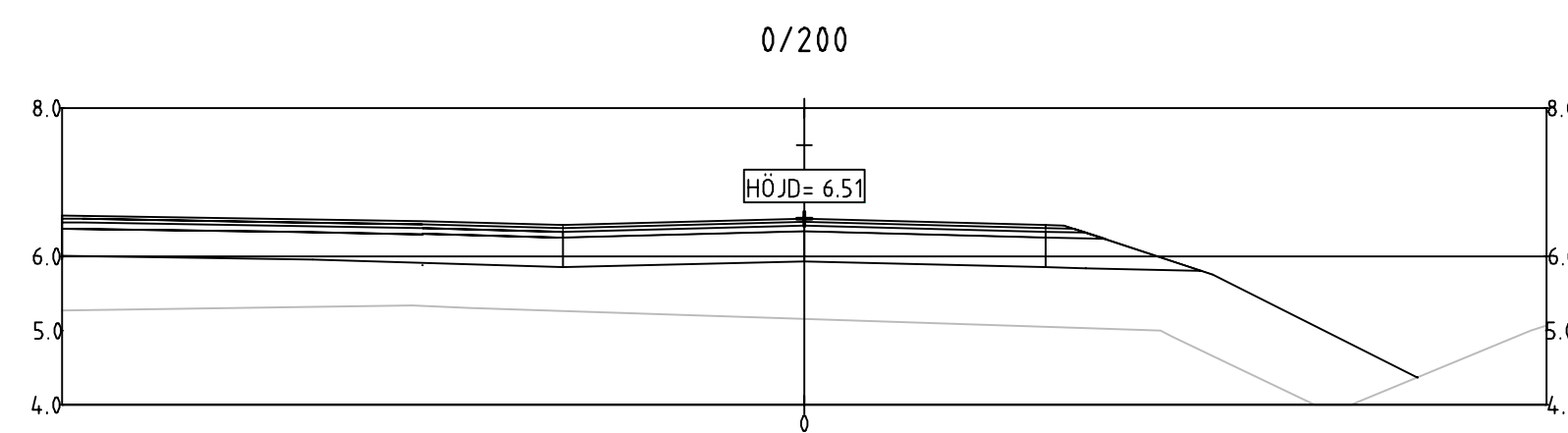
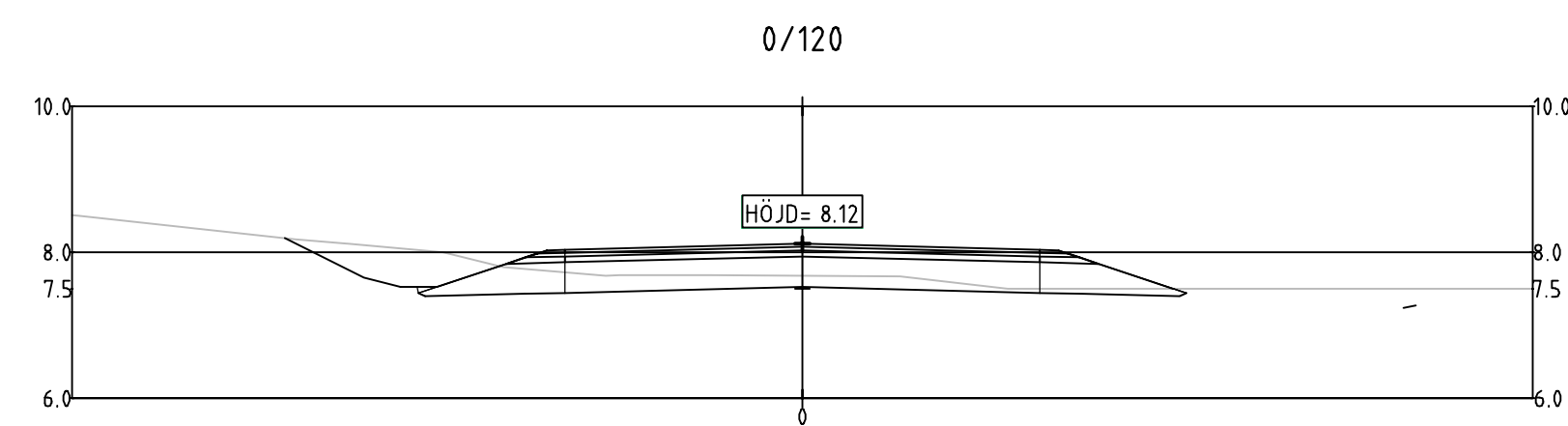

SLUTLEVERANS

BET	ÄNDRINGEN AVSER	DATUM	SIGN
-----	-----------------	-------	------

VÄGPLAN



WSP Sverige AB
 Väg och Mark

UPPDRAG NR 10271844	RITAD/KONSTRUERAD AV ADAM JAKAB	HANDLÄGGARE ADAM JAKAB
PB 1060, AX-22111 MARIEHAMN Tel: 018-25000	www.regeringen.se/infrastruktur-kommunikation	
DATUM 2019-06-07	ANSVARIG RICKARD SUNDSTRÖM	

Östra föglö etapp 2	SKALA 1:100	NUMMER A1	BET I
Ny väg vid Håstersboda	Föglö kommun, Åland		
Tvärsektioner 0/120-0/260	206T0902		

Ålands
 landskapsregering

PB 1060, AX-22111 MARIEHAMN
 Tel: 018-25000

www.regeringen.se/infrastruktur-kommunikation

ÄLR2018/7300

Datum
07.06.2019.

ÄLR Rättningsnummer
206T0902

Ritningsstatus
VÄGPLAN

H:\Vorgon\2019\SE-Öppn\1565\1565\10271844\1-01\Tilläg\206T0902.dwg PLOTJAG 2019-06-03 15:02:42 AV ANVÄNDARE SCU19228

TECKENFÖRKLARING

— BEFINTLIG MARK
 - - - - - BEFINTLIG BERG

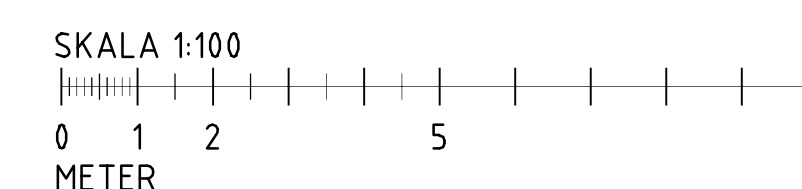
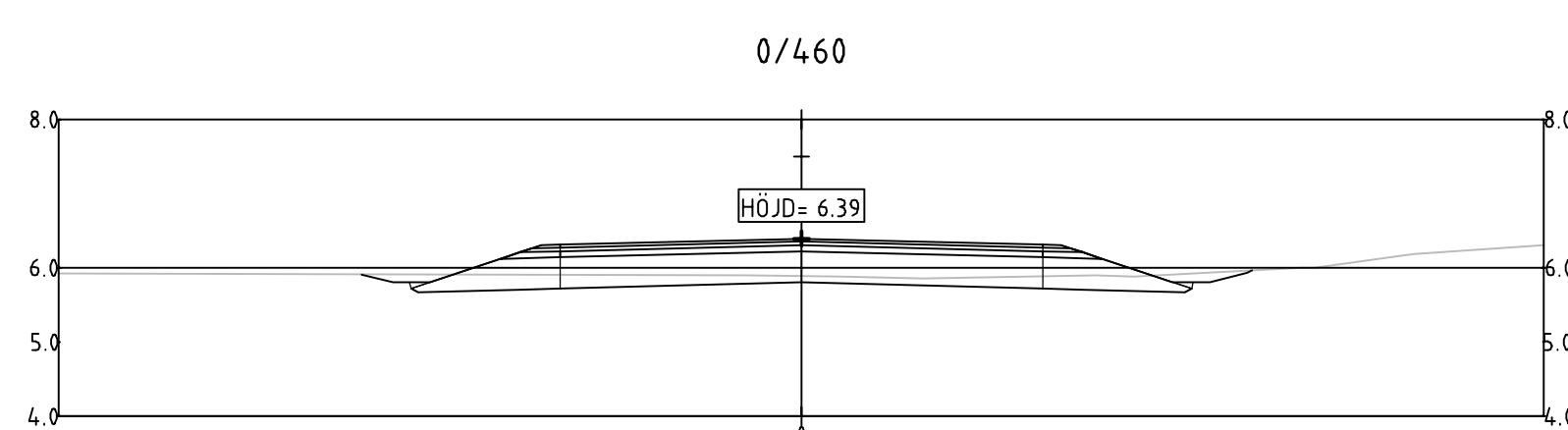
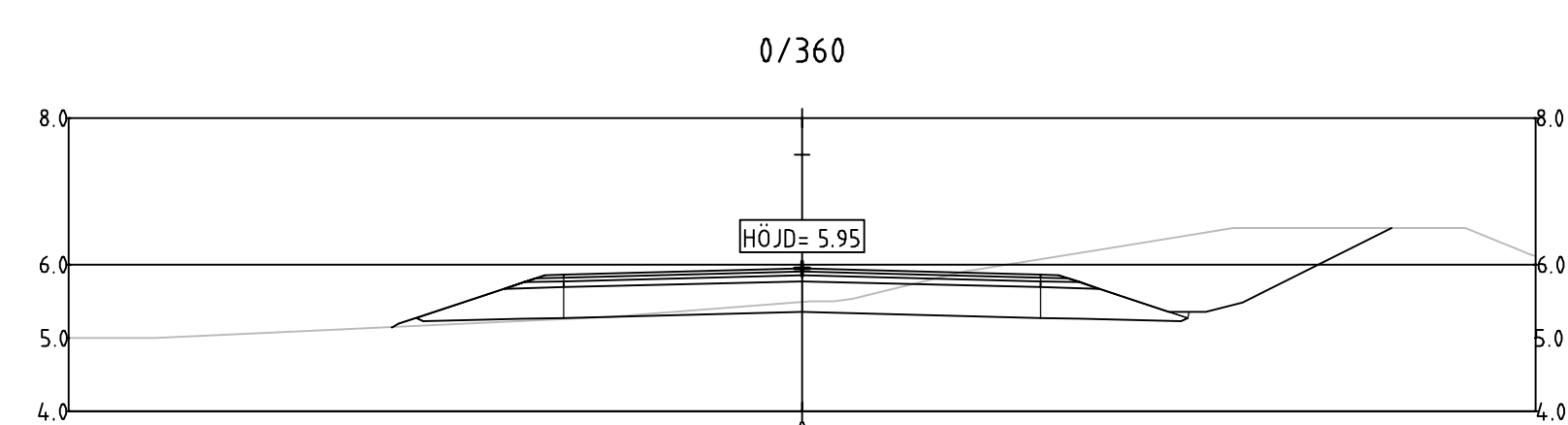
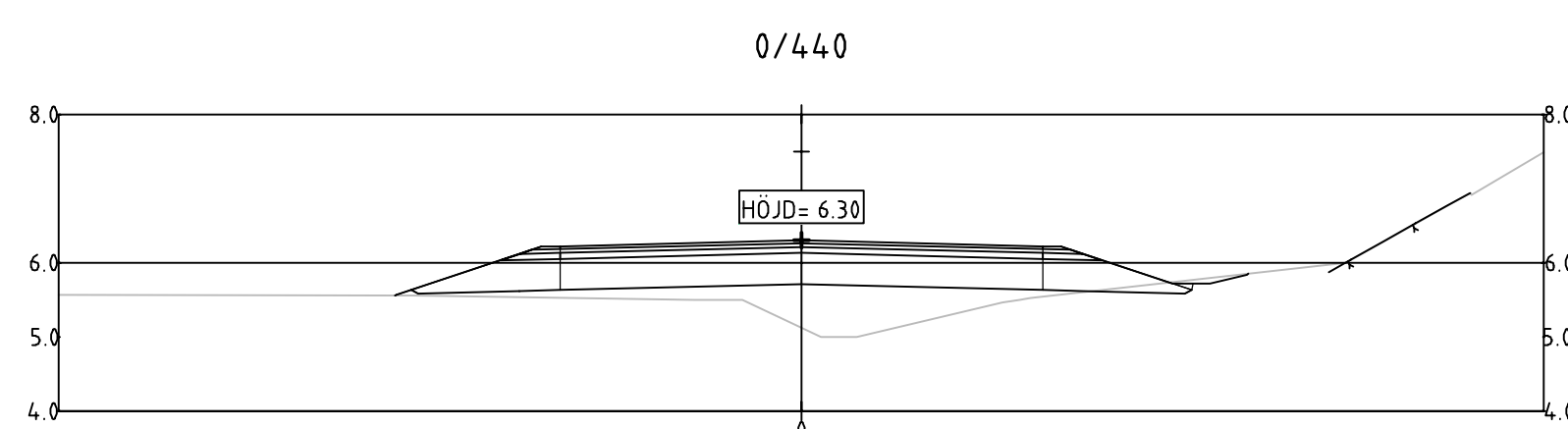
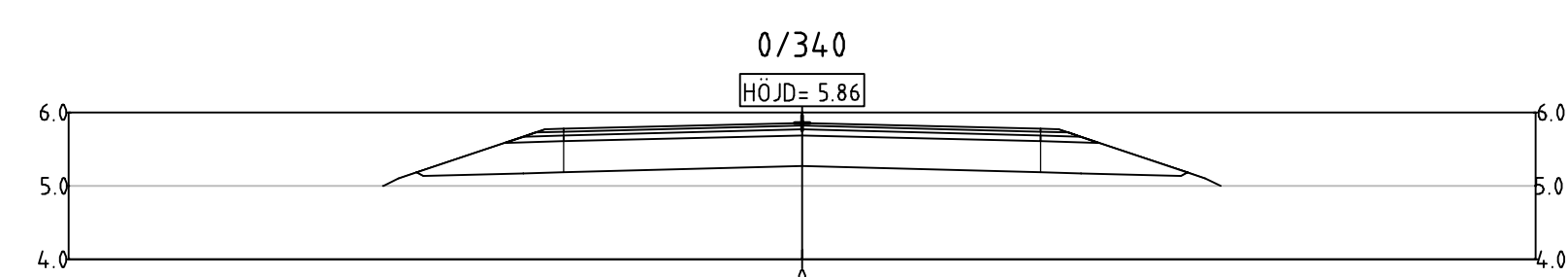
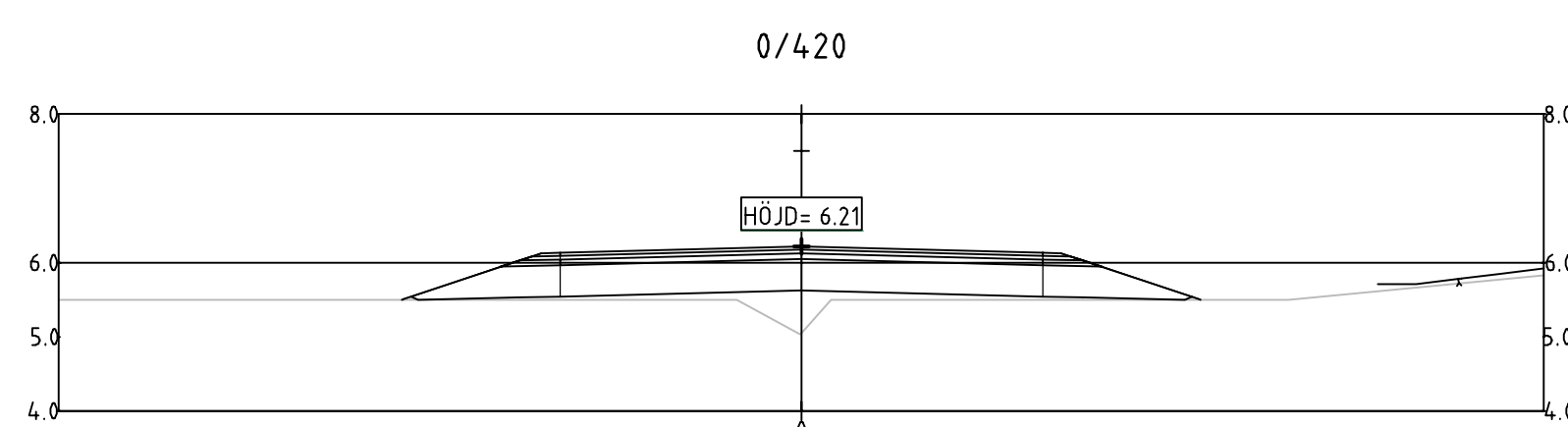
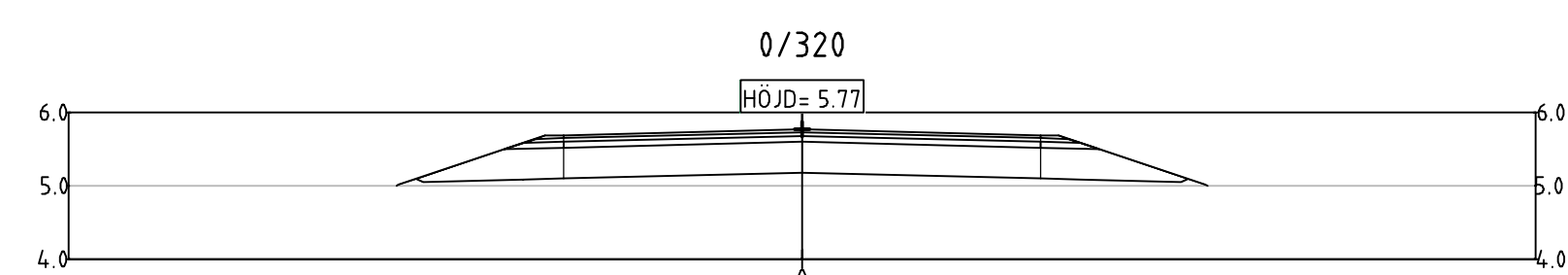
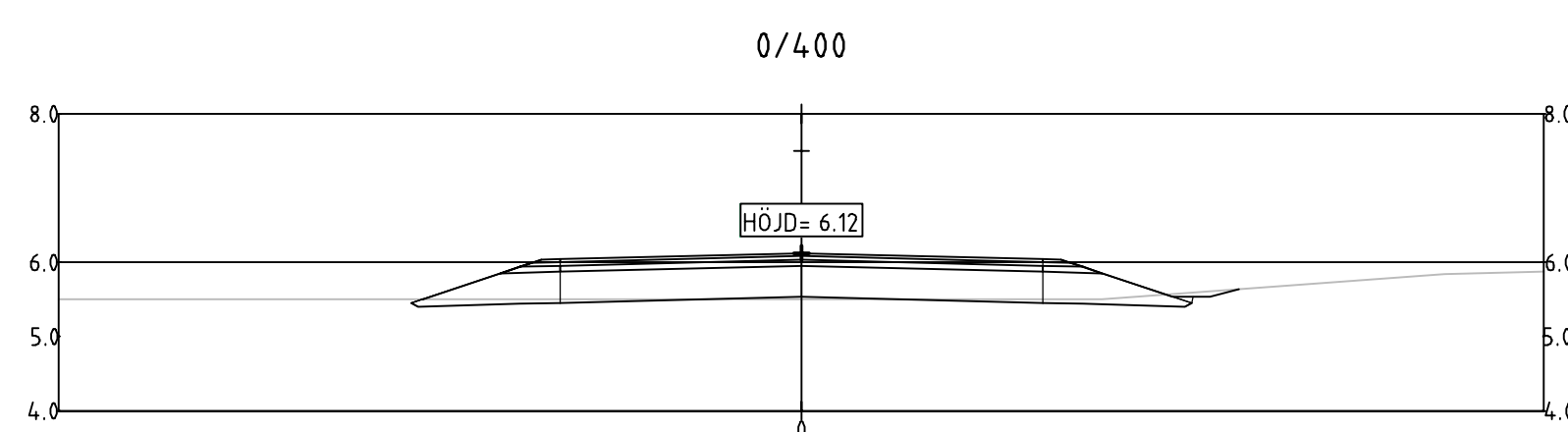
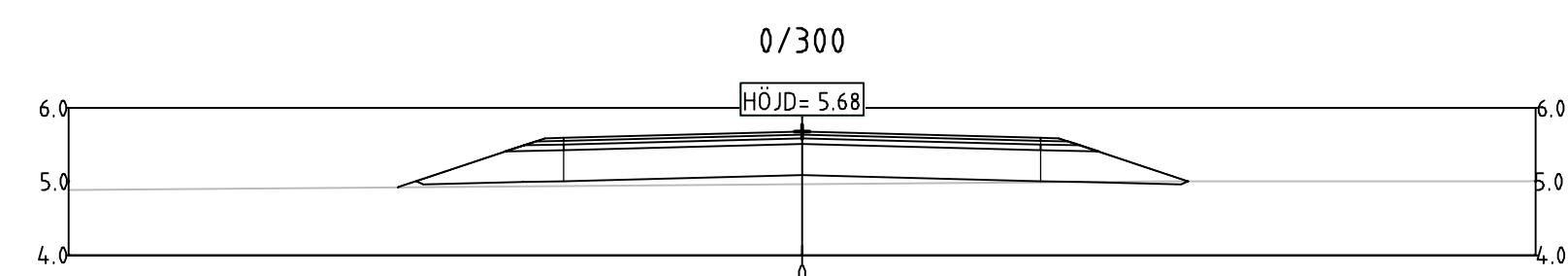
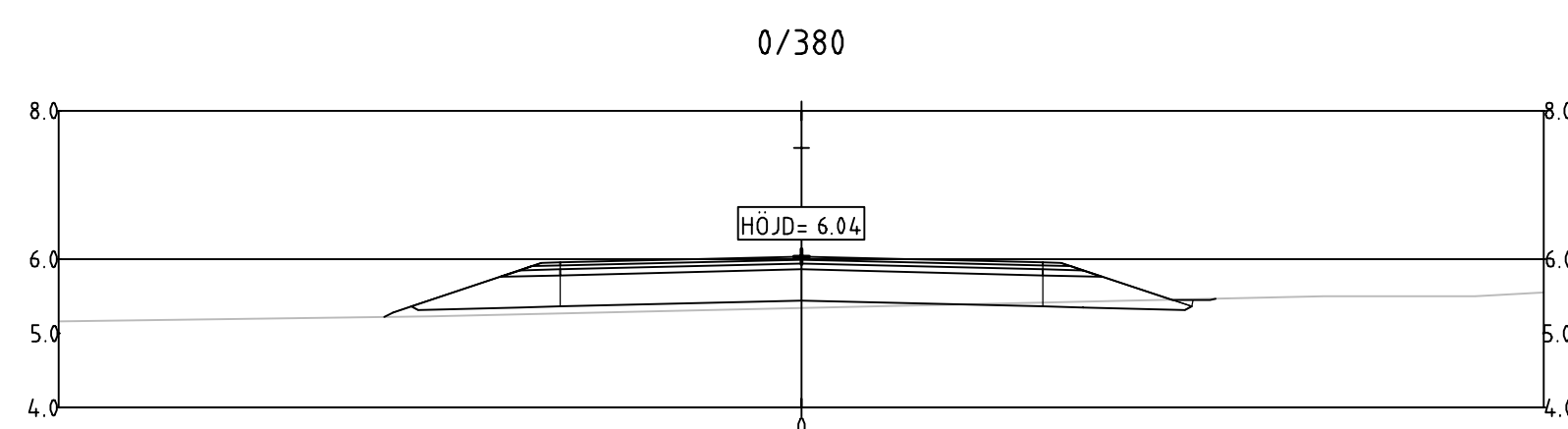
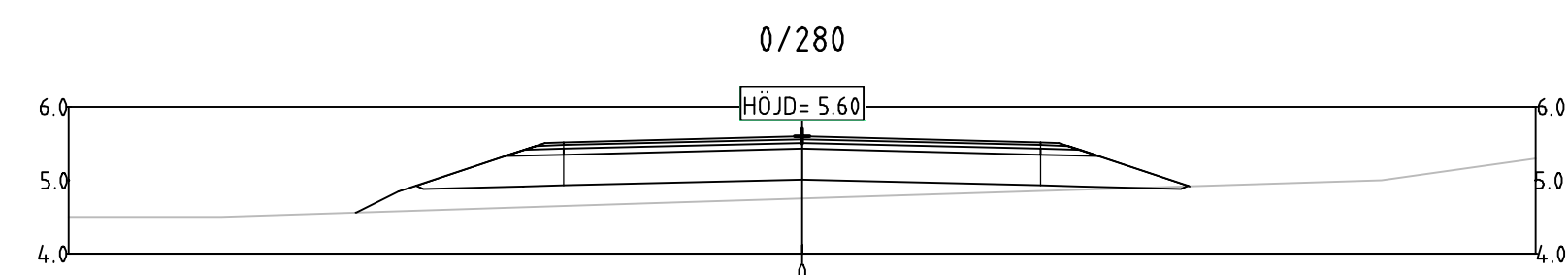

SLUTLEVERANS

BET	ÄNDRINGEN AVSER	DATUM	SIGN
VÄGPLAN			
WSP Sverige AB Väg och Mark			
www.wsp.com			
UPPDRAG NR 10271844	RITAD/KONSTRUERAD AV ADAM JAKAB	HANDLÄGGARE ADAM JAKAB	
DATE 2019-06-07	ANSVARIG RICKARD SUNDSTRÖM		
Östra föglö etapp 2			
Ny väg vid Håstersboda			
Föglö kommun, Åland			
Tvärsektioner 0/280-0/460			
Ritningsstatus VÄGPLAN	SKALA 1:100	NUMMER A1	BET I
		206T0903	

PB 1060, AX-22111 MARIEHAMN
 Tel: 018-25000
www.regeringen.ax/infrastruktur-kommunikation

Östresnummer / Arbetsnummer: _____ Granskad
 Datum: 07.06.2019. Godkänt
 ALR Ritningsnummer: 206T0903
 Ritningsstatus: VÄGPLAN

H:\Vorgon\2019\06\07\0607\06071844\1_CAD\Tillag\206T0903.dwg KUTTAJ 2019-06-07 10:29 AV ANVÄNDARE: SC119228

TECKENFÖRKLARING

— BEFINTLIG MARK
 - - - BEFINTLIG BERG

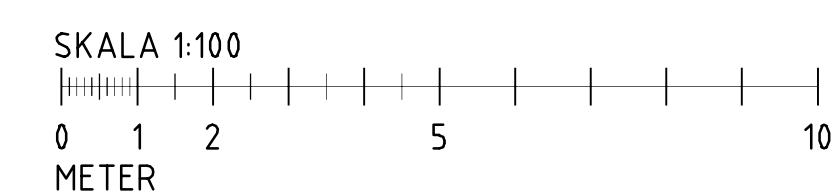
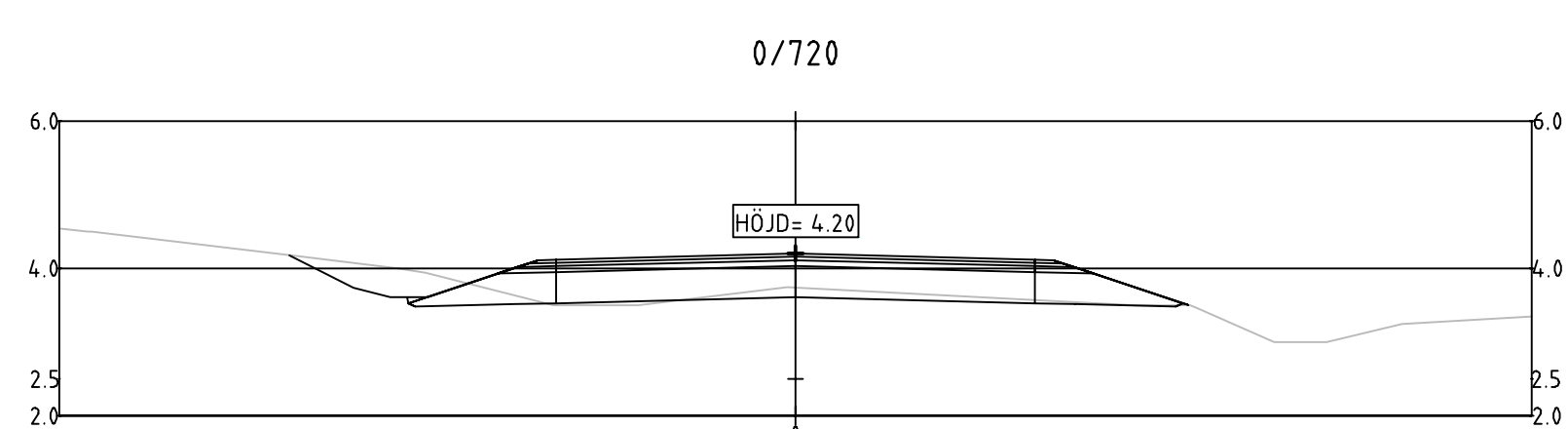
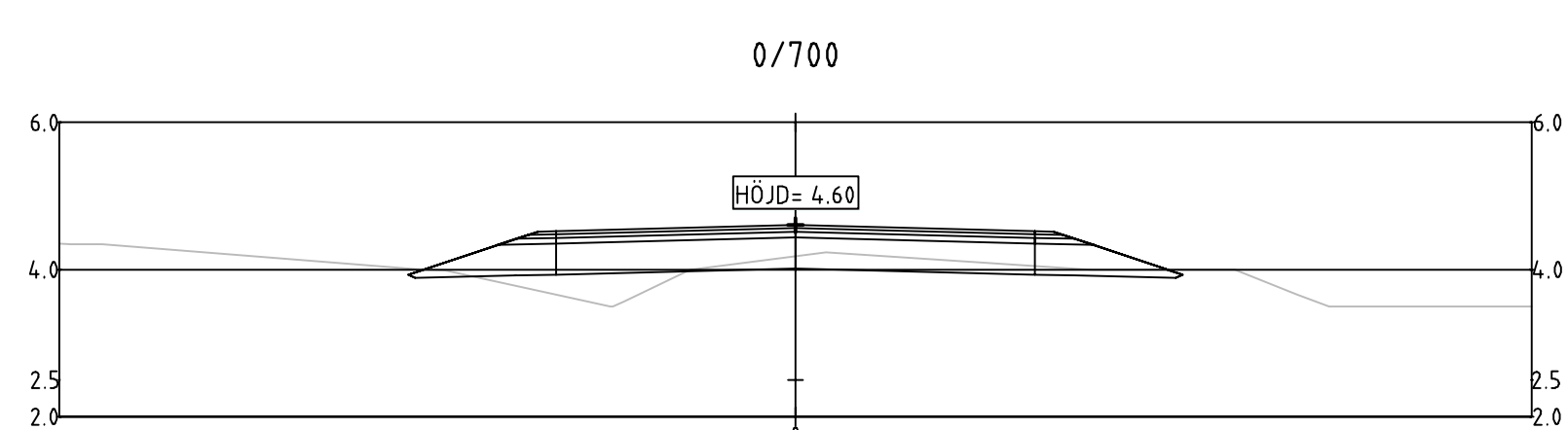
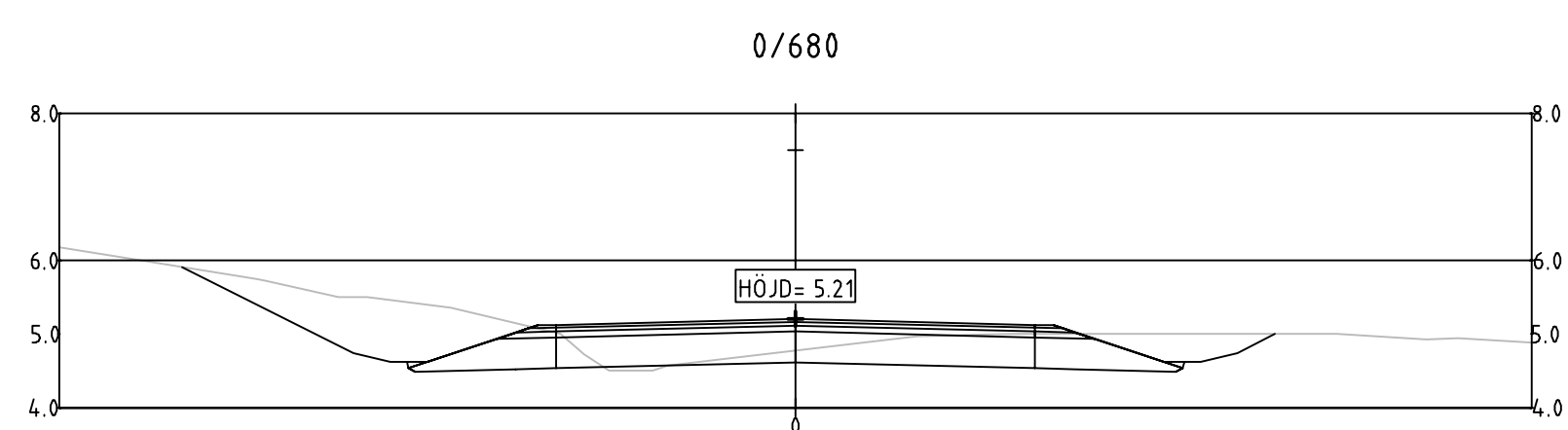
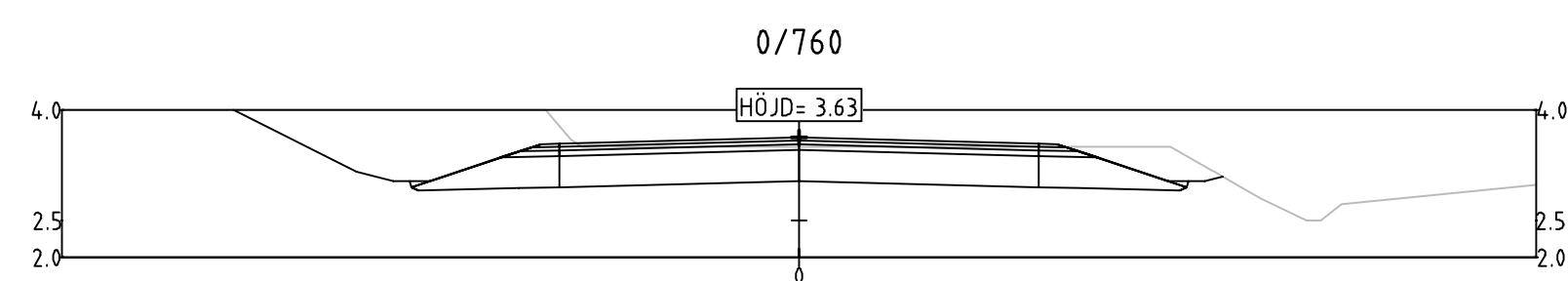
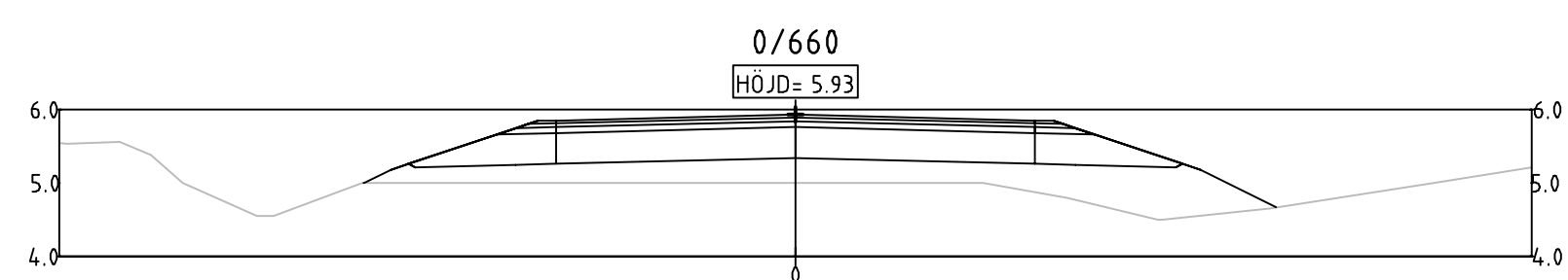
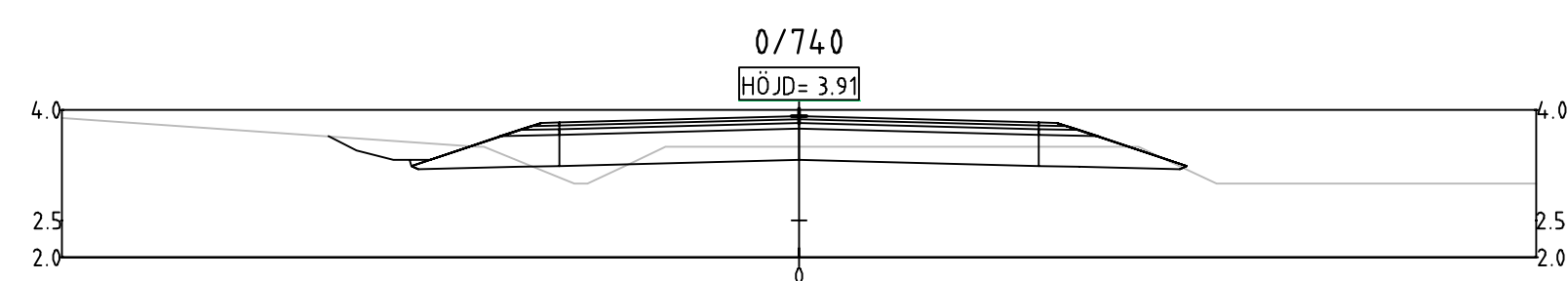
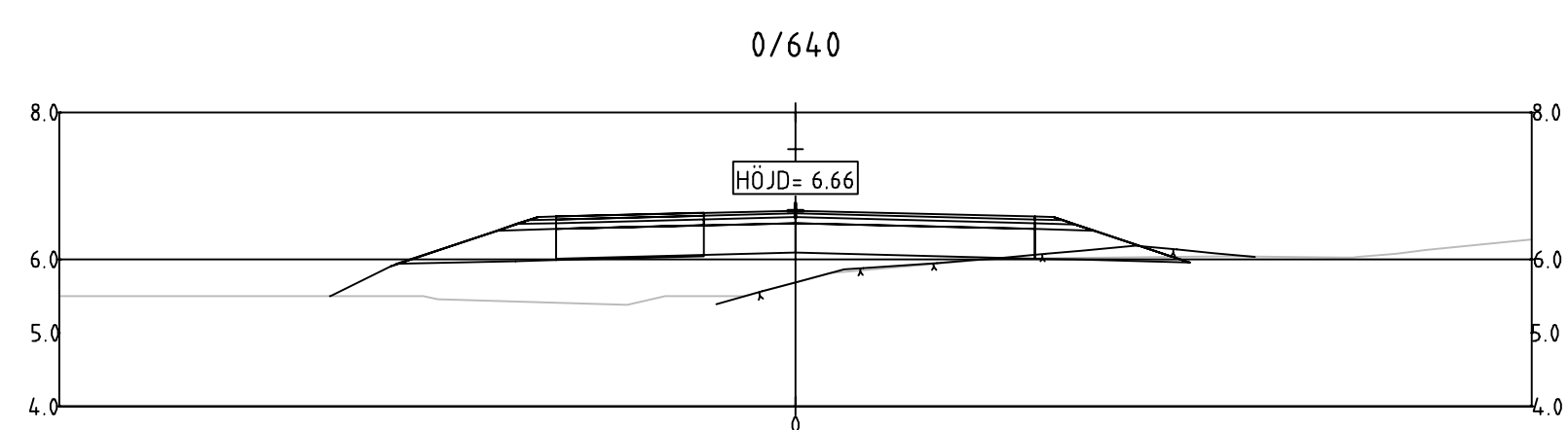

SLUTLEVERANS

BET	ÄNDRINGEN AVSER	DATUM	SIGN
VÄGPLAN			
WSP Sverige AB Väg och Mark			
www.wsp.com			
UPPDRAG NR 10271844	RITAD/KONS TRUERAD AV ADAM JAKAB	HANDLÄGGARE ADAM JAKAB	
DATUM 2019-06-07	ANSVARIG RICKARD SUNDSTRÖM		
Östra föglö etapp 2			
Ny väg vid Håstersboda			
Föglö kommun, Åland			
Tvärsektioner 0/640-0/760			
SKALA 1:100	SKALA A1	NUMMER 206T0905	BET I

PB 1060, AX-22111 MARIEHAMN
 Tel: 018-25000
www.regeringen.ax/infrastruktur-kommunikation

Dokument- / Arkivnummer ÅLR2018/7300	Granskat
Datum 07.06.2019.	Godkänt
ALR Rättningsnummer 206T0905	
Ritningsstatus VÄGPLAN	

H:\Vorgon\Komm\SE-Öppn\18\562\10271844\1\CAD\Tillag\2019-06-07\060719\060719.dwg PLOTJAG 2019-06-07 08:37:08 AV ANVÄNDARE: SCS19228

TECKENFÖRKLARING

— BEFINTLIG MARK
 - - - BEFINTLIG BERG

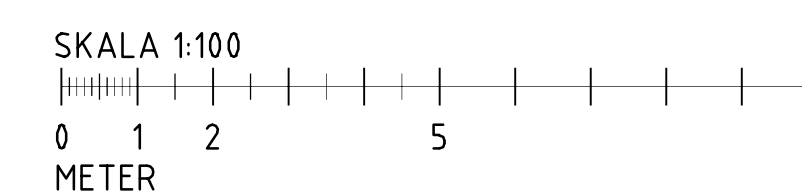
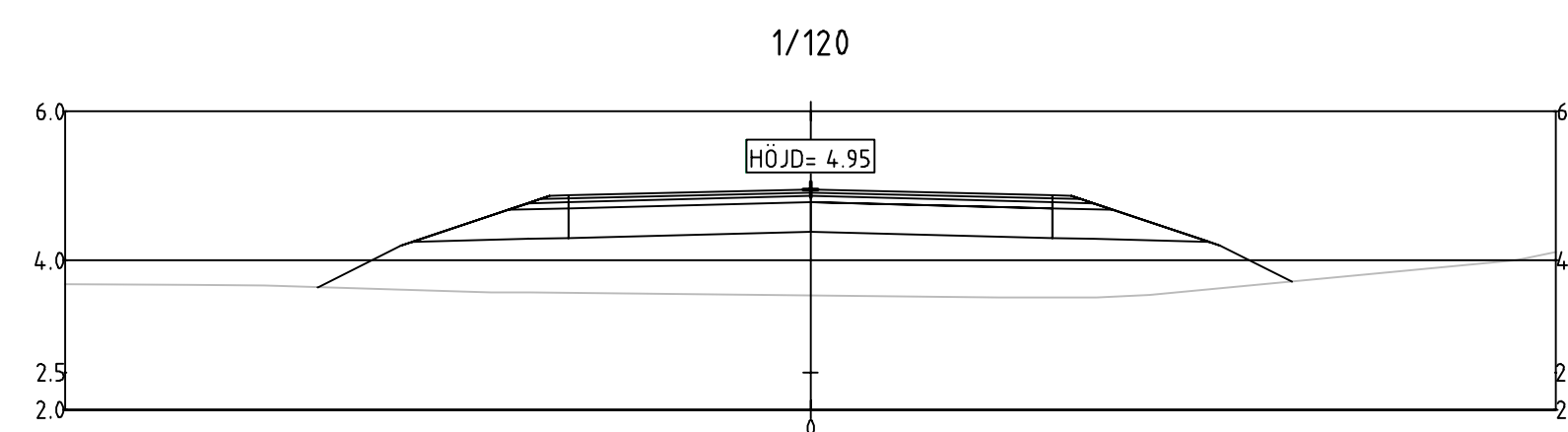
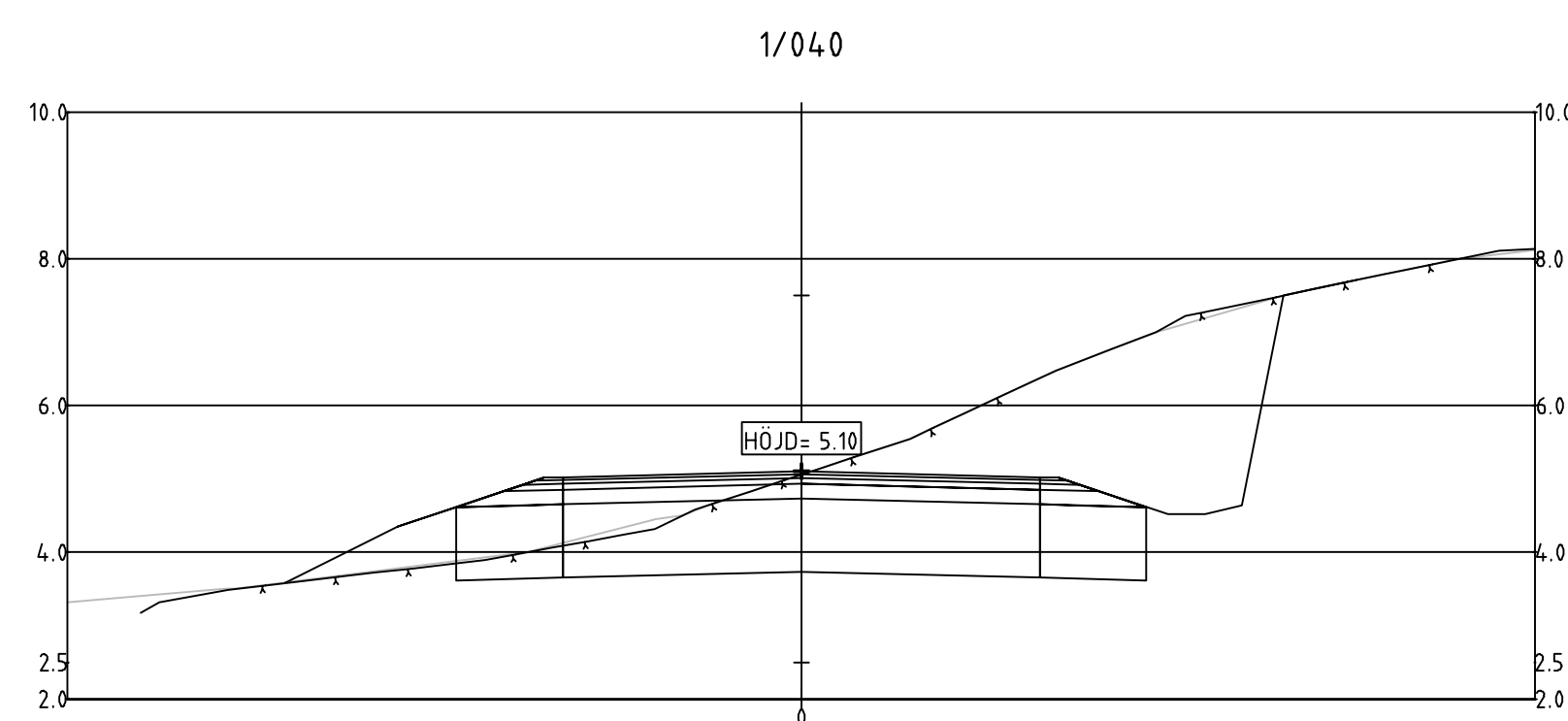
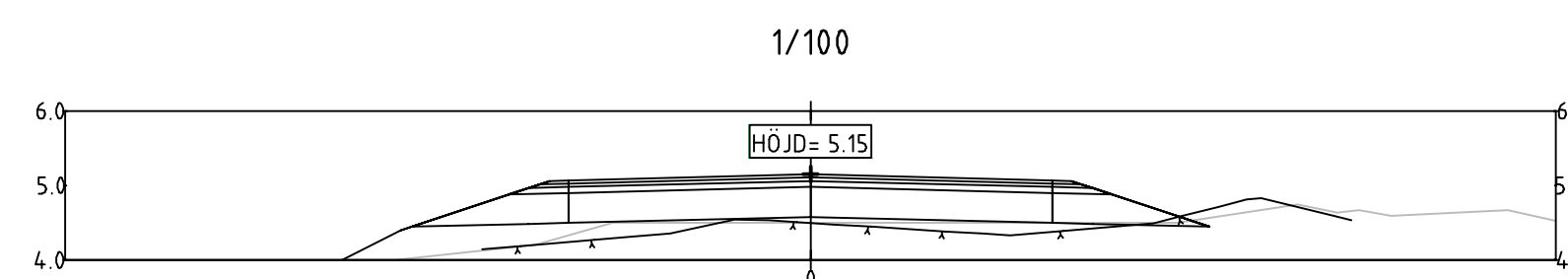
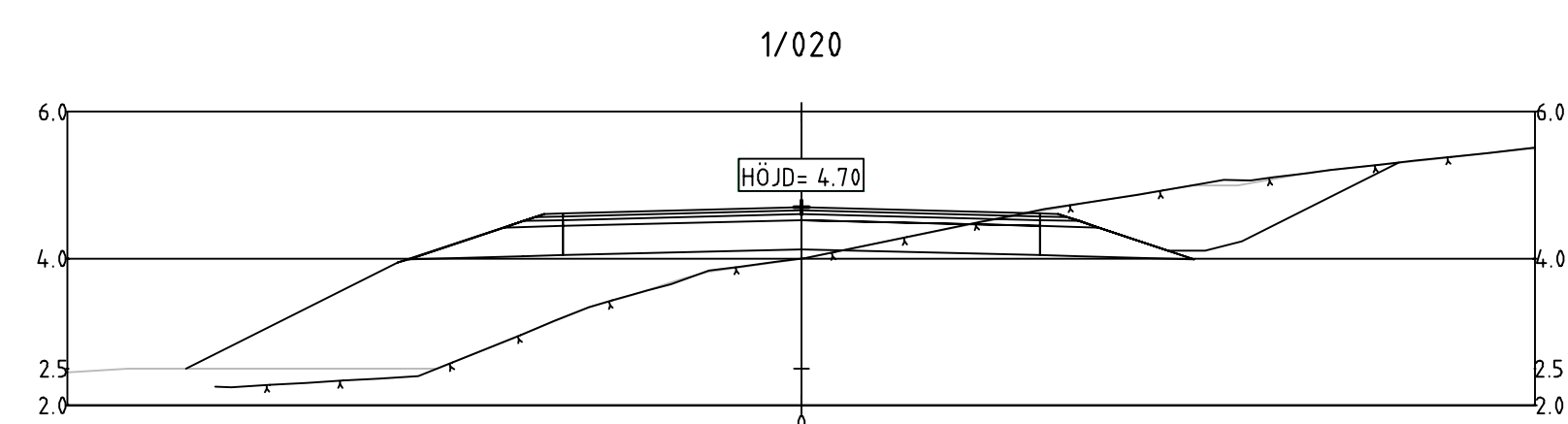
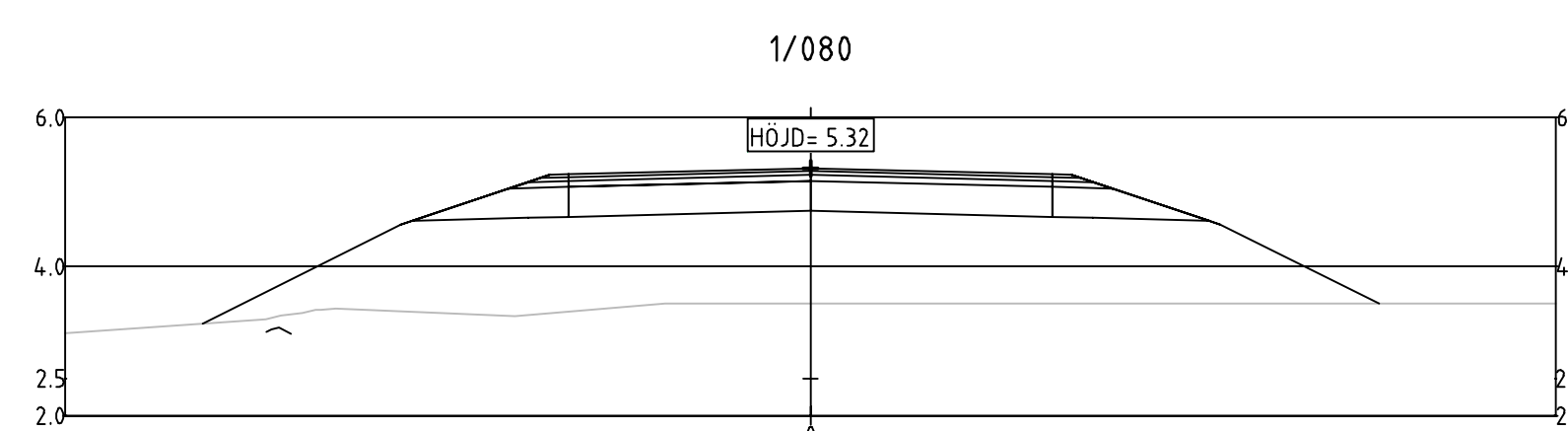
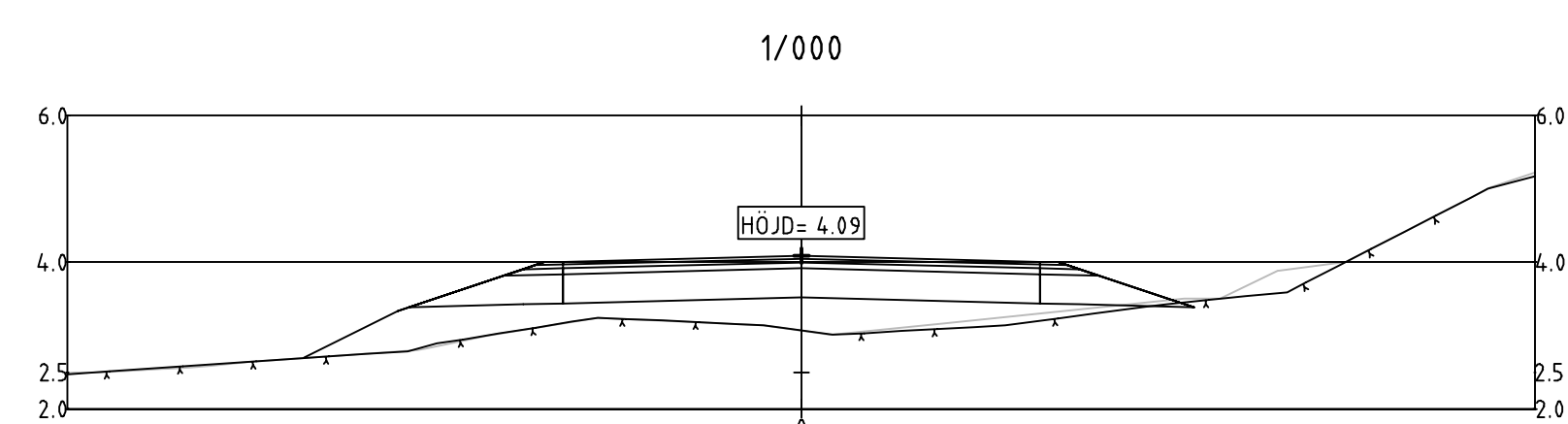
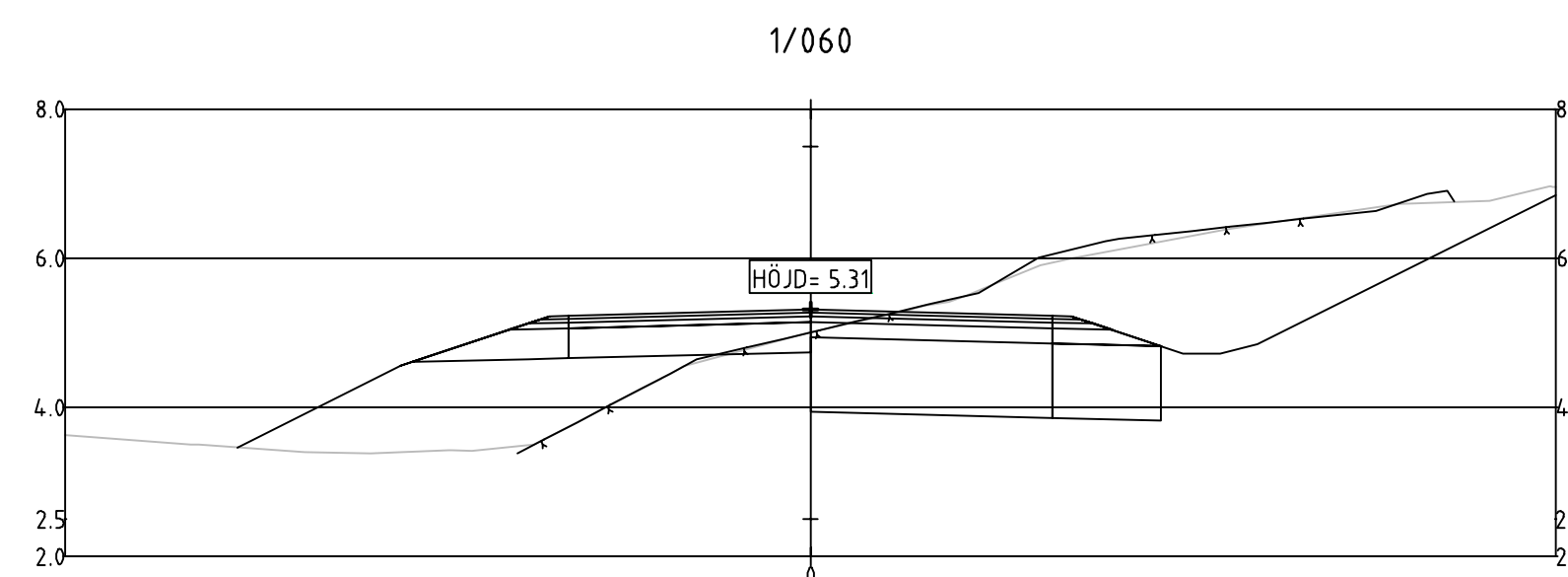
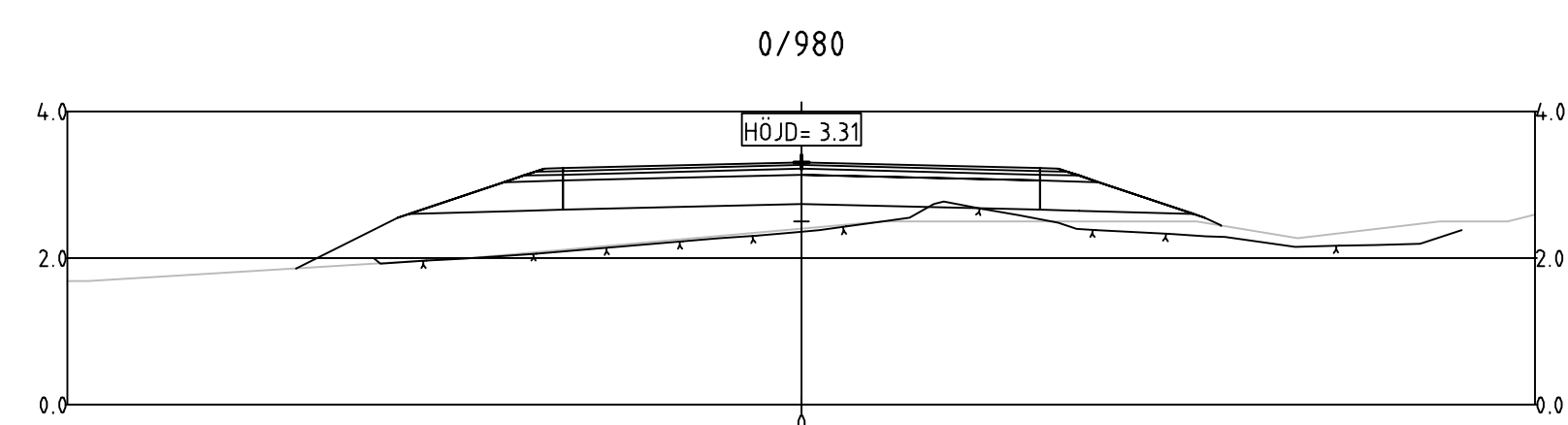

SLUTLEVERANS

BET	ÄNDRINGEN AVSER	DATUM	SIGN
VÄGPLAN			
WSP Sverige AB Väg och Mark			
www.wsp.com			
UPPDRAG NR 10271844	RITAD/KONSTRUERAD AV ADAM JAKAB	HANDLÄGGARE ADAM JAKAB	
DATUM 2019-06-07	ANSVARIG RICKARD SUNDSTRÖM		
Östra föglö etapp 2			
Ny väg vid Hastersboda			
Föglö kommun, Åland			
Tvärsektioner 0/980-1/120			
SKALA 1:100	NUMMER 206T0907	I BET	

PB 1060, AX-22111 MARIEHAMN
 Tel: 018-25000
www.regeringen.ax/infrastruktur-kommunikation

Dokument- / Arkivnummer ÅLR2018/7300	Granskat
Datum 07.06.2019.	Godkänt
ALR Rättningsnummer 206T0907	
Ritningsstatus VÄGPLAN	

Fil: V:\projekt\wsp\Åland\Åland\2019\06\20190607\20190607_001.dwg 2019-06-07 15:37:36 AV: ANVÄNDARE: S:\19228

TECKENFÖRKLARING

- BEFINTLIG MARK
- - - BEFINTLIG BERG

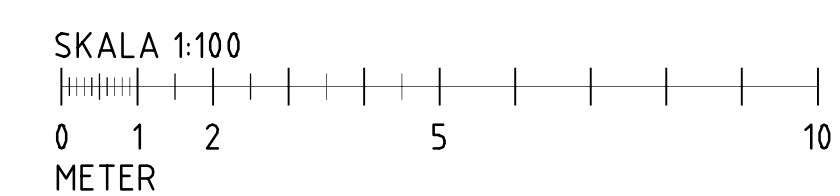
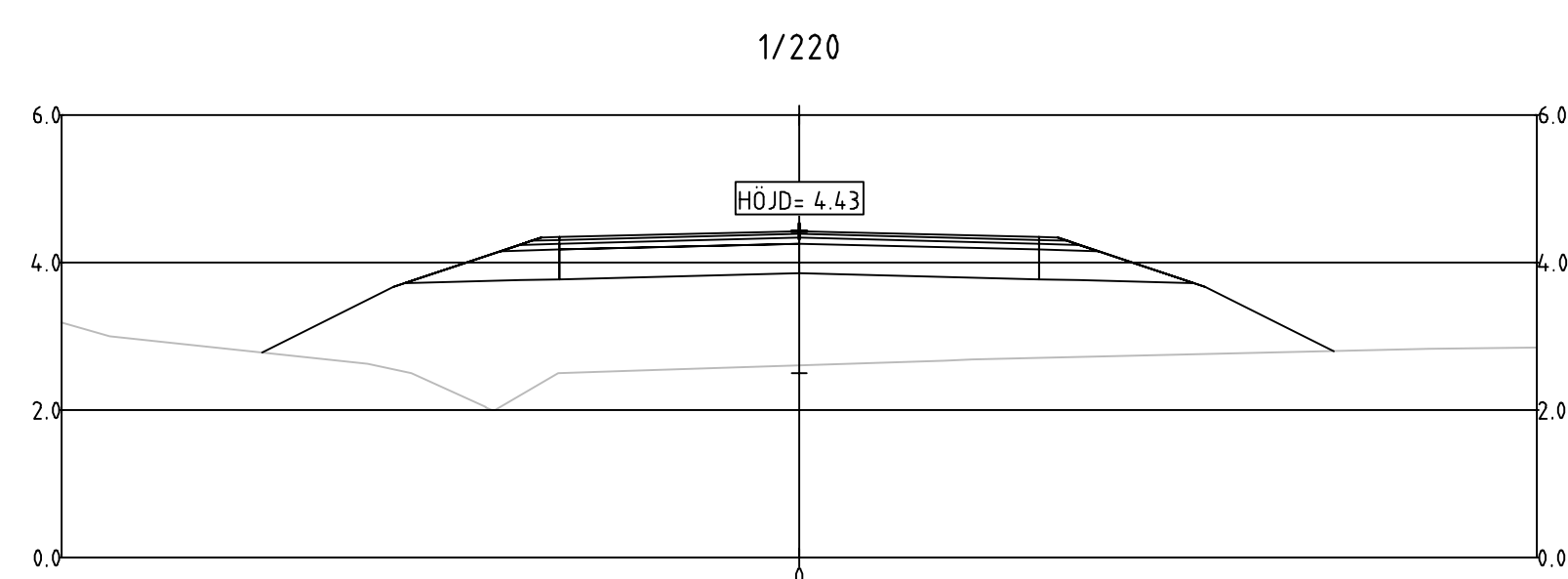
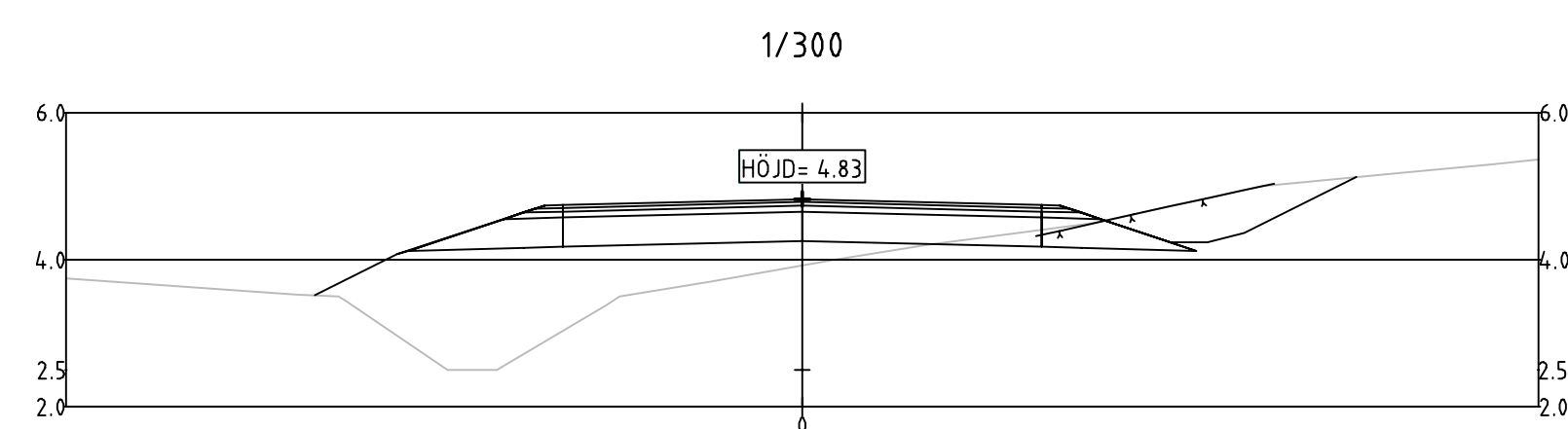
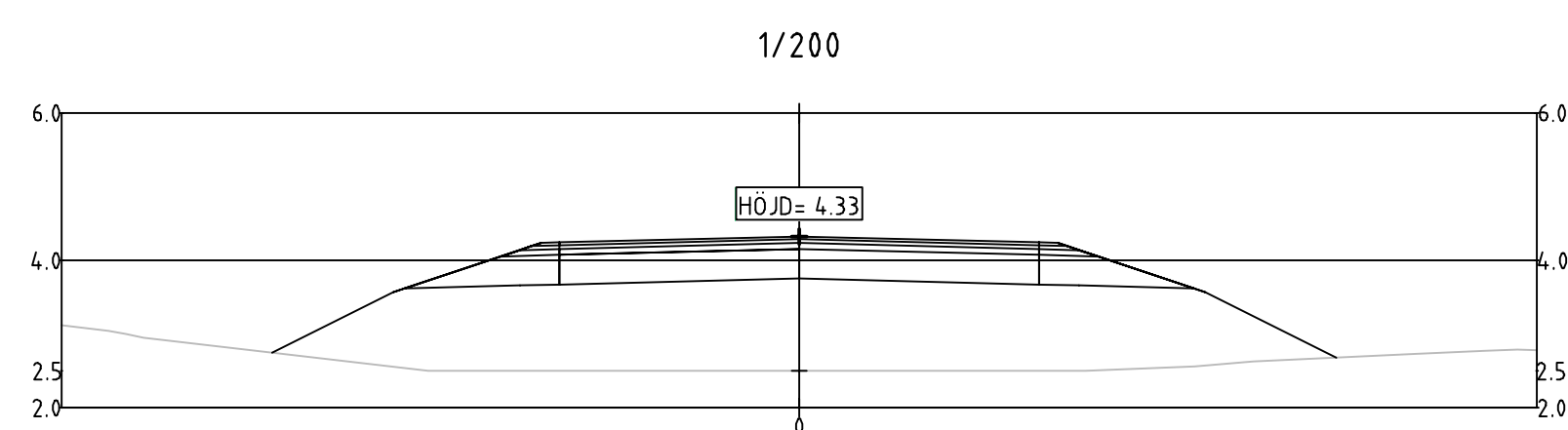
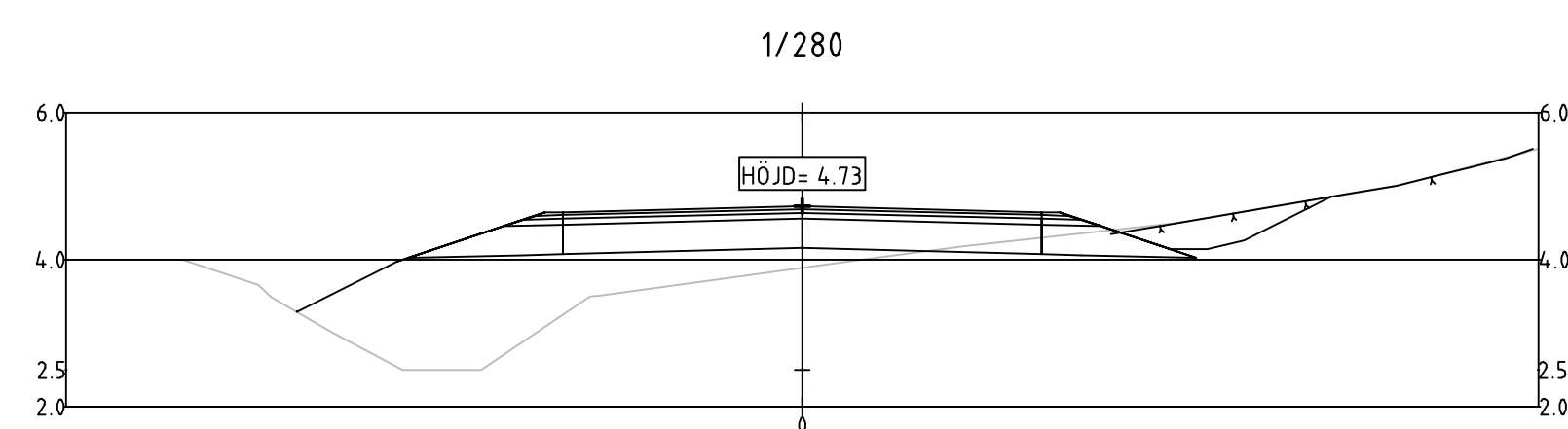
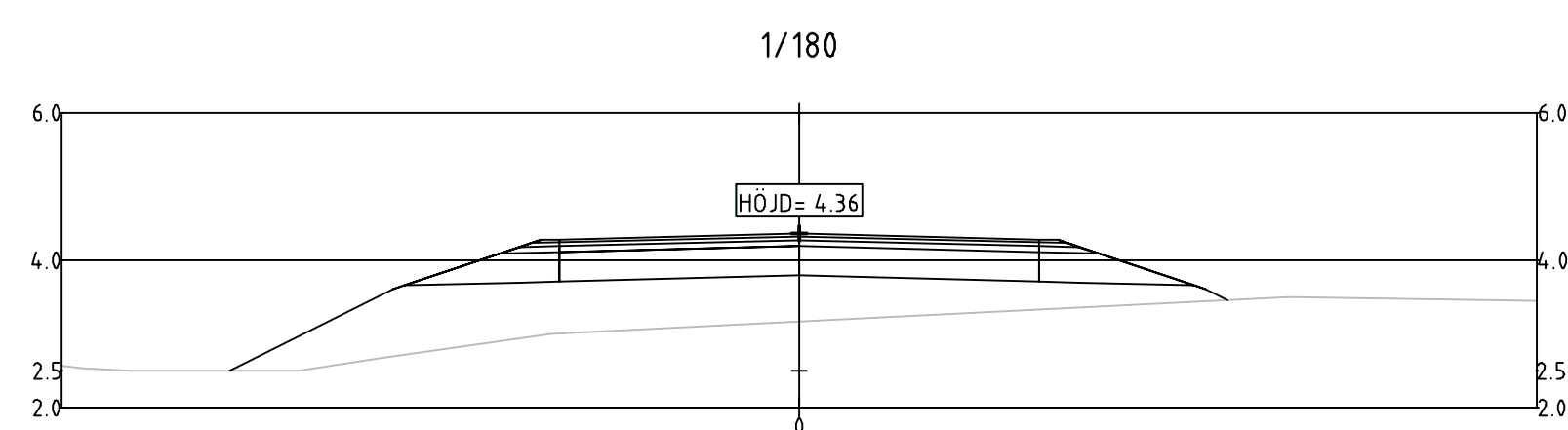
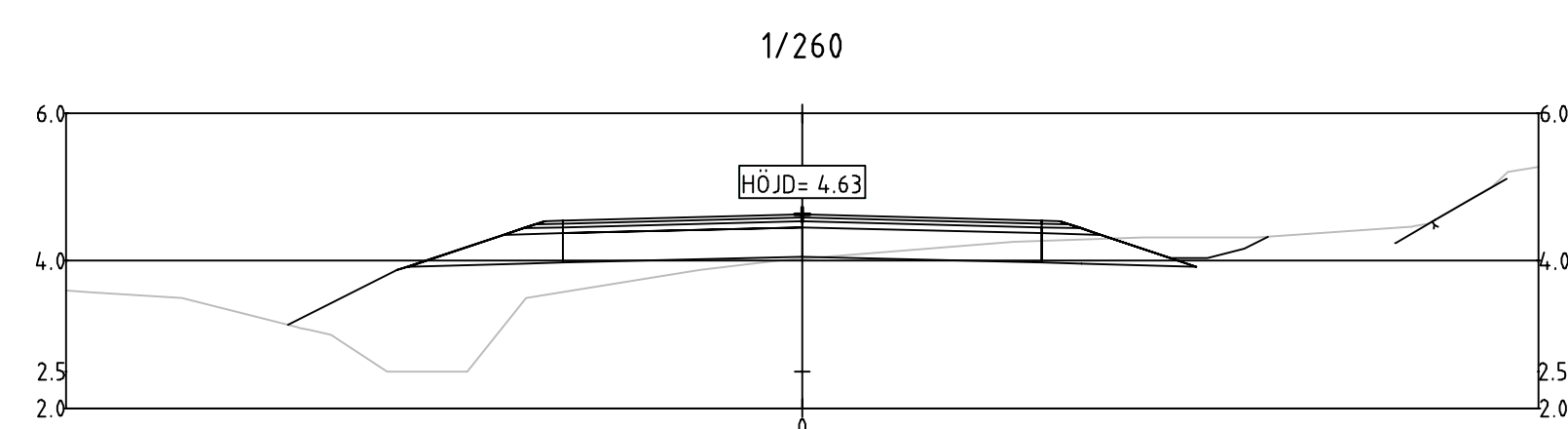
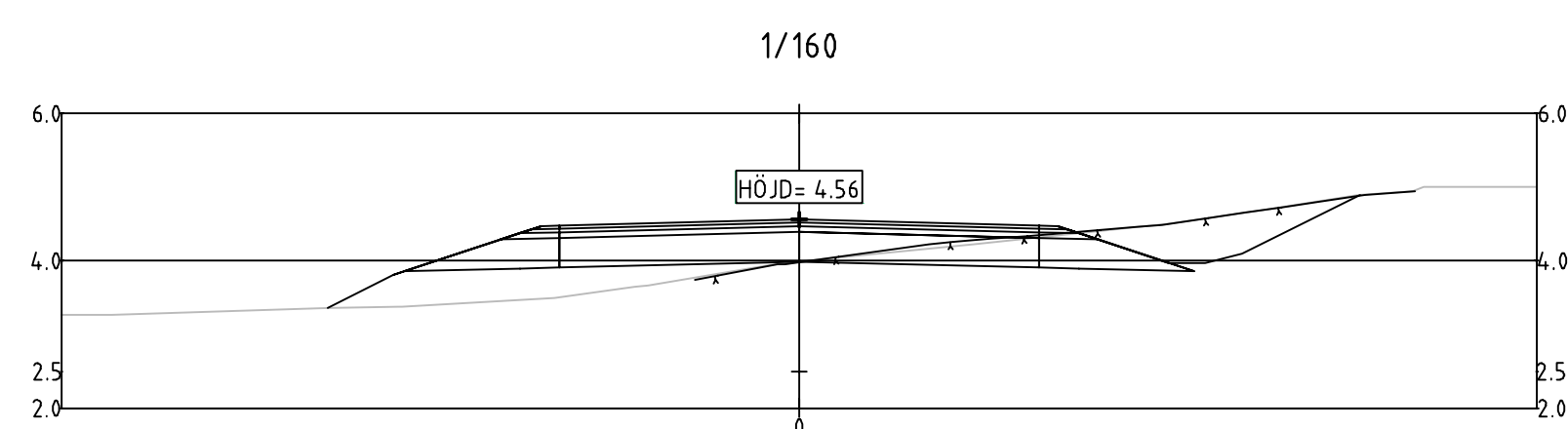
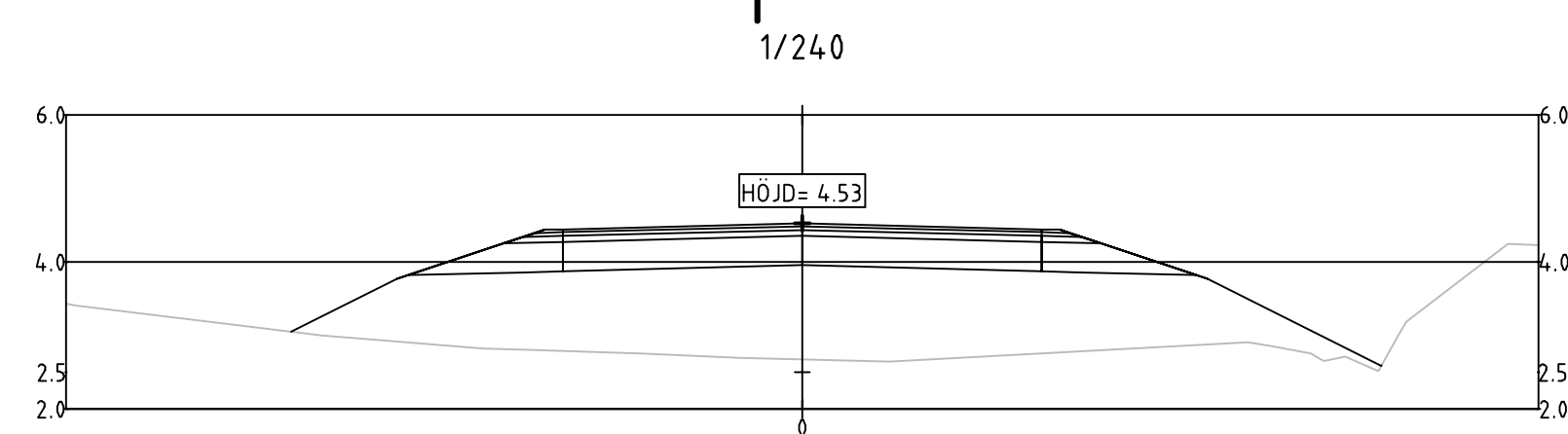
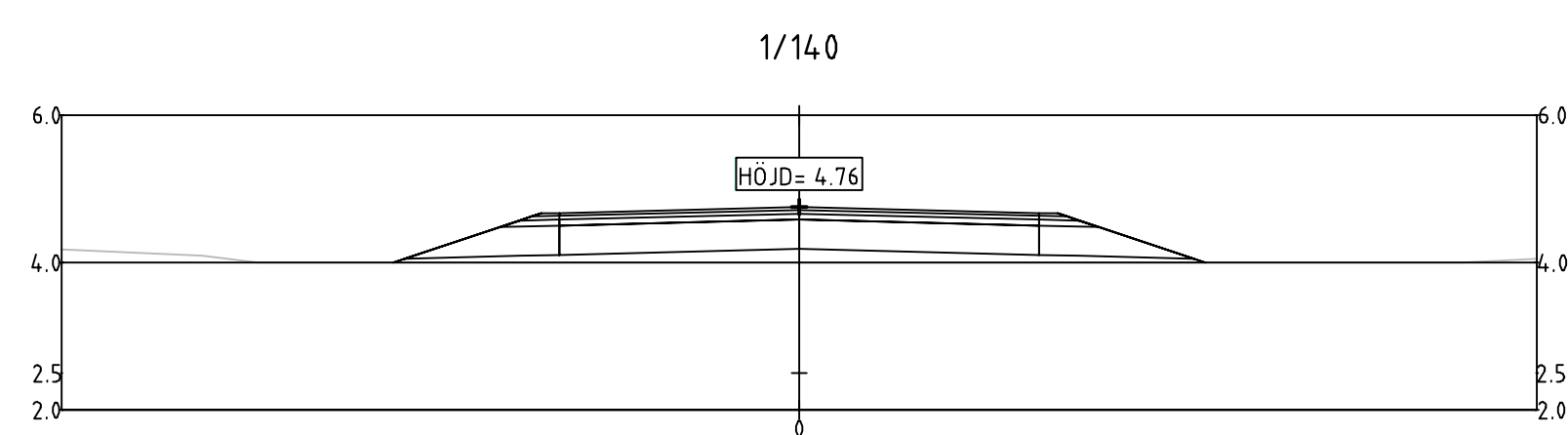

SLUTLEVERANS

BET	ÄNDRINGEN AVSER	DATUM	SIGN
VÄGPLAN			
WSP Sverige AB Väg och Mark			
www.wsp.com			
UPPDRAG NR 10271844	RITAD/KONSTRUERAD AV ADAM JAKAB	HANDLÄGGARE ADAM JAKAB	
DATUM 2019-06-07	ANSVARIG RICKARD SUNDSTRÖM		
Östra föglö etapp 2			
Ny väg vid Hastersboda			
Föglö kommun, Åland			
Tvärsektioner 1/140-1/300			
ALR Ritningsnummer 206T0908	SKALA 1:100	NUMMER A1	BET I
VÄGPLAN		206T0908	

PB 1060, AX-22111 MARIEHAMN
 Tel: 018-25000
www.regeringen.ax/infrastruktur-kommunikation

H:\Vorgon\2019\SE-Öppn\10271844\CAD\Tillag\2019\06\06\10271844_VÄGPLAN_2019-06-07.dwg KUTTAD 2019-06-07 13:37:48 AV ANVÄNDARE: SCS190228

TECKENFÖRKLARING

— BEFINTLIG MARK
 - - - - - BEFINTLIG BERG

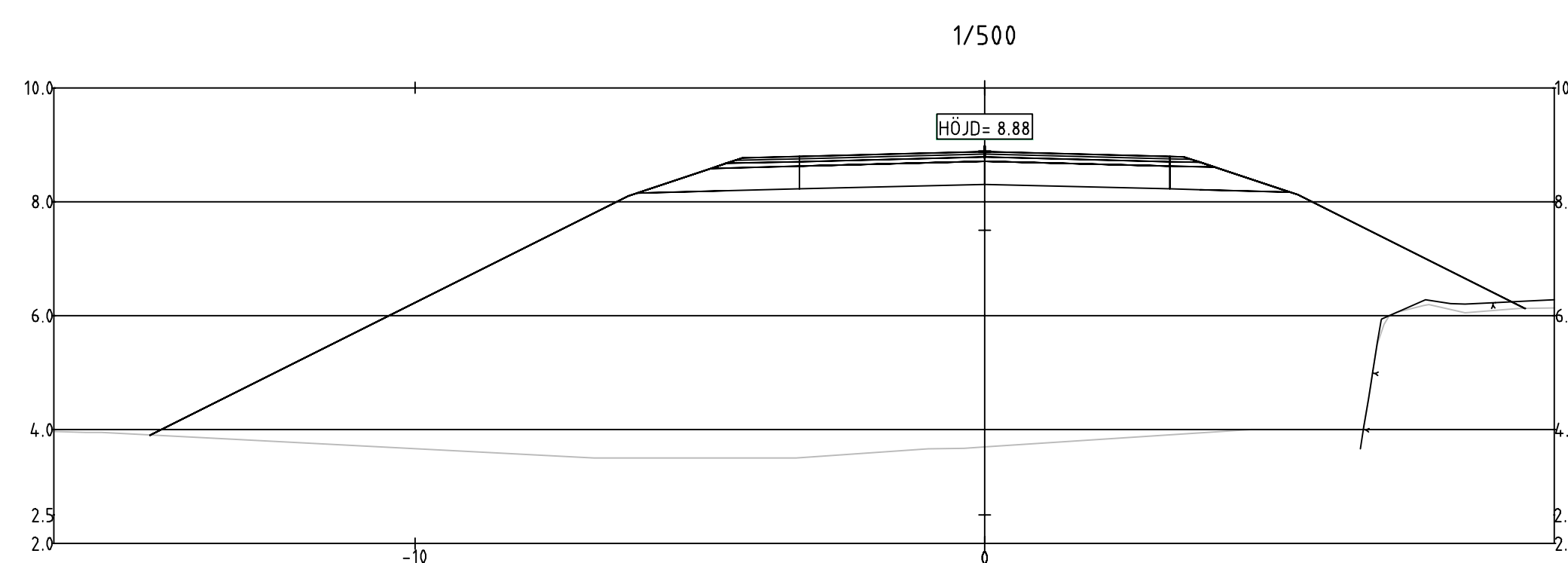
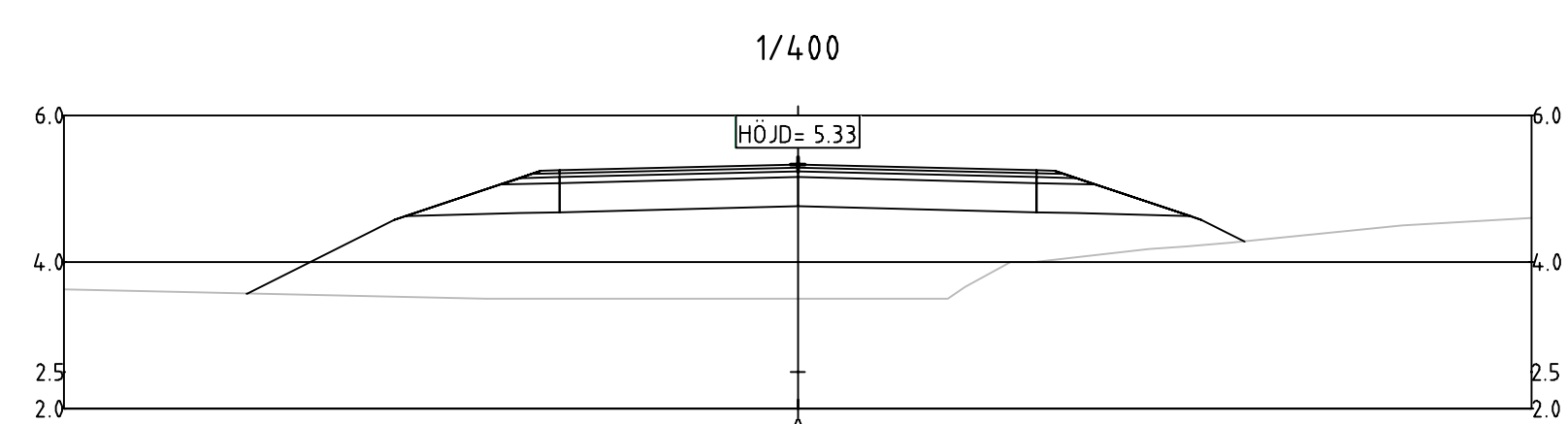
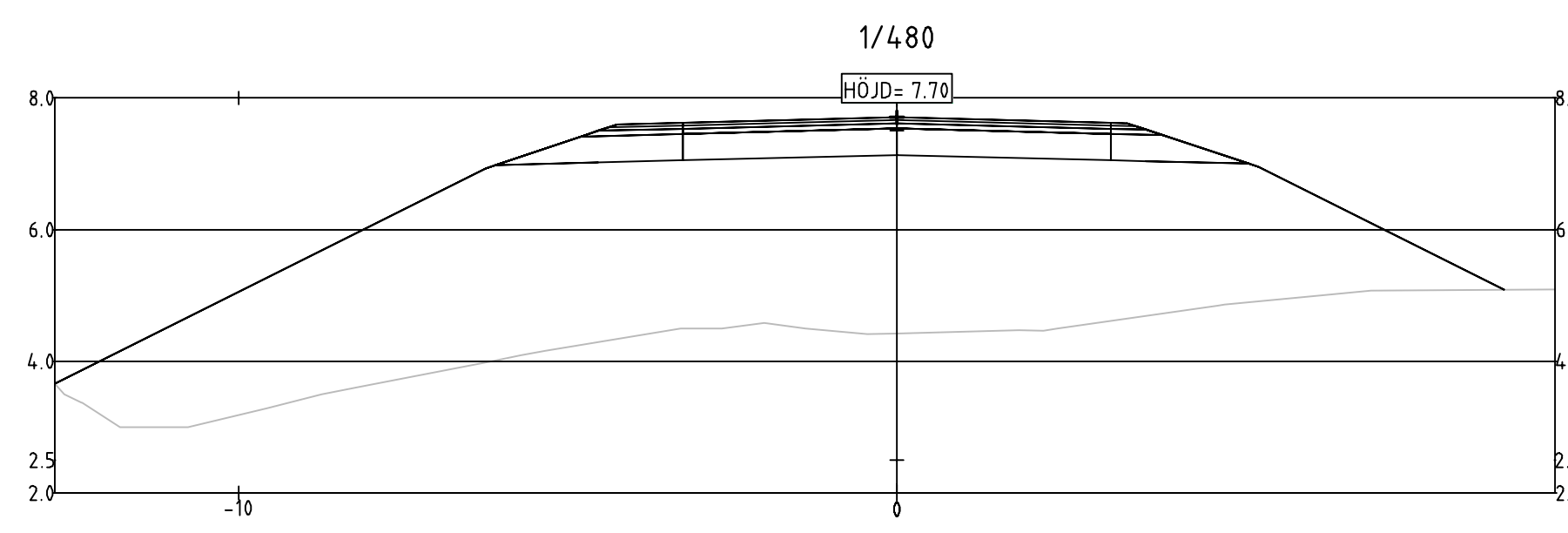
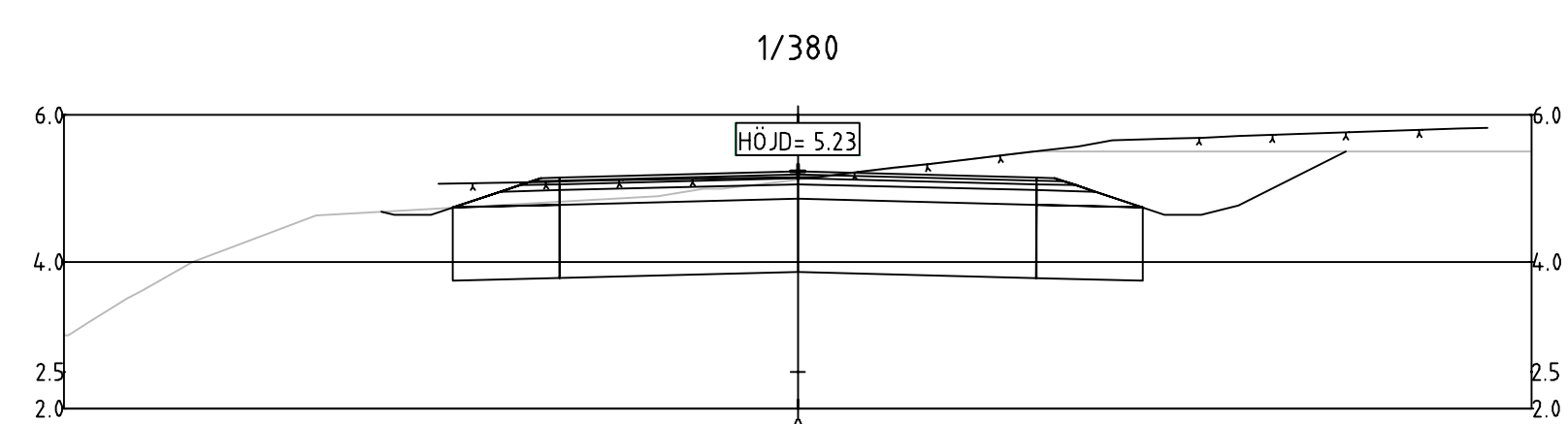
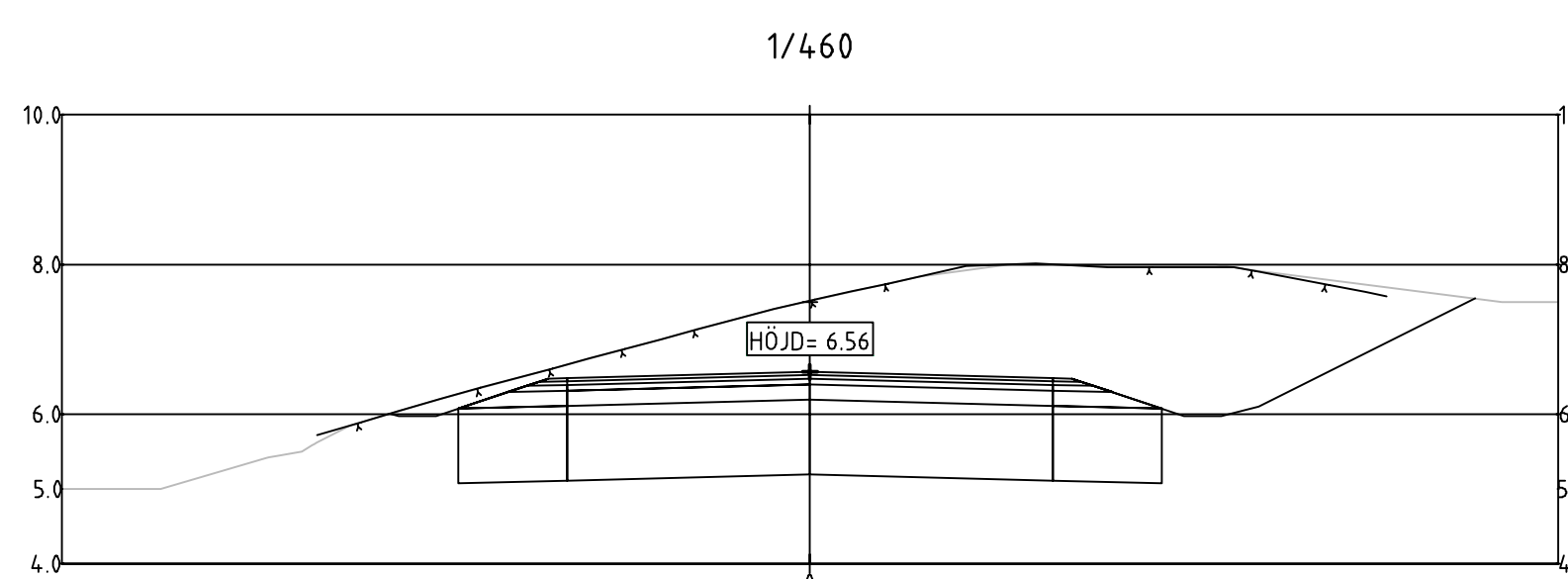
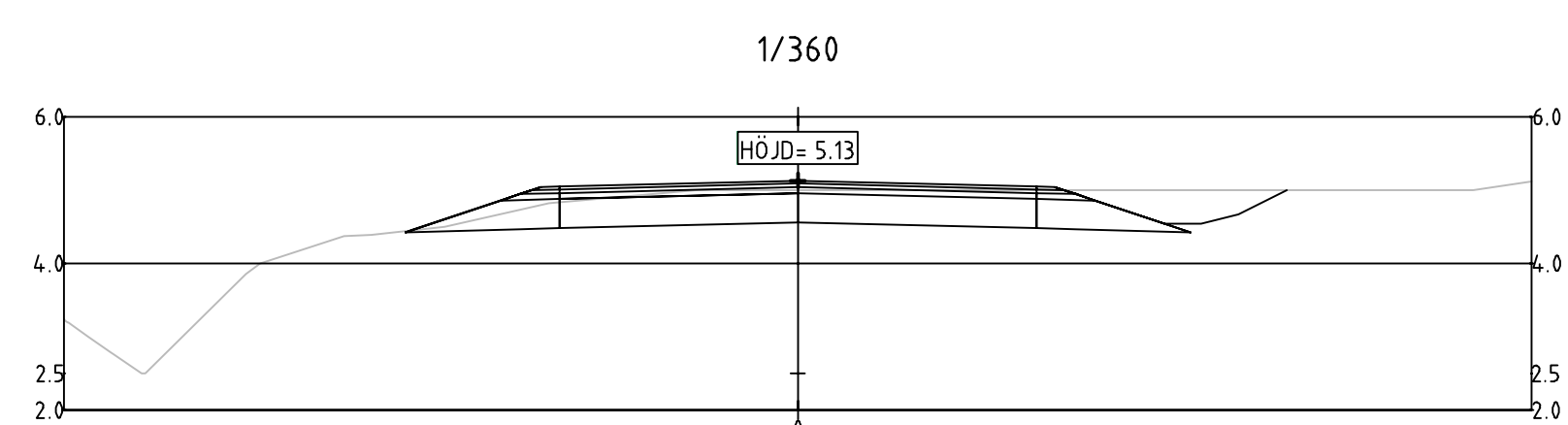
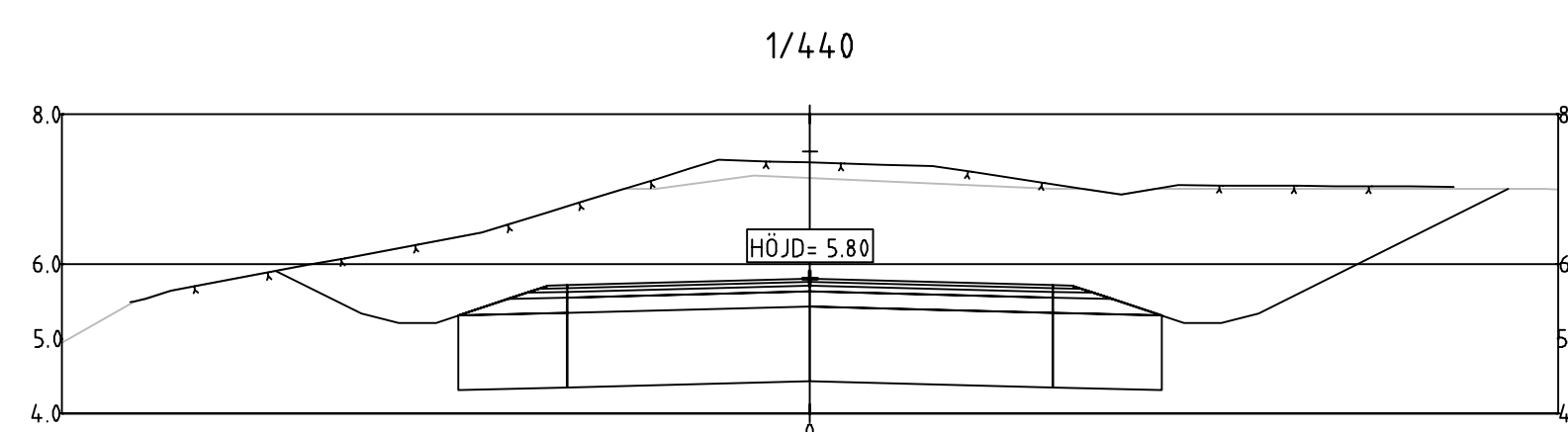
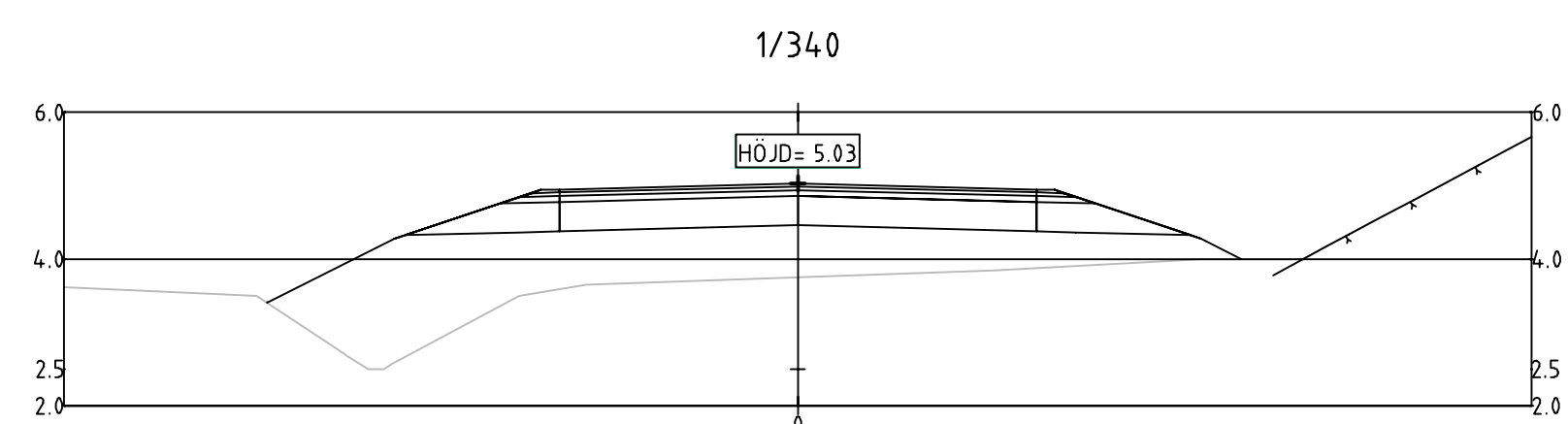
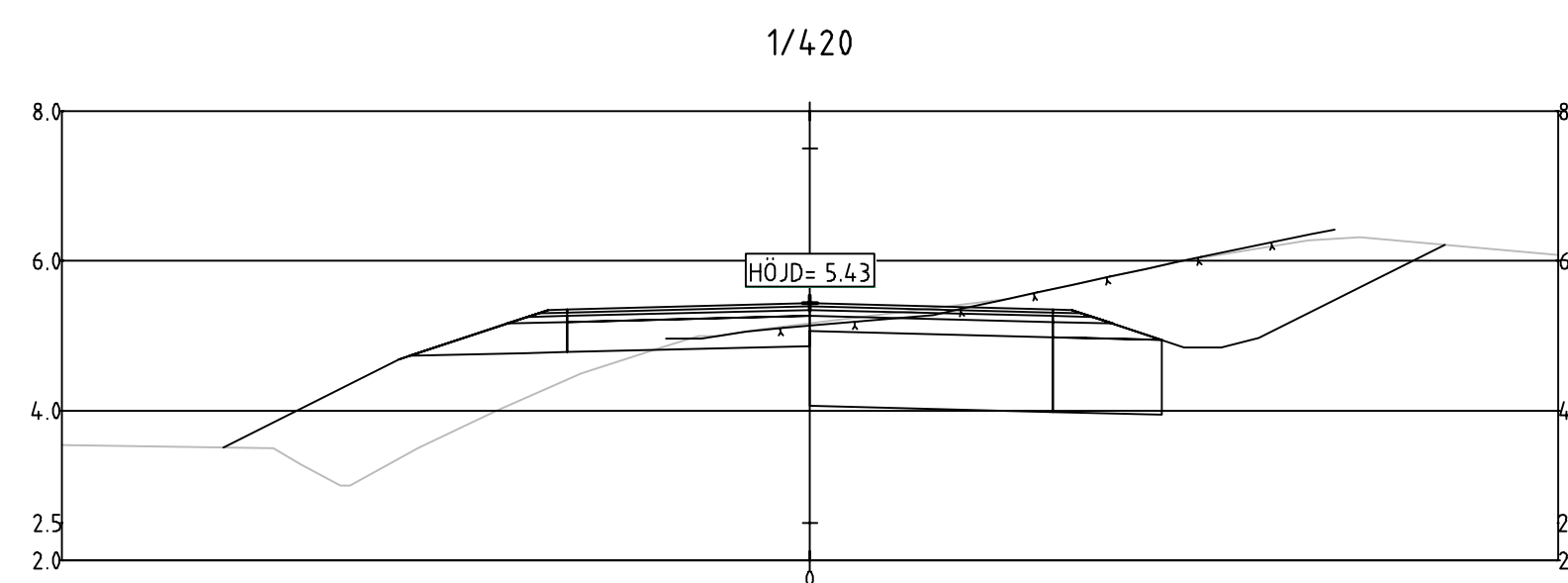
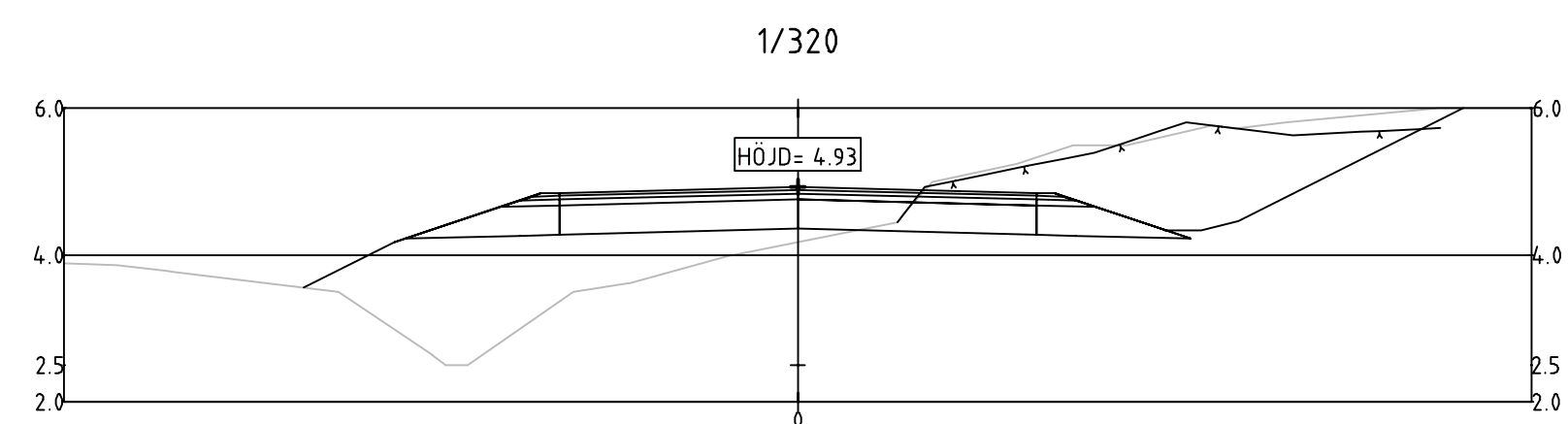

SKALA 1:100

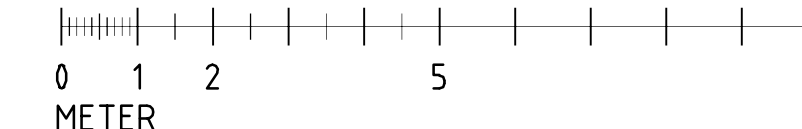

SLUTLEVERANS

BET	ÄNDRINGEN AVSER	DATUM	SIGN

VÄGPLAN



WSP Sverige AB
Väg och Mark



www.wsp.com



PB 1060, AX-22111 MARIEHAMN
Tel: 018-25000
www.regeringen.ax/infrastruktur-kommunikation

Dokument- / Arkivnummer: ALR2018/7300

Datum: 07.06.2019.

ALR Rättningsnummer: 206T0909

Ritningsstatus: VÄGPLAN

UPPDRAG NR: 10271844

RITAD/KONSTRUERAD AV: ADAM JAKAB

HANDLÄGGARE: ADAM JAKAB

DATUM: 2019-06-07

ANSVARIG: RICKARD SUNDSTRÖM

Östra föglö etapp 2

Ny väg vid Hastersboda

Föglö kommun, Åland

Tvärsektioner 1/320-1/500

SKALA: 1:100

NUMMER: A1

BET: 206T0909

H:\Vorgon\2019\SE-Östra föglö\562\10271844\1-01\T0909\206T0909.dwg PLOT: 2019-06-07 12:38:04 AV: ANWANDARE: SCS190228

TECKENFÖRKLARING

— BEFINTLIG MARK
 - - - - - BEFINTLIG BERG

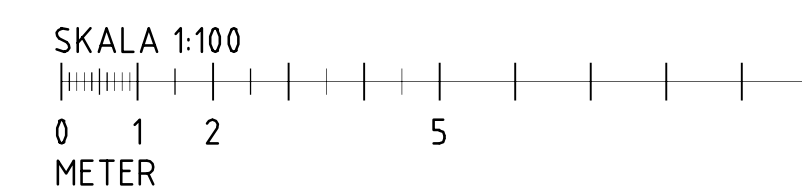
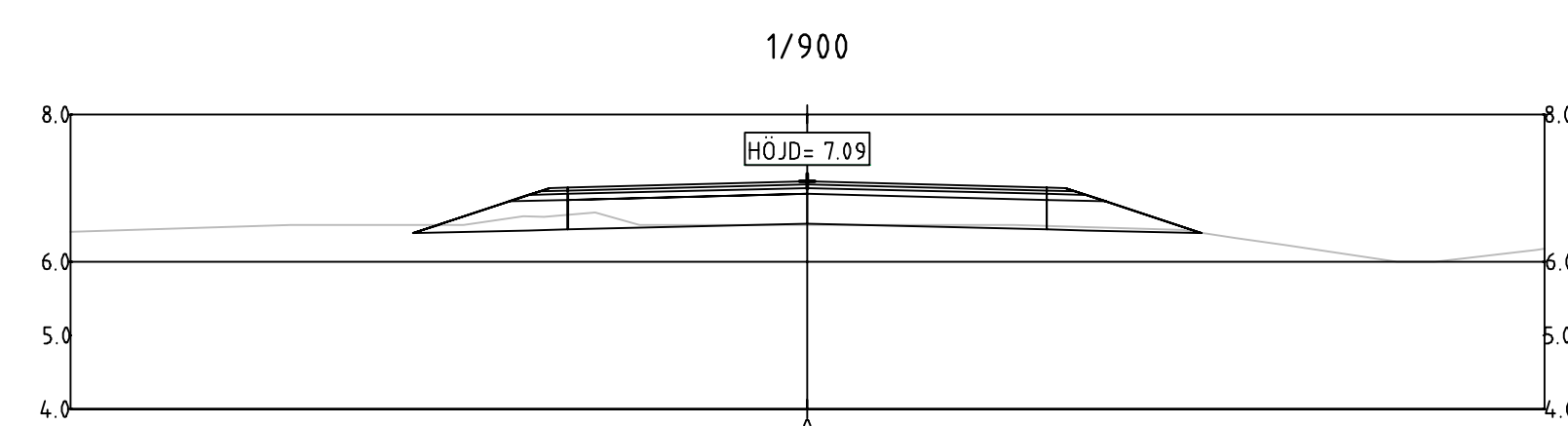
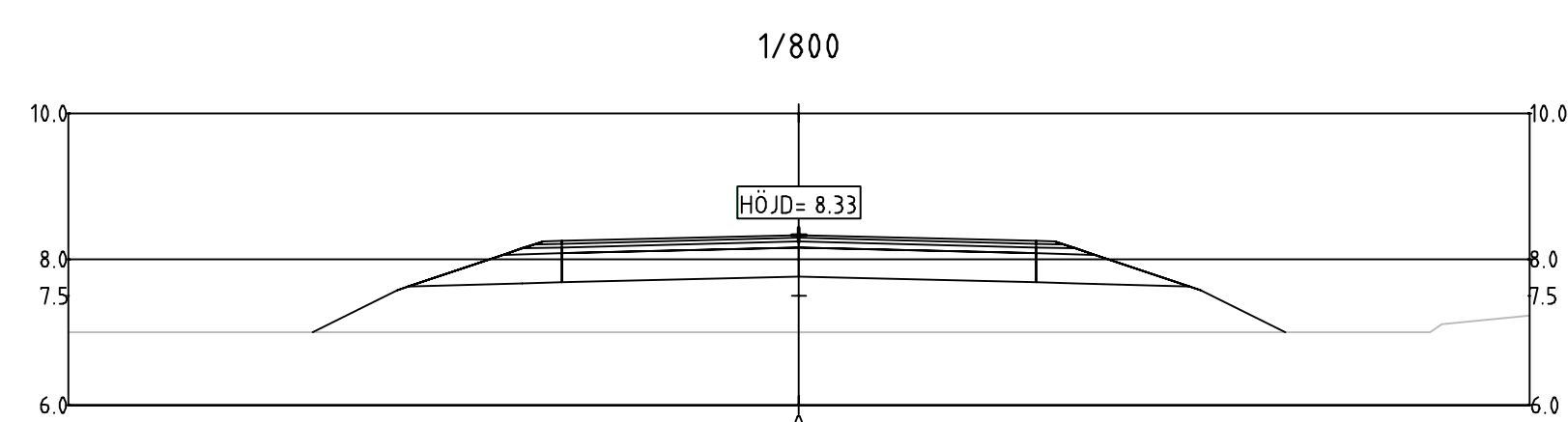
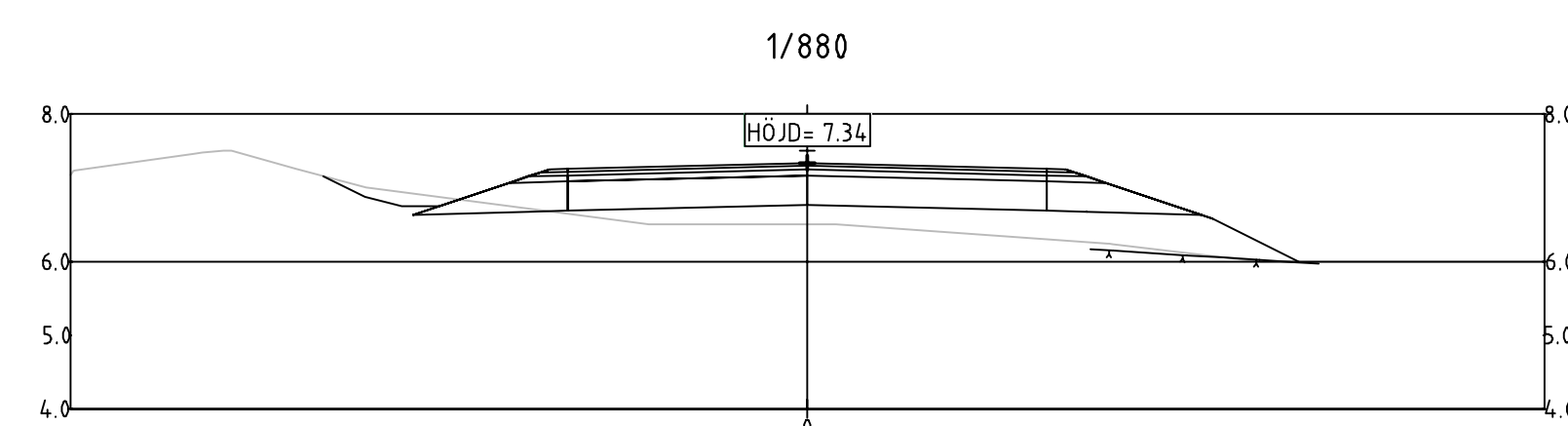
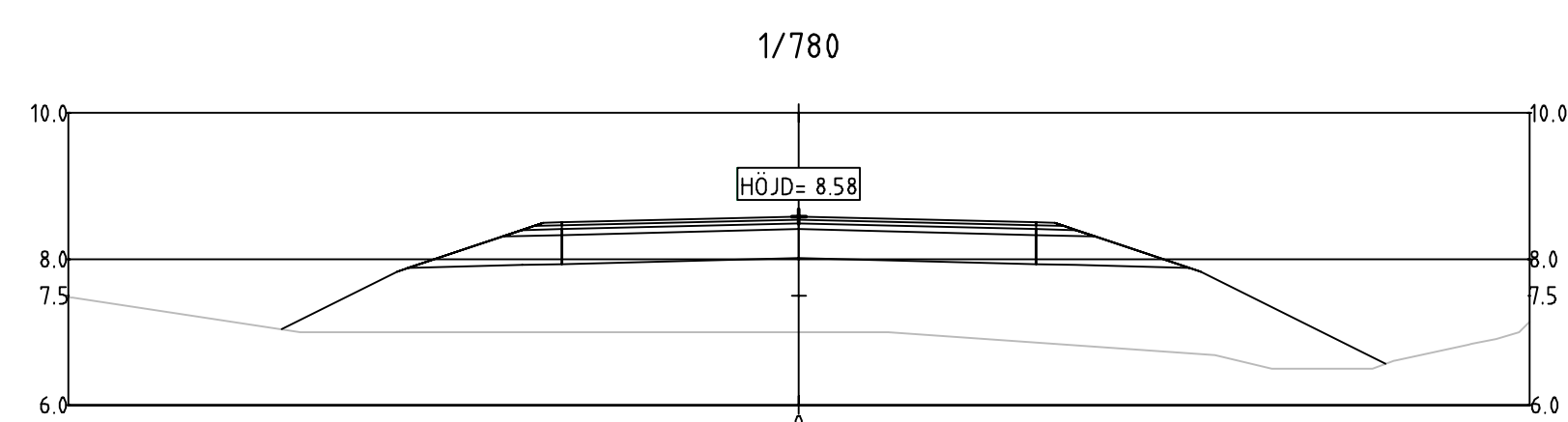
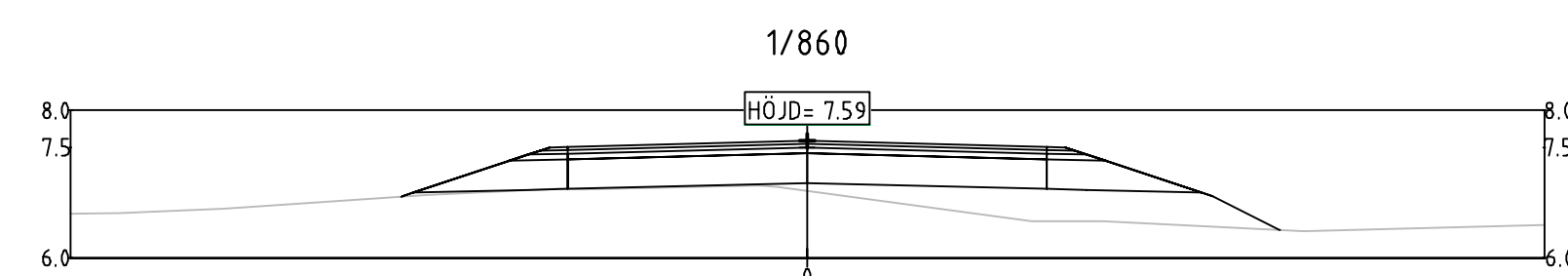
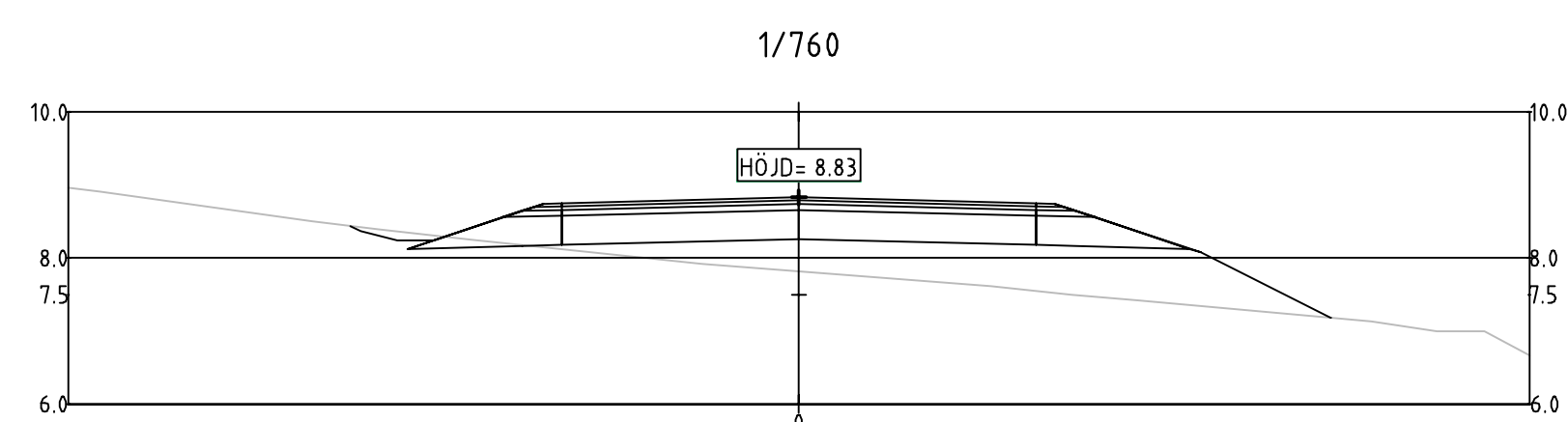
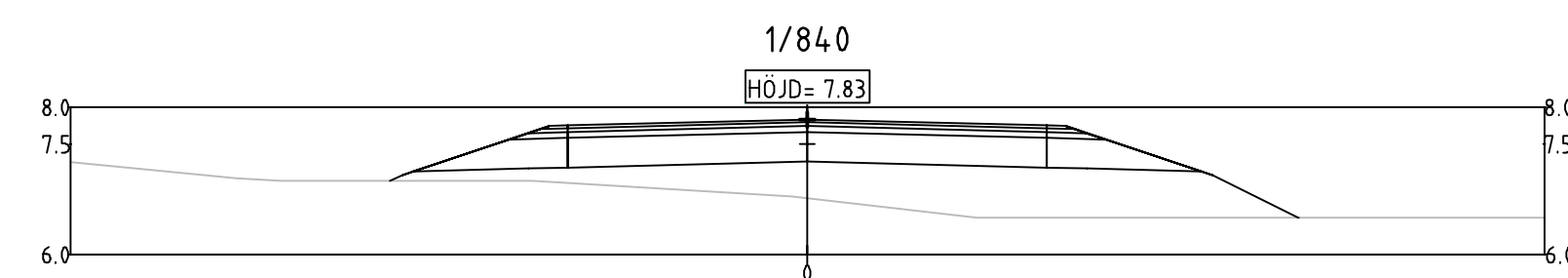
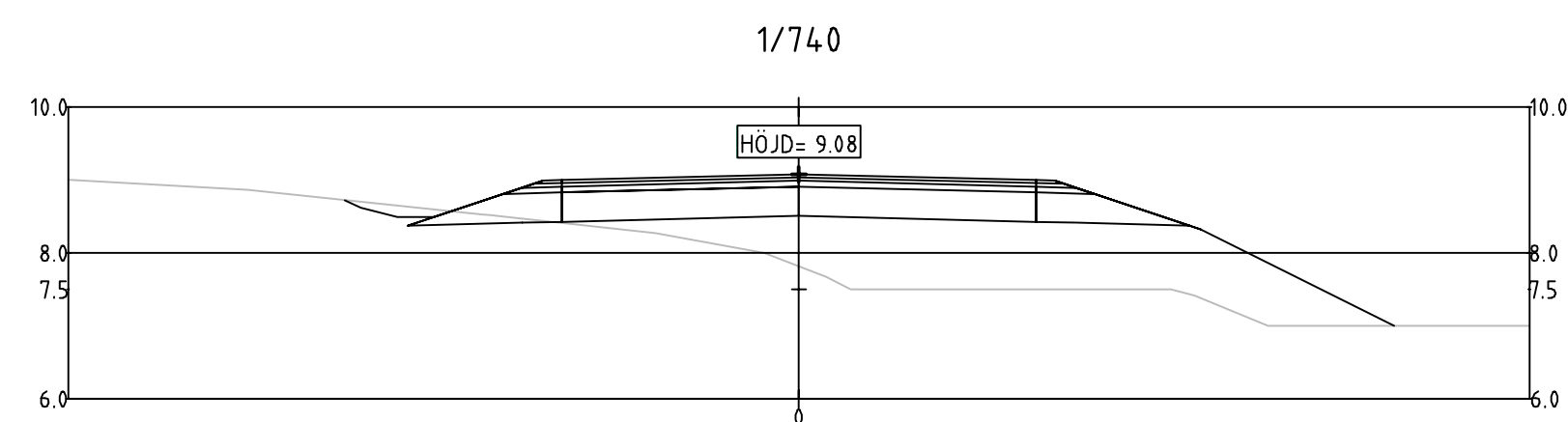
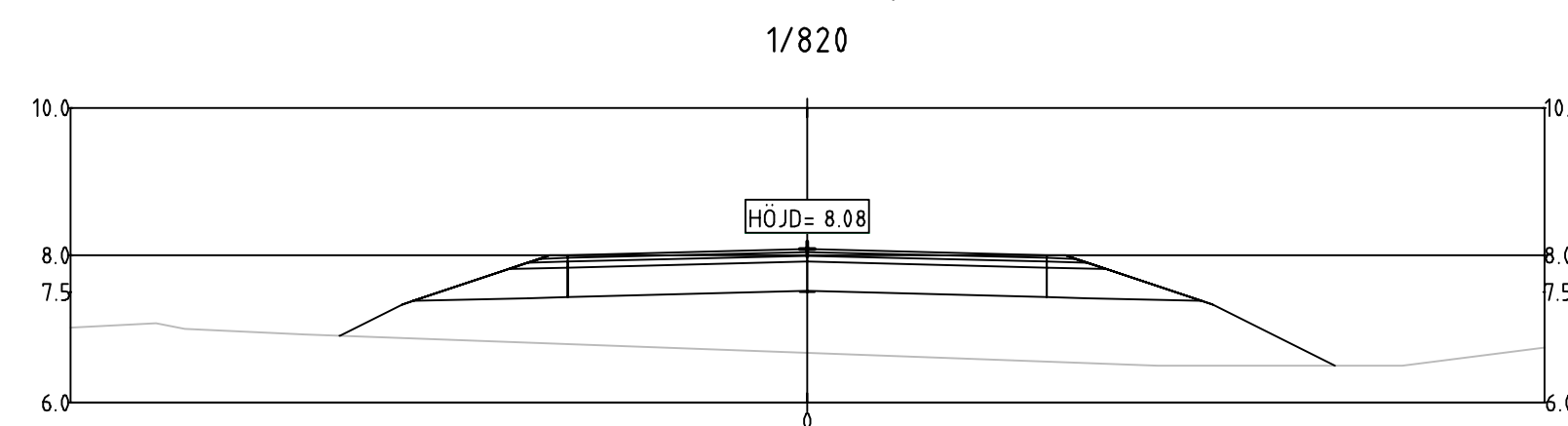
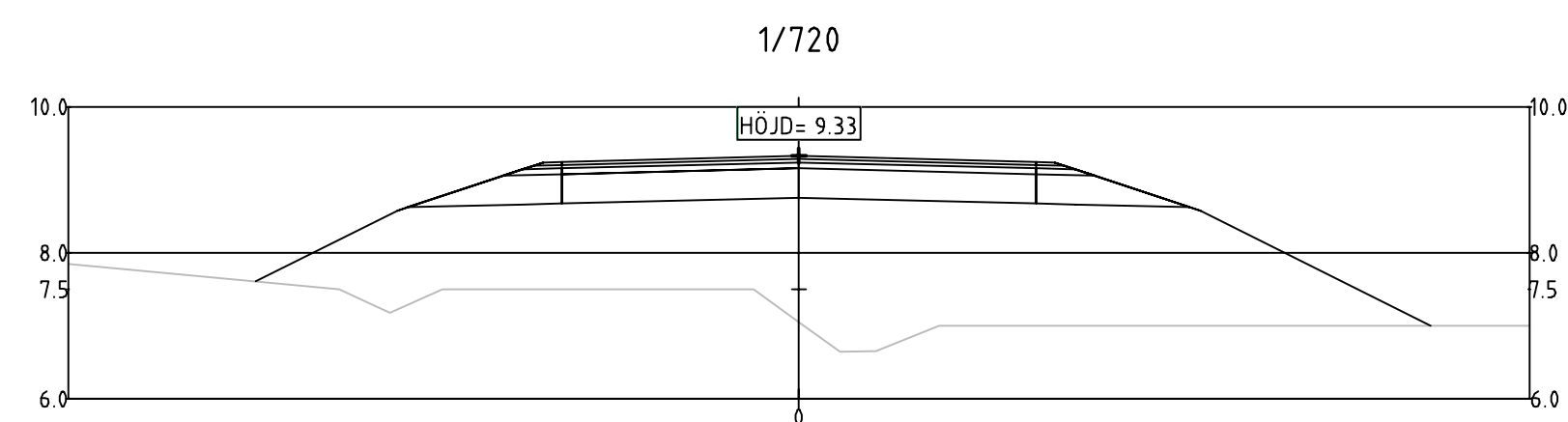

SLUTLEVERANS

BET	ÄNDRINGEN AVSER	DATUM	SIGN
VÄGPLAN			
WSP Sverige AB Väg och Mark			
www.wsp.com			
UPPDRAG NR 10271844	RITAD/KONSTRUERAD AV ADAM JAKAB	HANDLÄGGARE ADAM JAKAB	
DATUM 2019-06-07	ANSVARIG RICKARD SUNDSTRÖM		
Östra föglö etapp 2			
Ny väg vid Hastersboda			
Föglö kommun, Åland			
Tvärsektioner 1/720-1/900			
ALR Ritningsnummer 206T0911	SKALA 1:100	NUMMER A1	BET I
Ritningsstatus VÄGPLAN		206T0911	

PB 1060, AX-22111 MARIEHAMN
 Tel: 018-25000
www.regeringen.ax/infrastruktur-kommunikation

H:\Vorgon\2019\SE-Öppn\1565\565\10271844\1-01\T0911\06101906.dwg PLOTJAG 2019-6-13 12:38:29 AV ANWANDARE: SCA19228

TECKENFÖRKLARING

— BEFINTLIG MARK
 - - - BEFINTLIG BERG

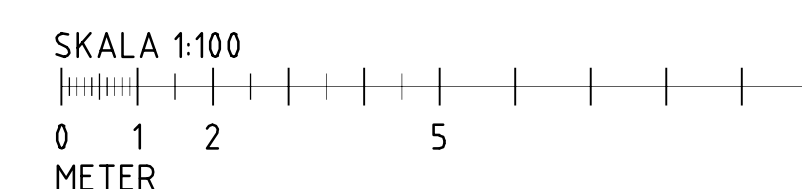
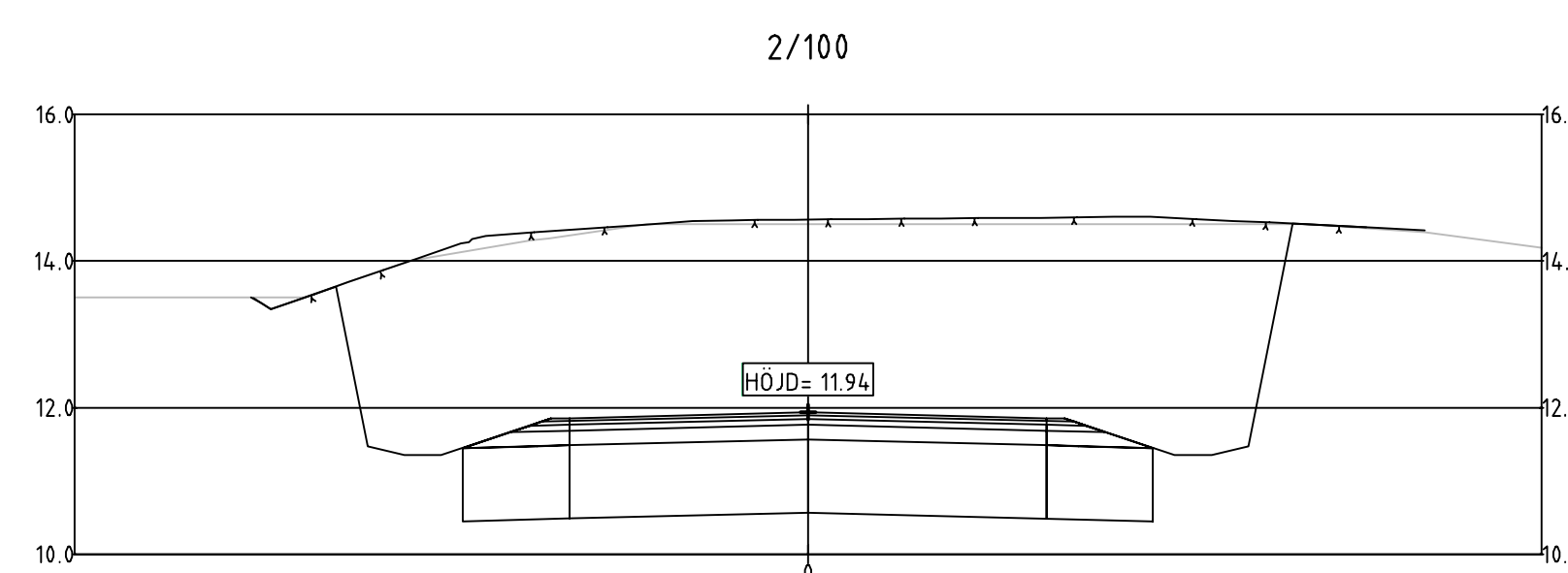
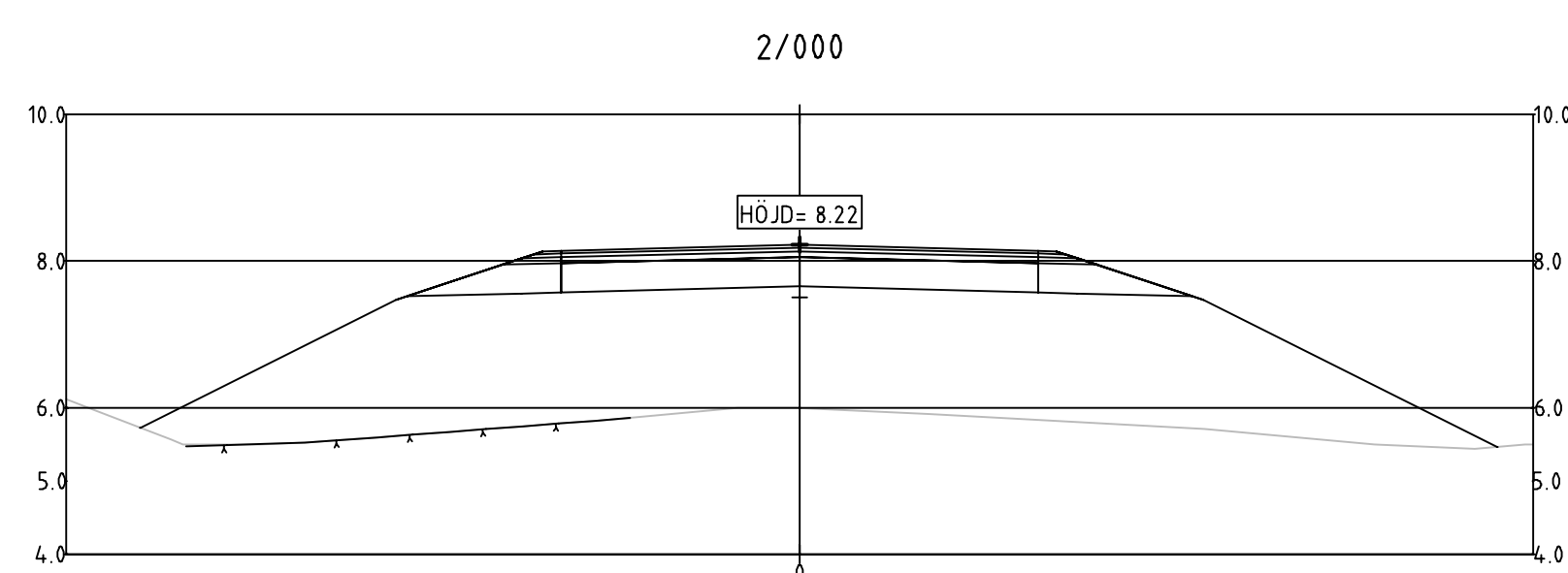
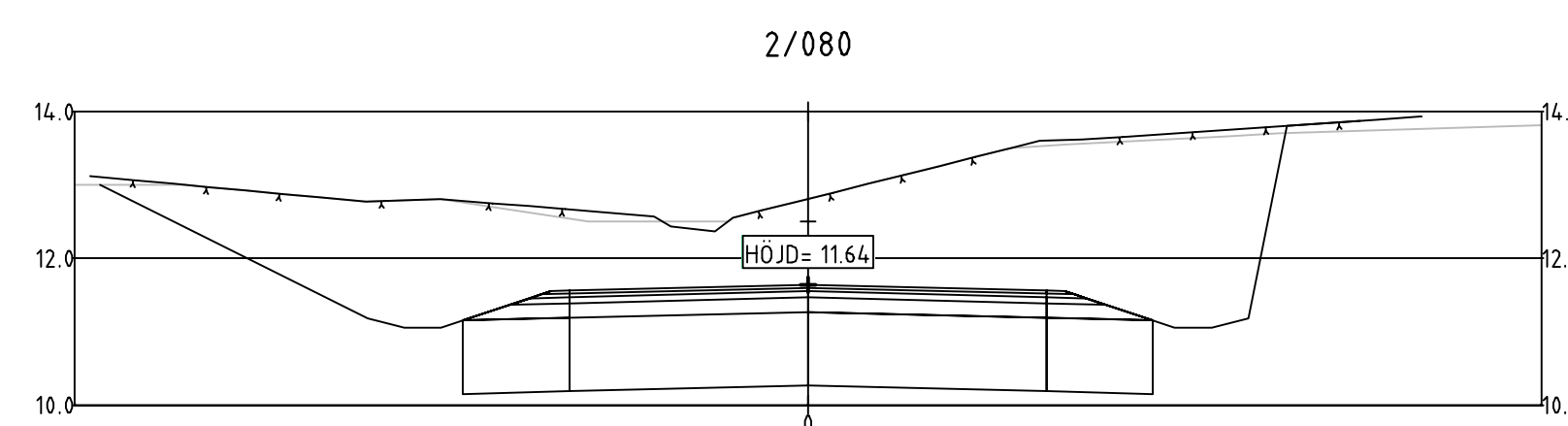
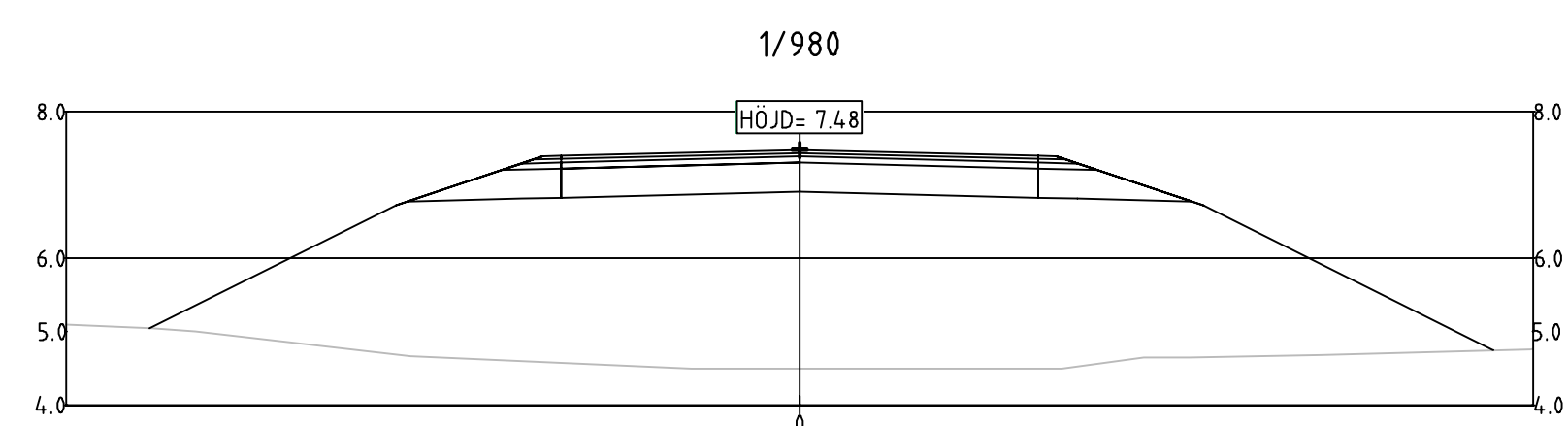
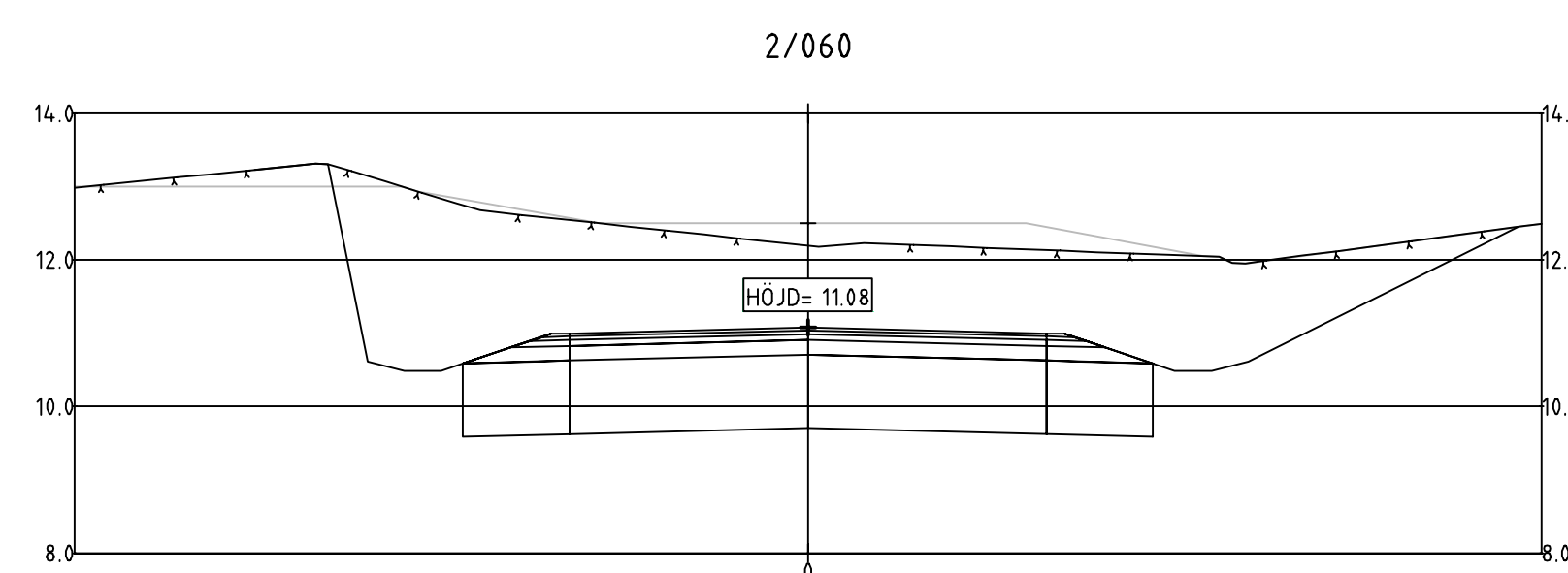
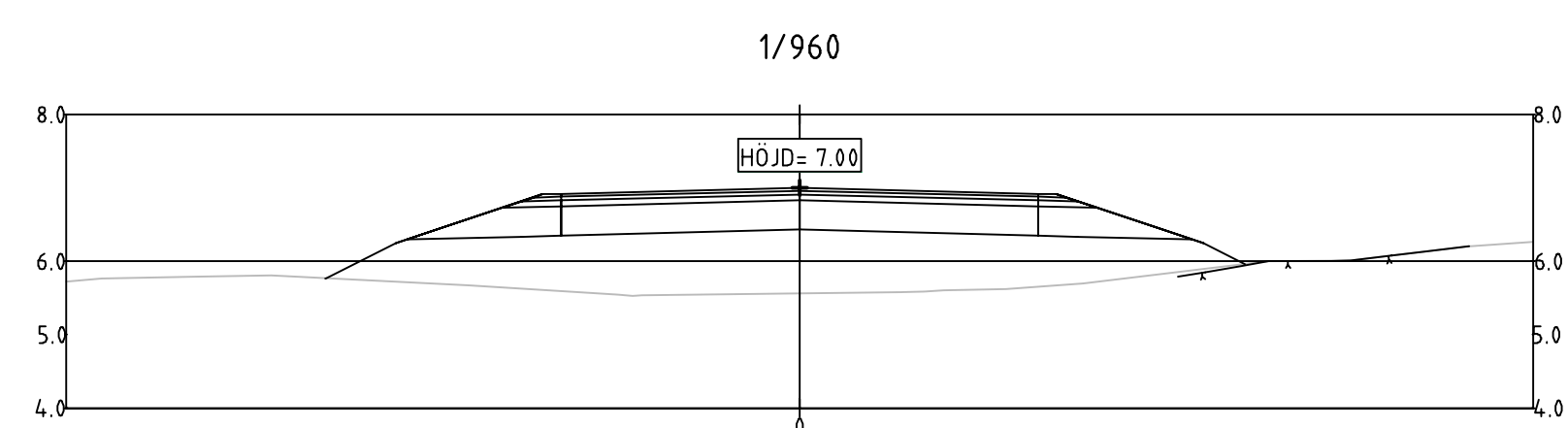
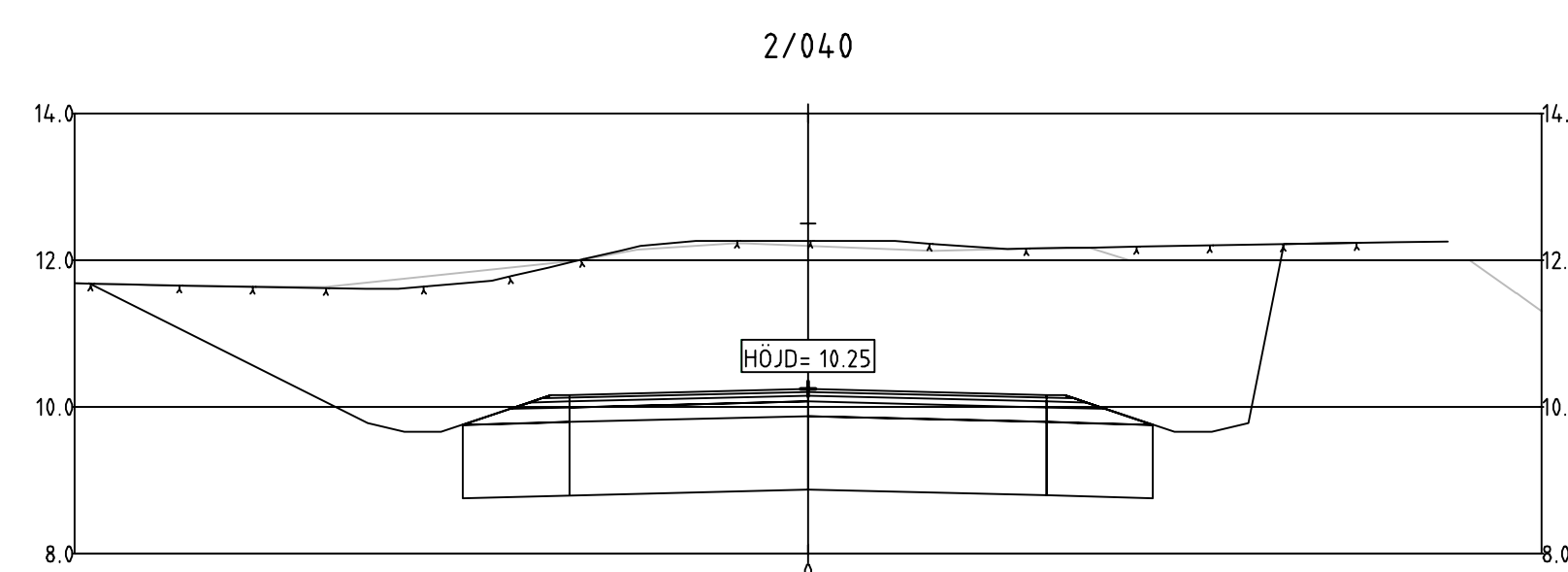
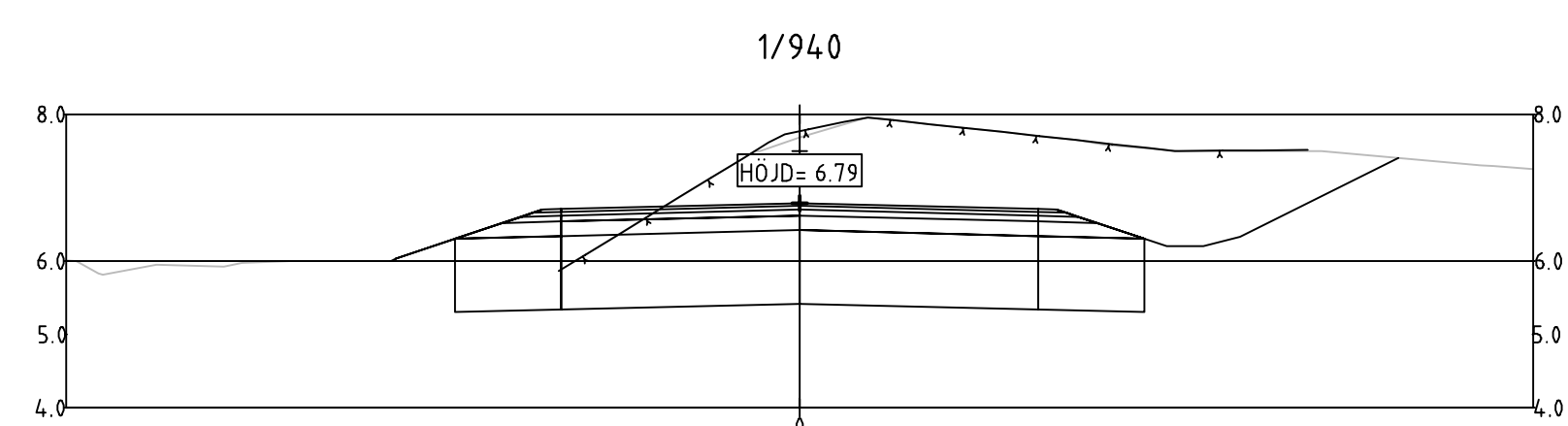
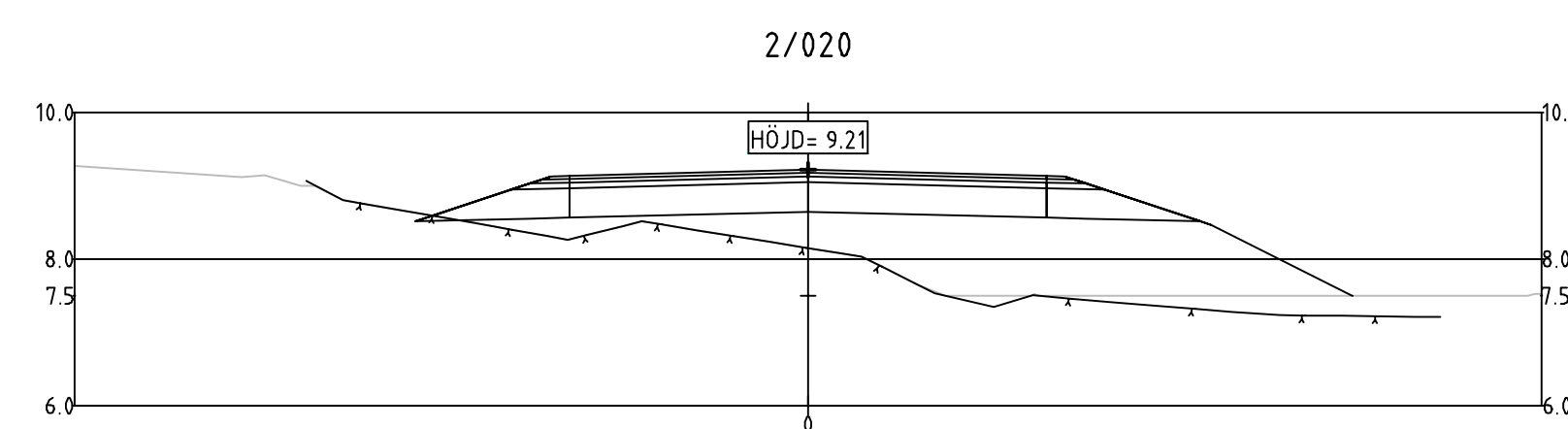
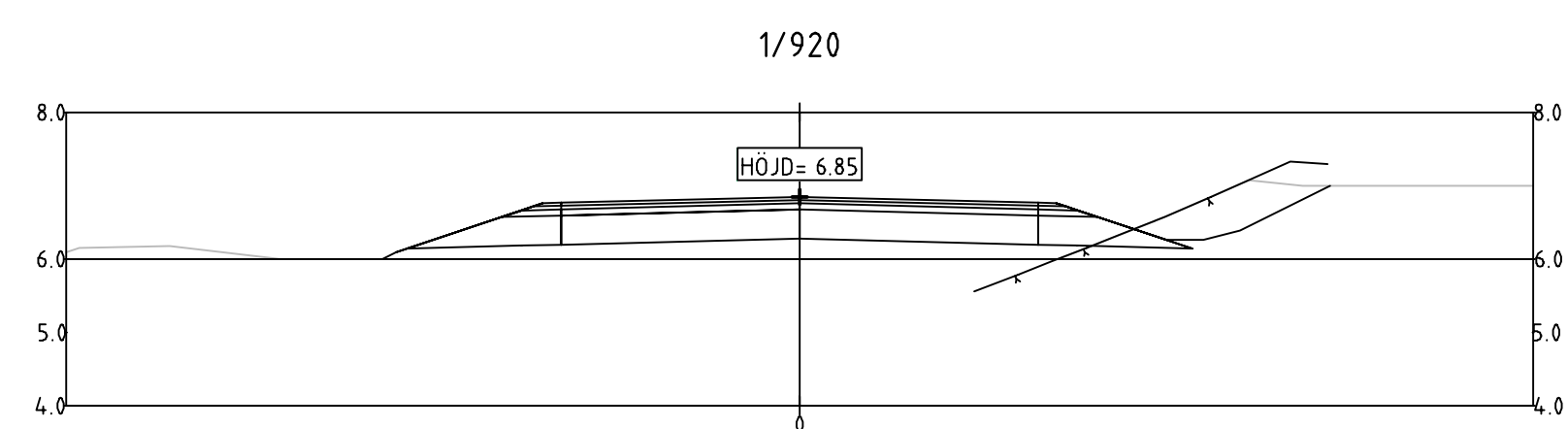

SLUTLEVERANS

BET	ÄNDRINGEN AVSER	DATUM	SIGN
VÄGPLAN			
WSP Sverige AB Väg och Mark			
www.wsp.com			
UPPDRAG NR 10271844	RITAD/KONSTRUERAD AV ADAM JAKAB	HANDLÄGGARE ADAM JAKAB	
DATUM 2019-06-07	ANSVARIG RICKARD SUNDSTRÖM		
Östra föglö etapp 2			
Ny väg vid Hastersboda			
Föglö kommun, Åland			
Tvärsektioner 1/920-2/100			
ALR Ritningsnummer 206T0912	SKALA 1:100	NUMMER A1	BET I
VÄGPLAN			
		206T0912	

PB 1060, AX-22111 MARIEHAMN
 Tel: 018-25000
www.regeringen.ax/infrastruktur-kommunikation

PL: V:\projekt\2019\06\07\10271844\10271844-1\CD\T\0912\0912.dwg 2019-06-07 10:28:47 AV: ANWANDARE: SCS190228

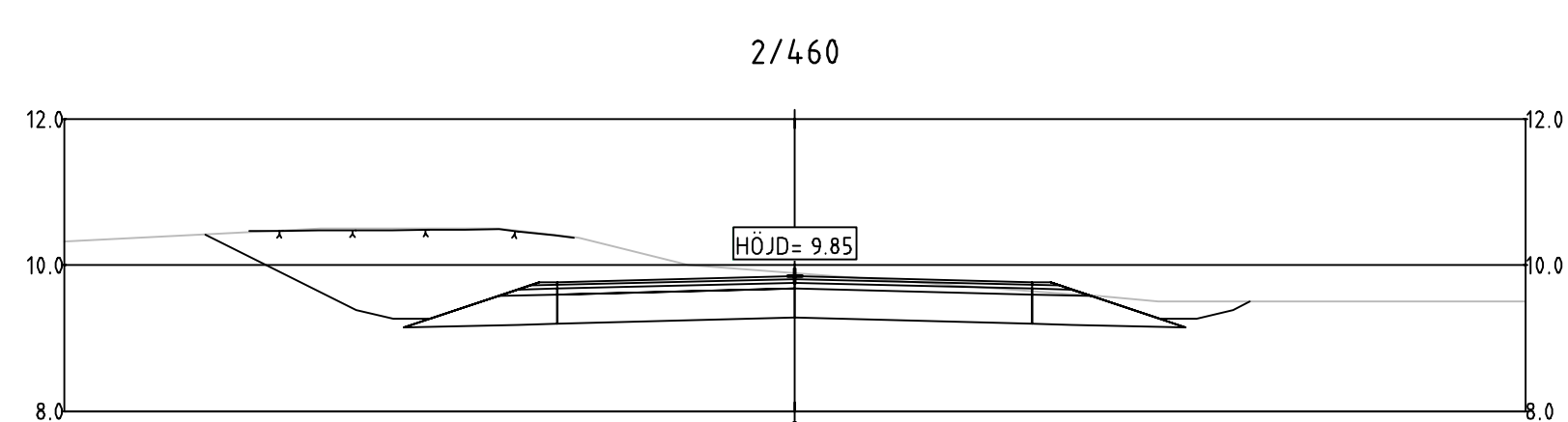
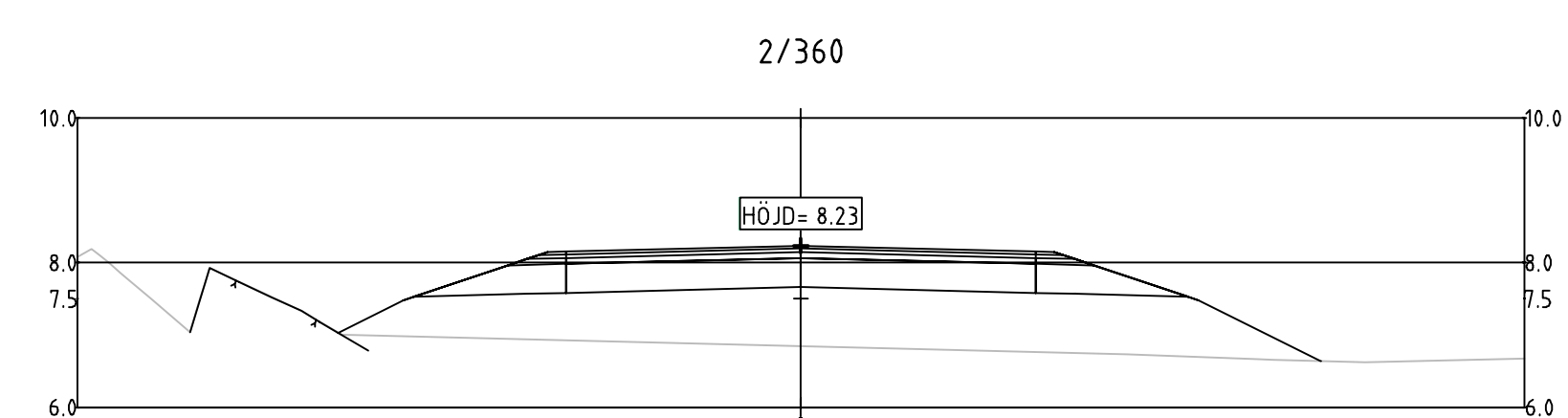
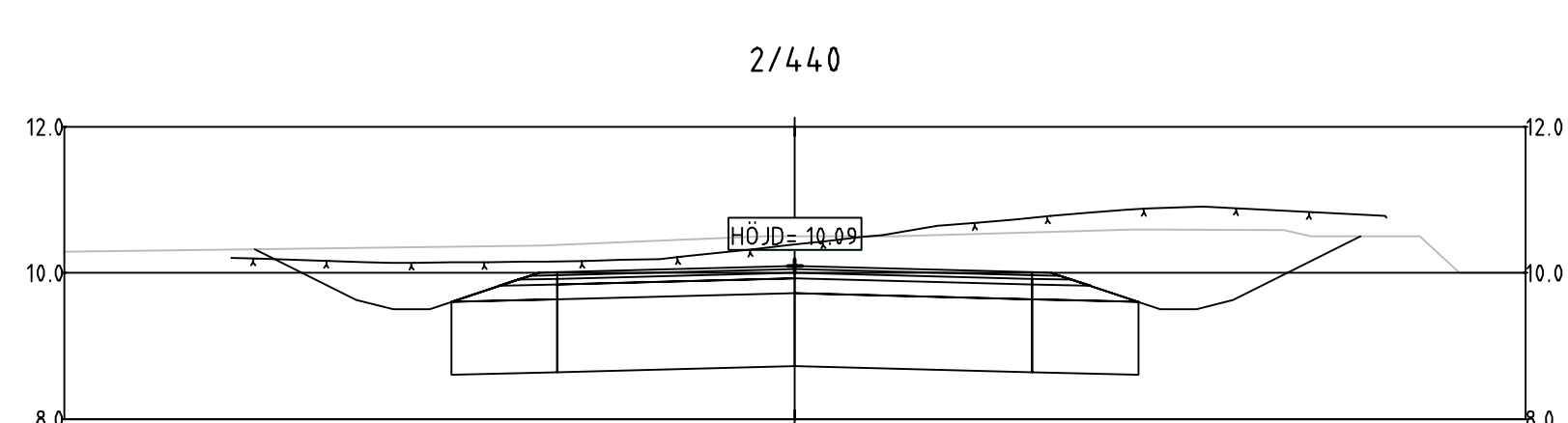
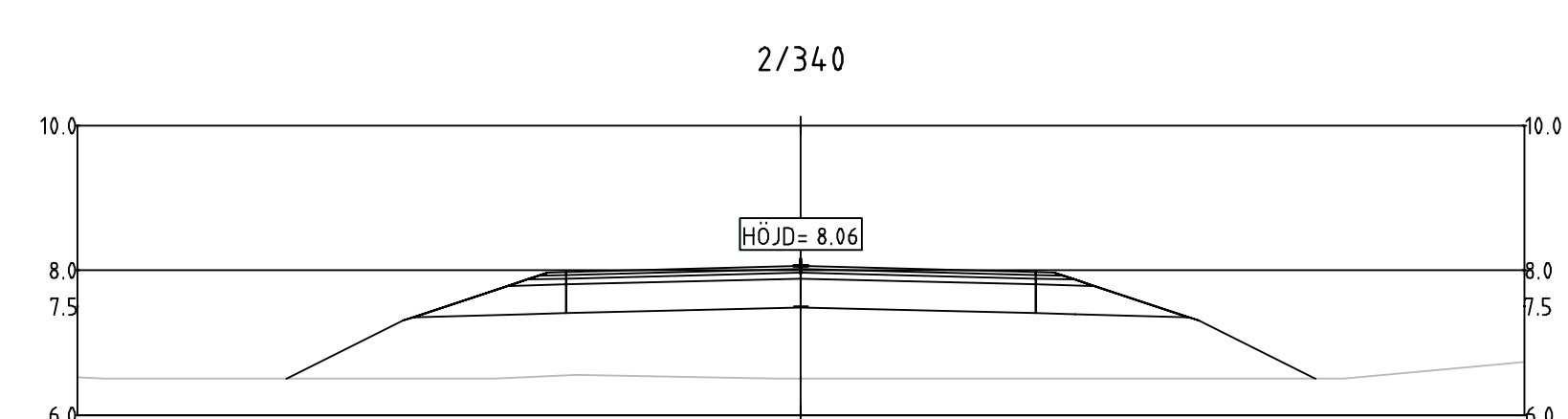
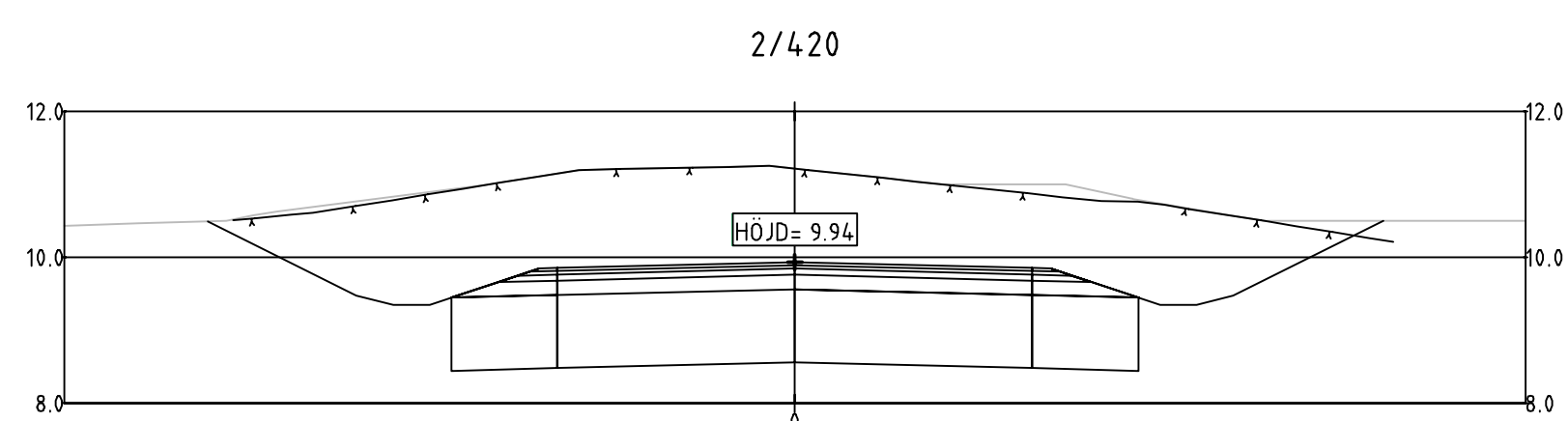
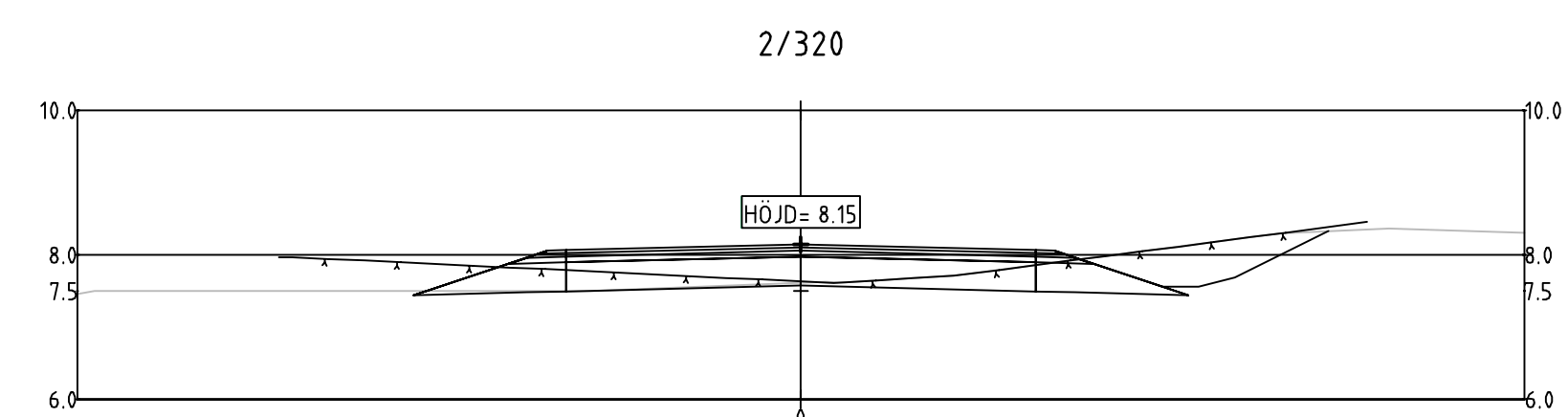
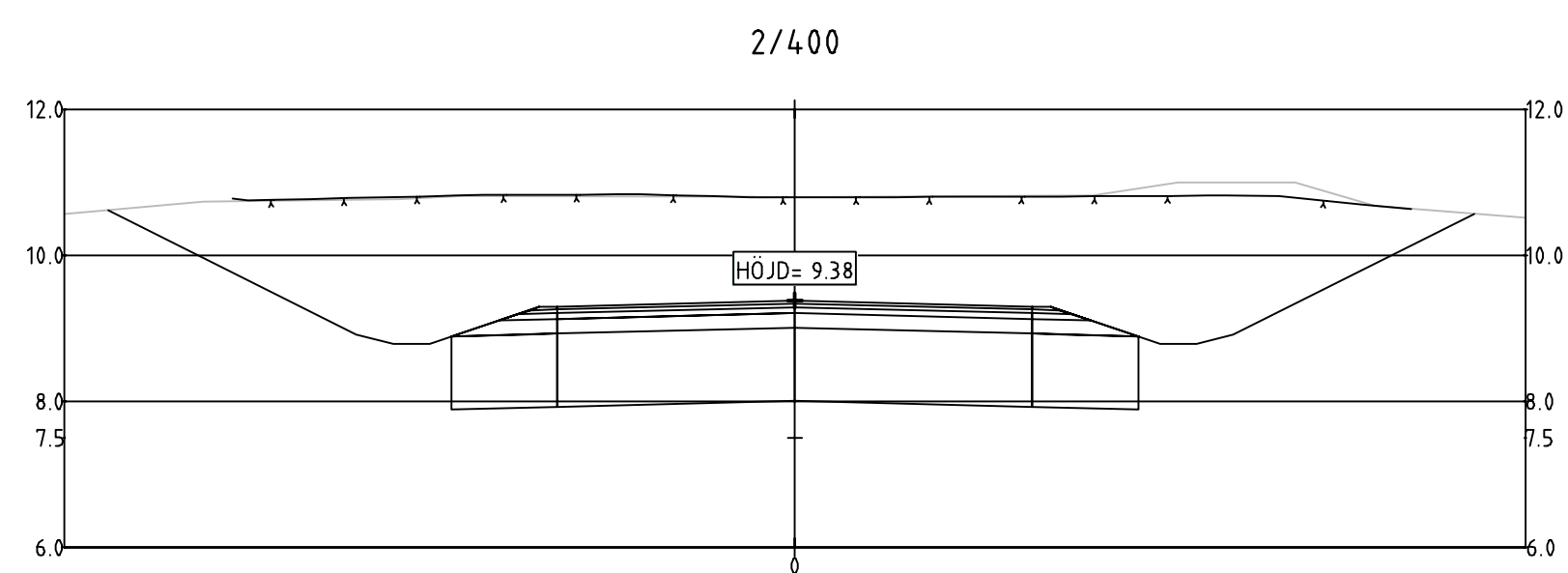
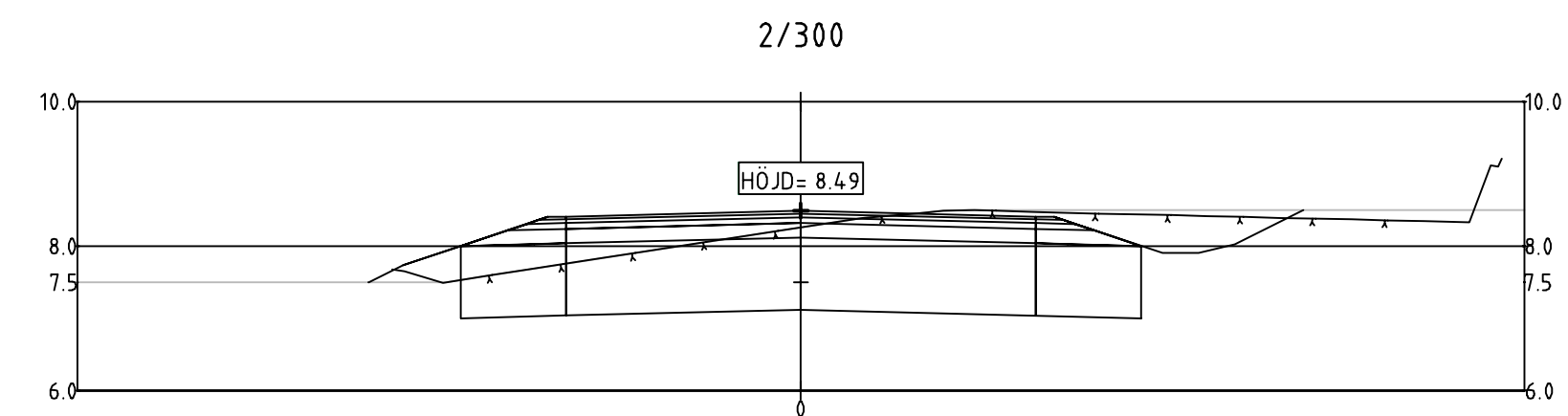
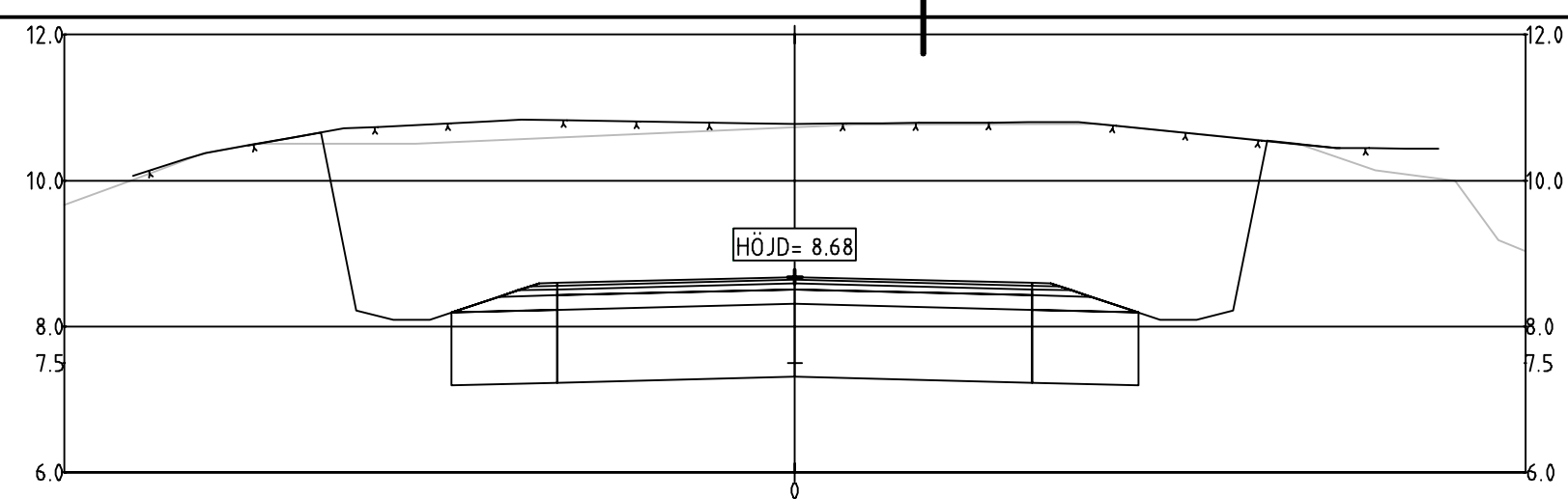
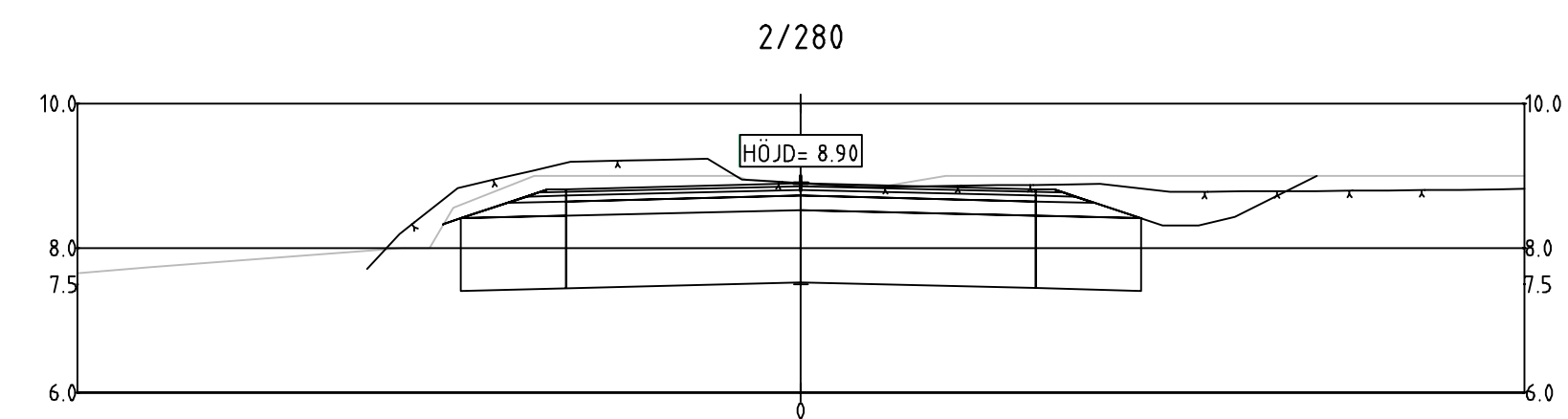

TECKENFÖRKLARING

- BEFINTLIG MARK
- - - BEFINTLIG BERG

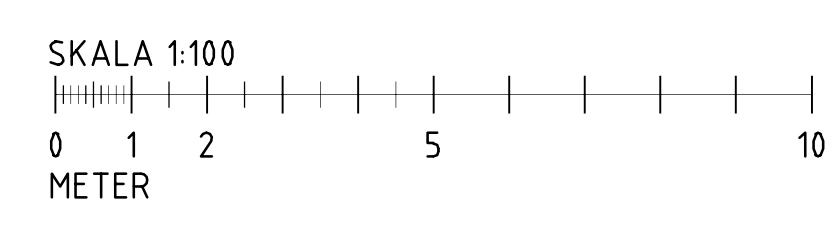

**Ålands
landskapsregering**
PB 1060, AX-22111 MARIEHAMN
Tel: 018-25000
www.regeringen.ax/infrastruktur-kommunikation

Dokument- / Arbetsnummer: ALR2018/7300
Datum: 07.06.2019.
ALR Rättningsnummer: 206T0914
Ritningsstatus: VÄGPLAN

BET	ÄNDRINGEN AVSER	DATUM	SIGN
VÄGPLAN			
WSP Sverige AB Väg och Mark			
www.wsp.com			
UPPDRAG NR 10271844	RITAD/KONSTRUERAD AV ADAM JAKAB	HANDLÄGGARE ADAM JAKAB	
DATUM 2019-06-07	ANSVARIG RICKARD SUNDSTRÖM		
Östra föglö etapp 2			
Ny väg vid Hastersböda			
Föglö kommun, Åland			
Tvärsektioner 2/280-2/460			
SKALA 1:100	A1	NUMMER 206T0914	I BET

H:\Vorgon\2018\SE-ÖstraFöglö\SÄKEN\20271844\CAD\Tillag\206T0914.dwg RUTTAD: 2019-06-07 16:32:24 AV: ANWANDARE: SCS19228

TECKENFÖRKLARING

— BEFINTLIG MARK
 - - - - - BEFINTLIG BERG

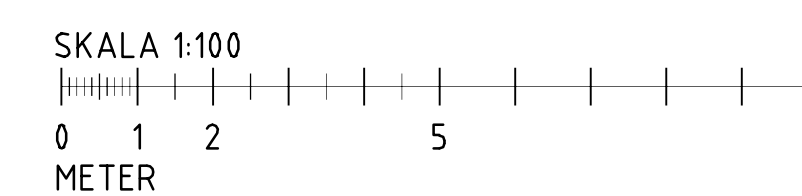
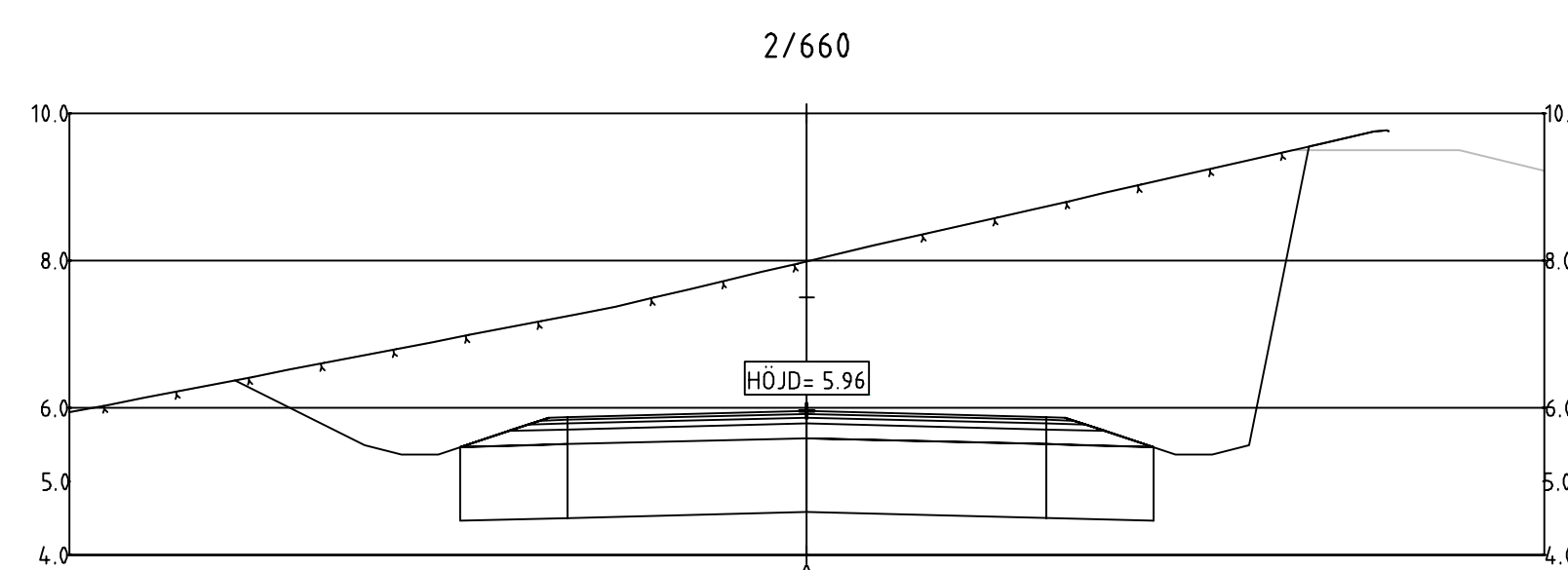
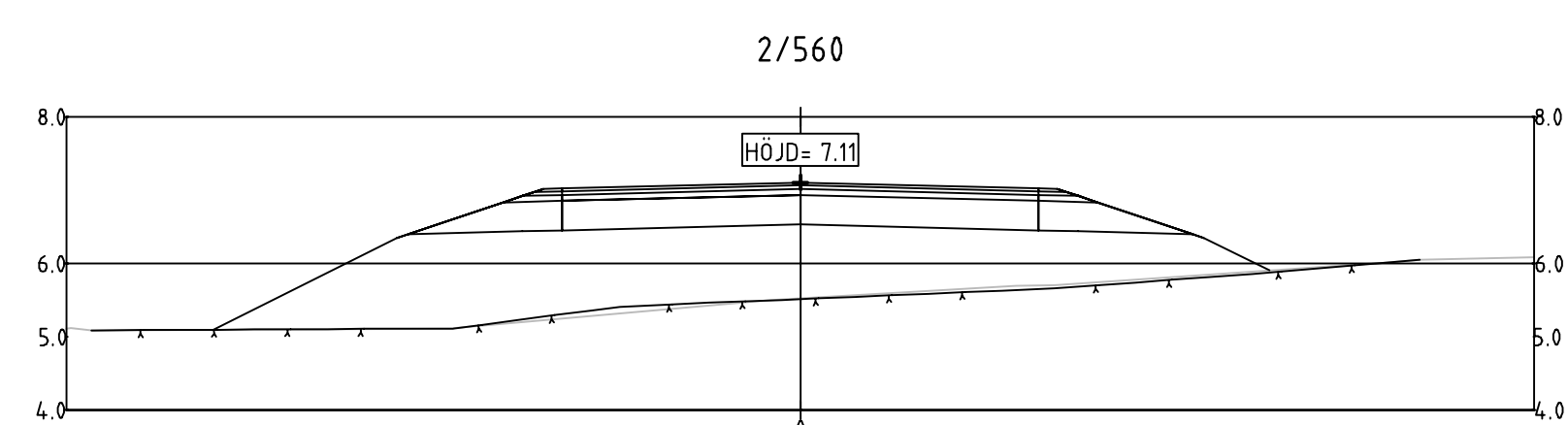
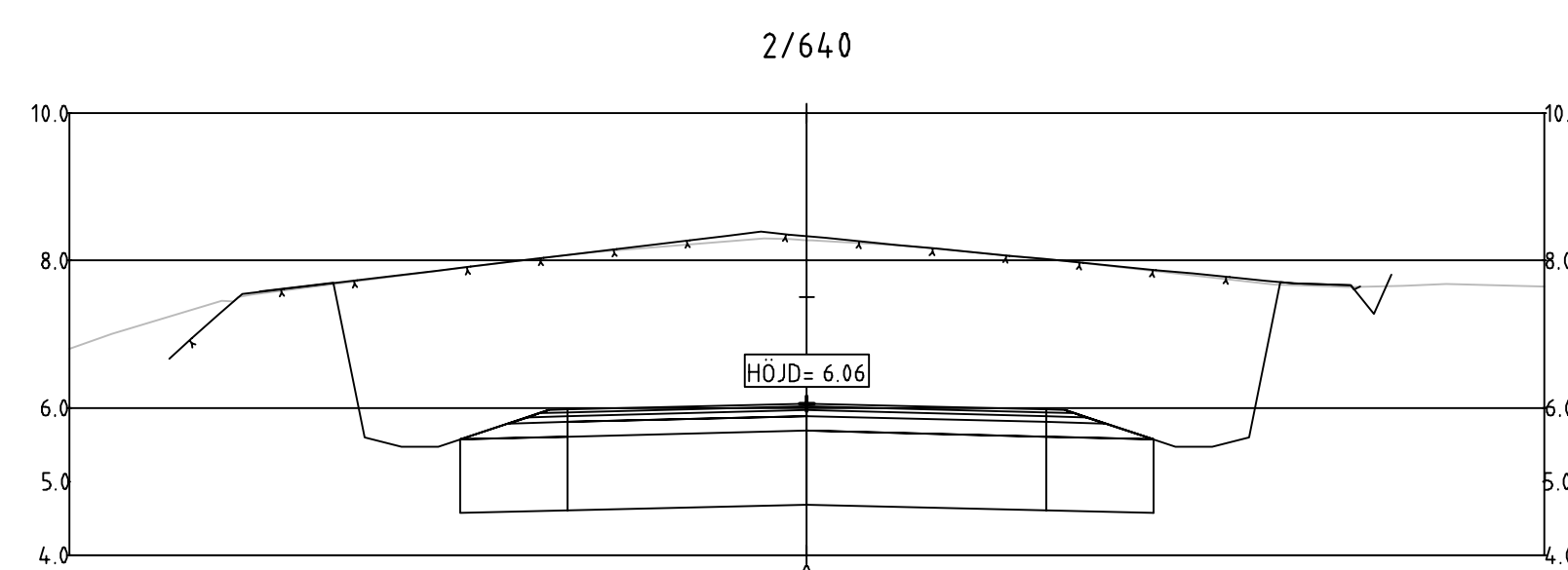
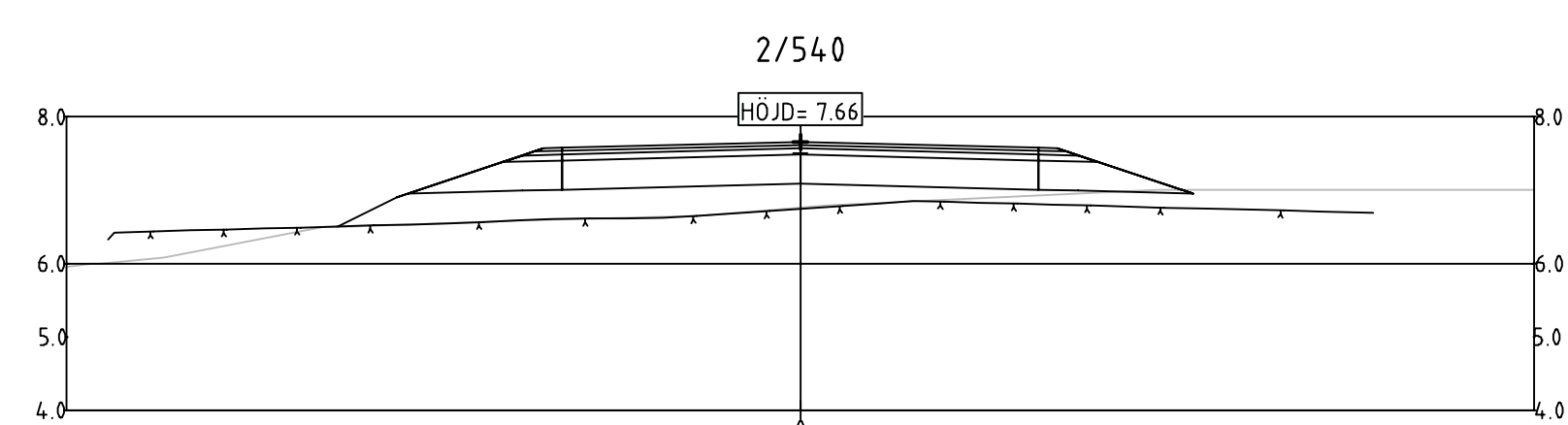
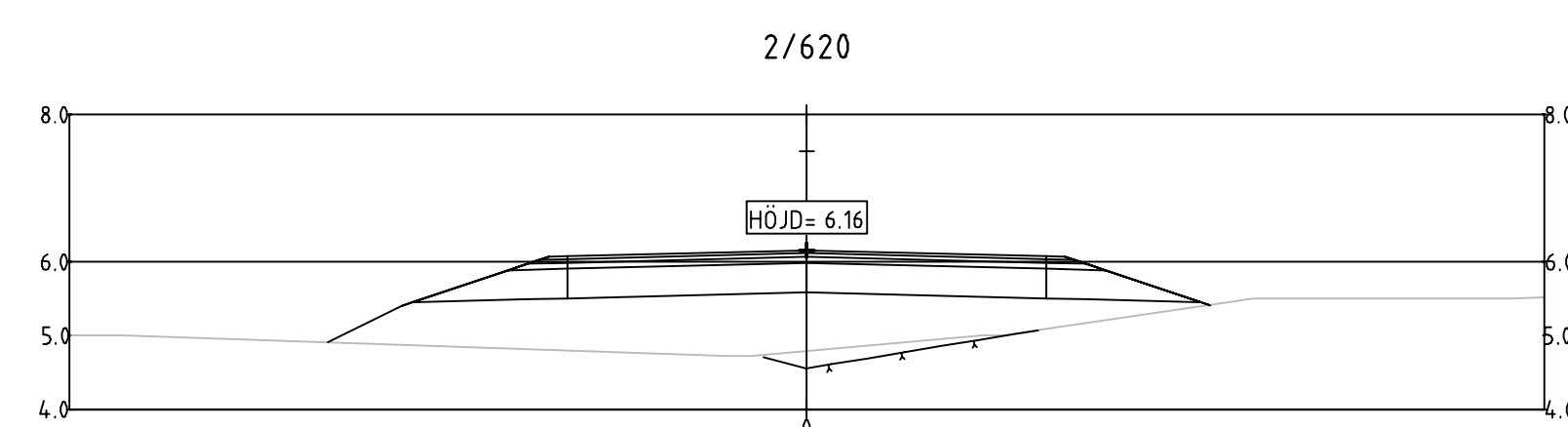
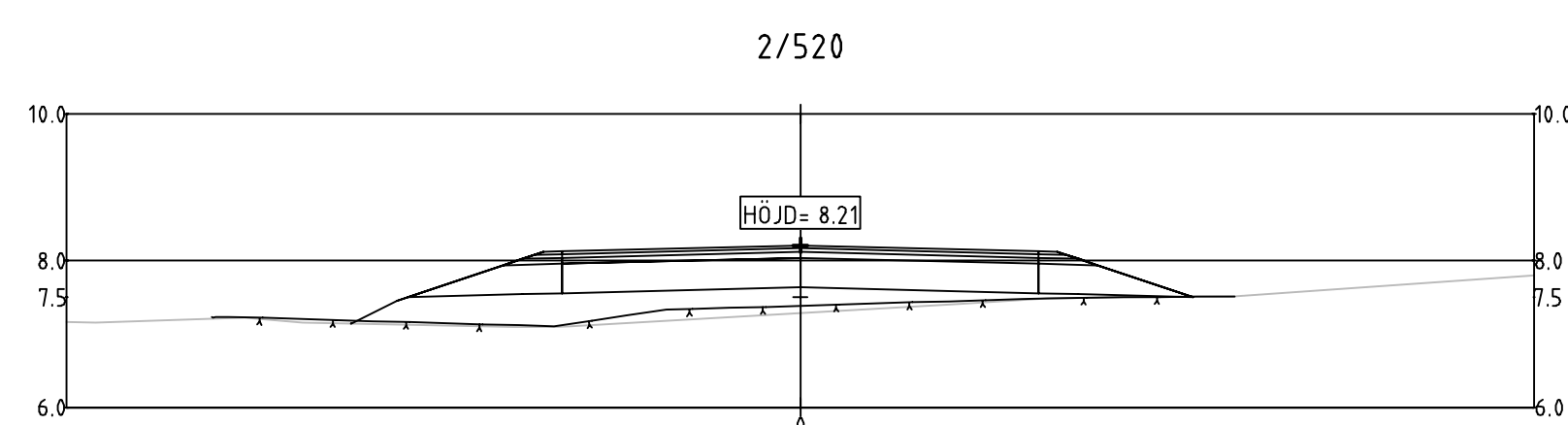
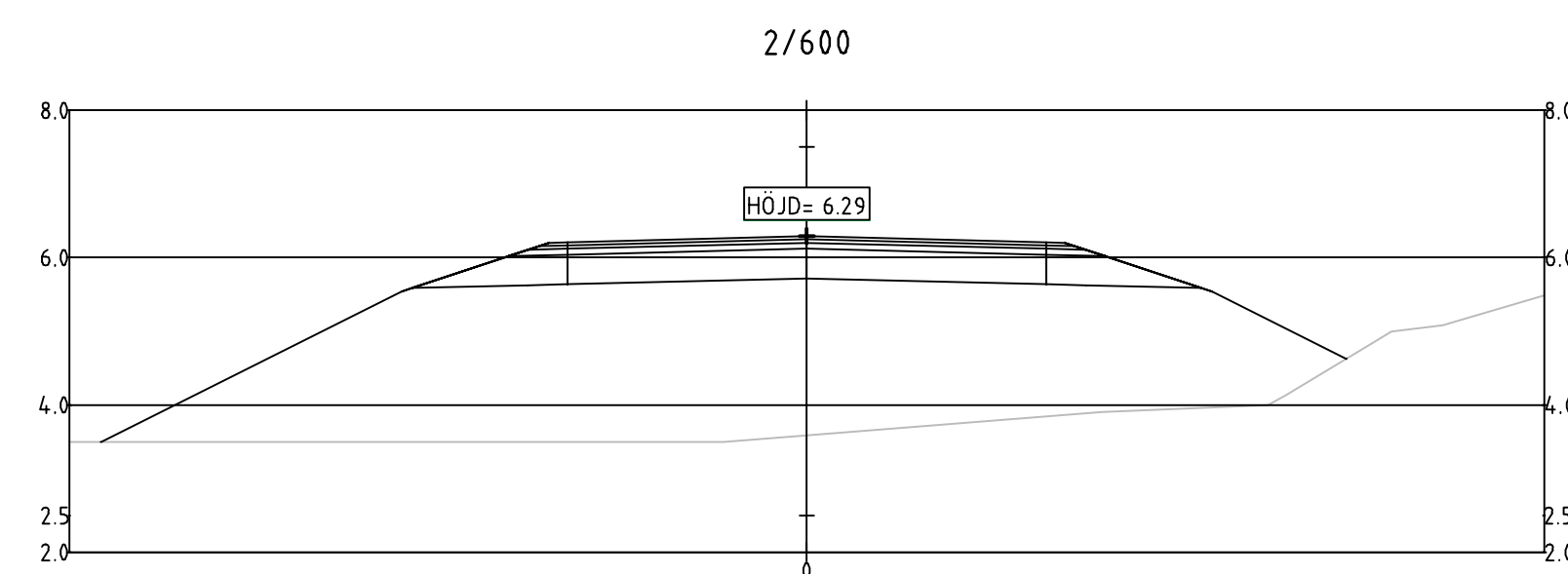
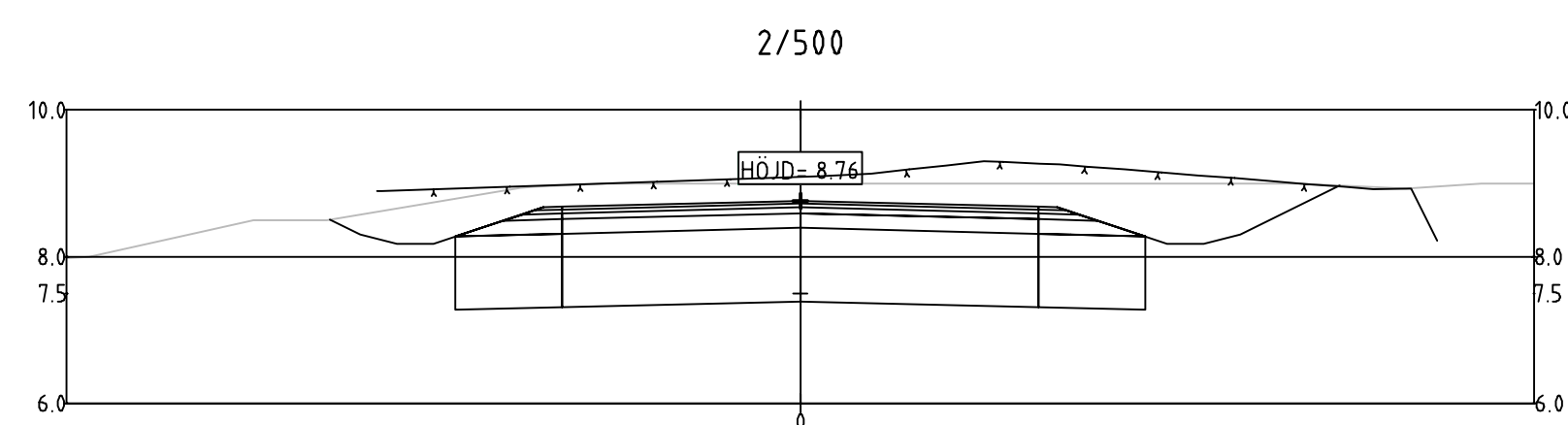
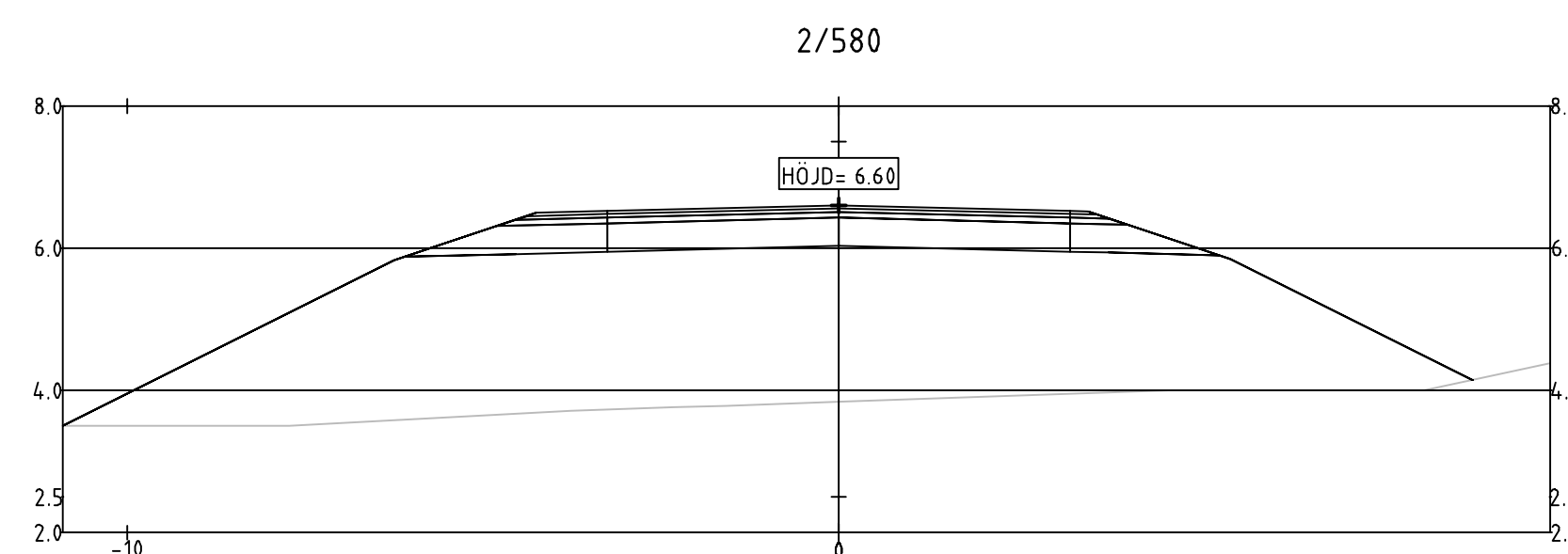
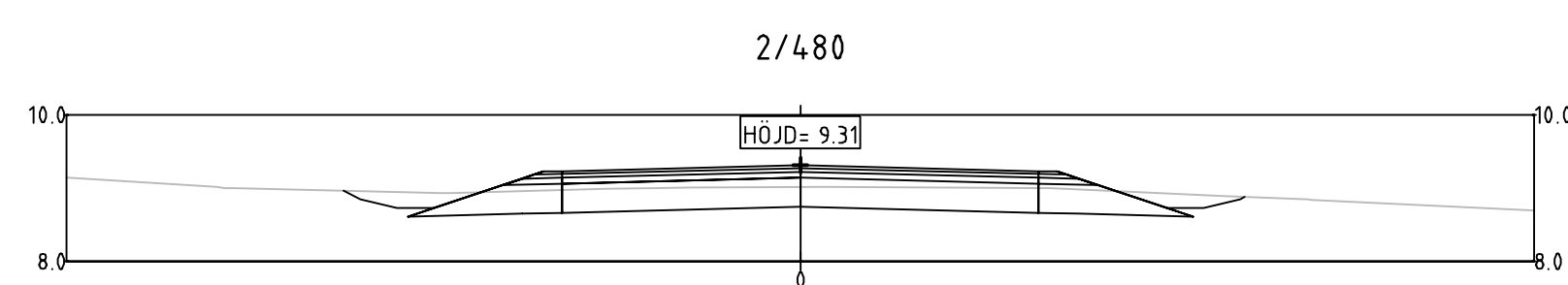

Ålands
 landskapsregering
 PB 1060, AX-22111 MARIEHAMN
 Tel: 018-25000
www.regeringen.ax/infrastruktur-kommunikation

Dokument- / Objektnummer	Granskat
ÅLR2018/7300	
Datum	Godkänt
07.06.2019.	
ÅLR Rättningsnummer	
206T0915	
Ritningsstatus	
VÄGPLAN	

SLUTLEVERANS

BET	ÄNDRINGEN AVSER	DATUM	SIGN
VÄGPLAN			
WSP Sverige AB Väg och Mark			
www.wsp.com			
UPPDRAG NR	RITAD/KONSTRUERAD AV	HANDLÄGGARE	
10271844	ADAM JAKAB	ADAM JAKAB	
DATUM	ANSVARIG		
2019-06-07	RICKARD SUNDSTRÖM		
Östra föglö etapp 2			
Ny väg vid Håstersboda			
Föglö kommun, Åland			
Tvärsektioner 2/480-2/660			
SKALA	A1	NUMMER	I BET
1:100		206T0915	

H:\Vorgon\2019\SE-Östra föglö\562\10271844\1-ÅLR\Tilläggs\206T0915.dwg PLOTJAG 2019-06-03 15:54:44 AV ANVÄNDARE: SCS19228

TECKENFÖRKLARING

— BEFINTLIG MARK
 - - - BEFINTLIG BERG

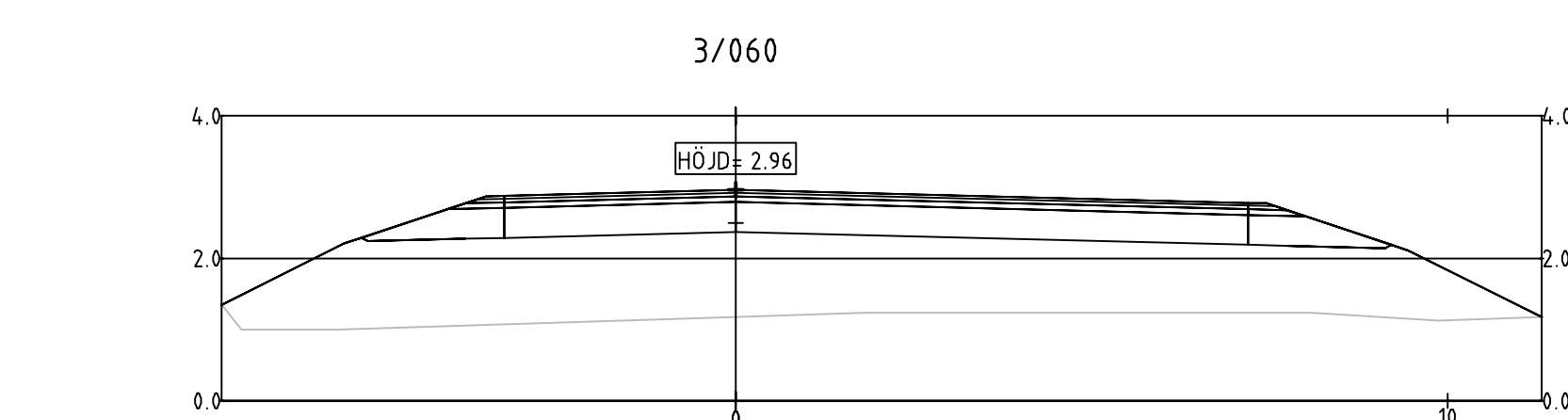
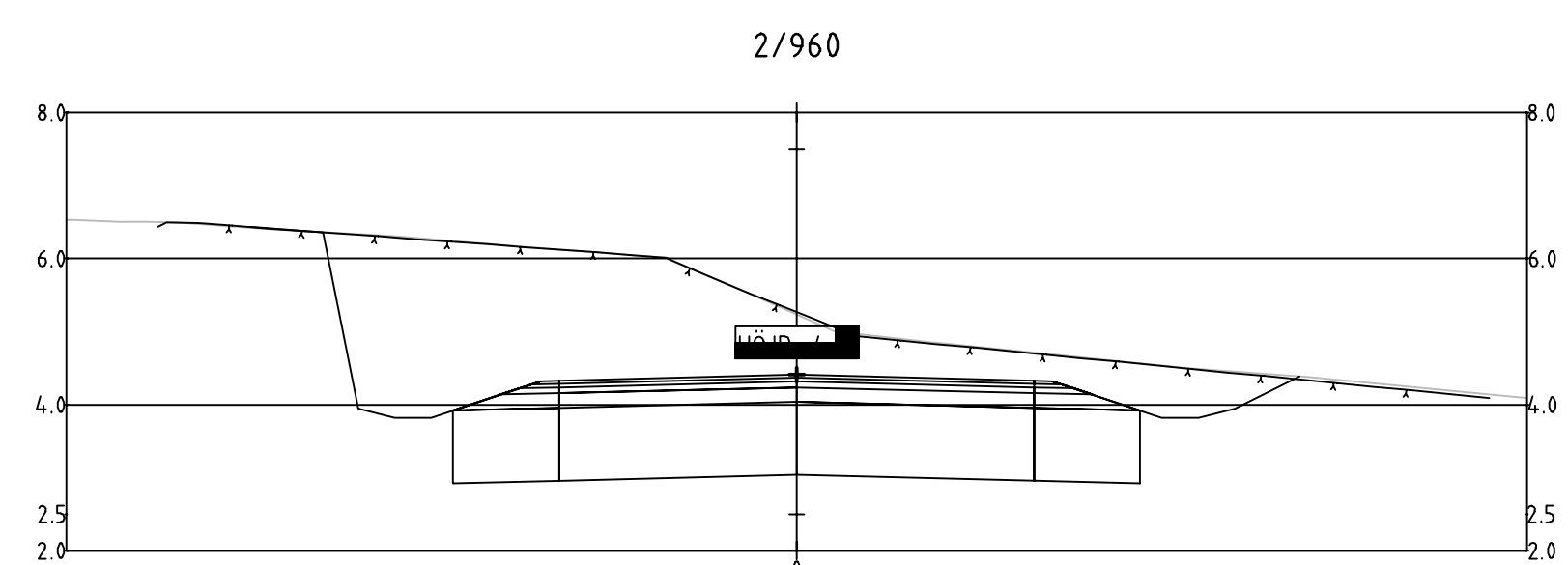
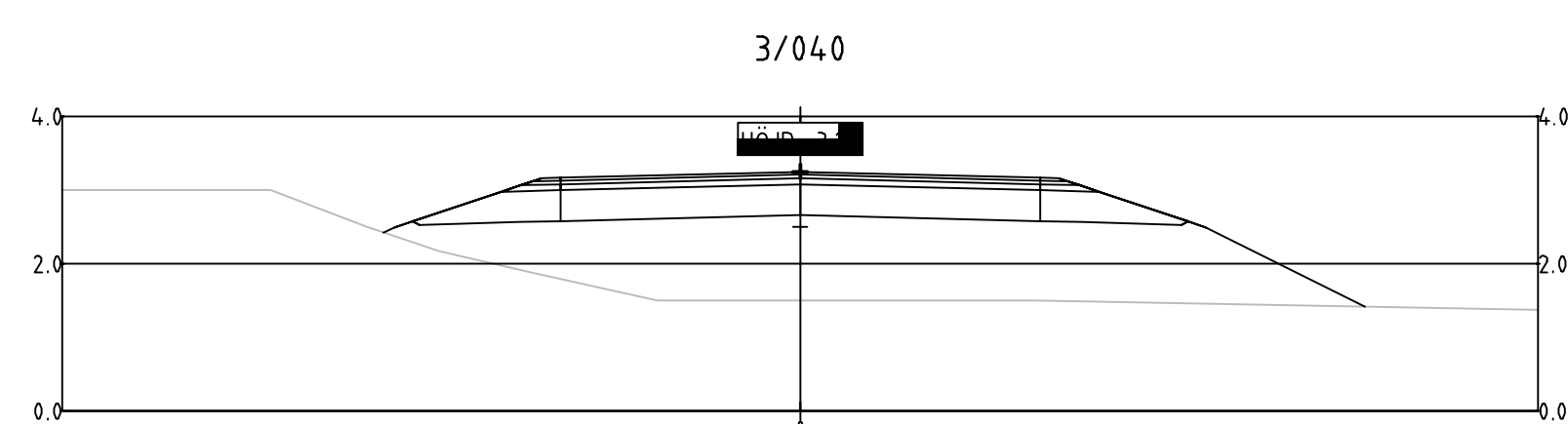
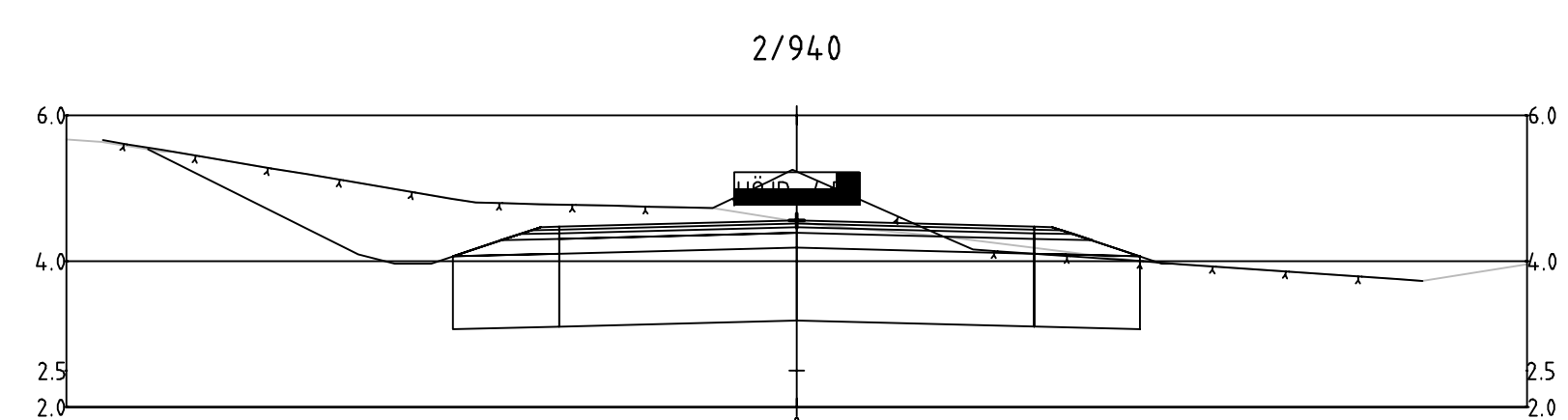
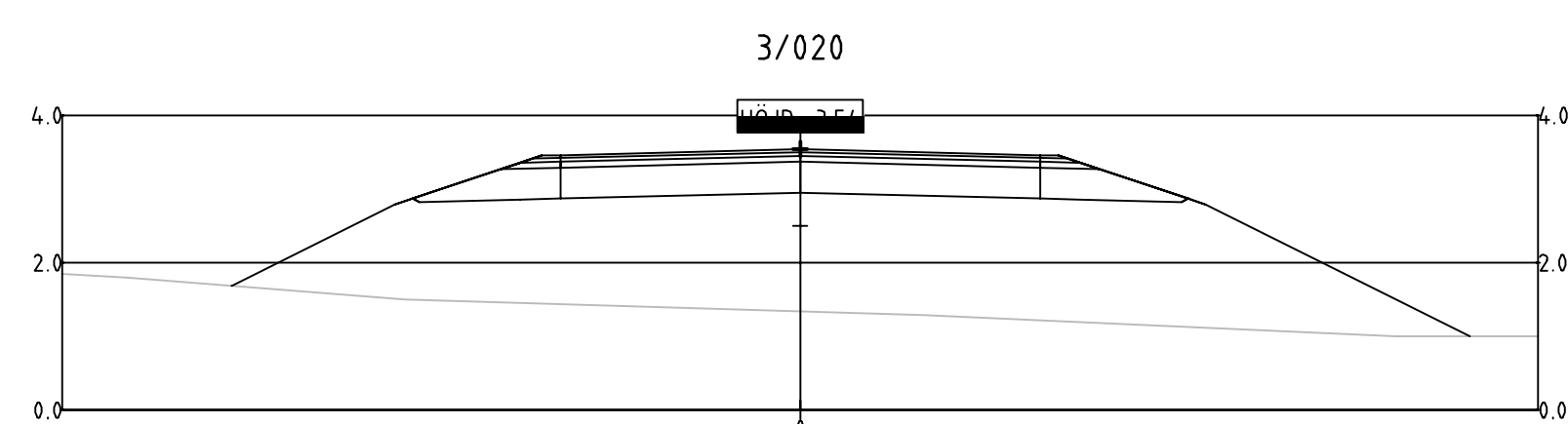
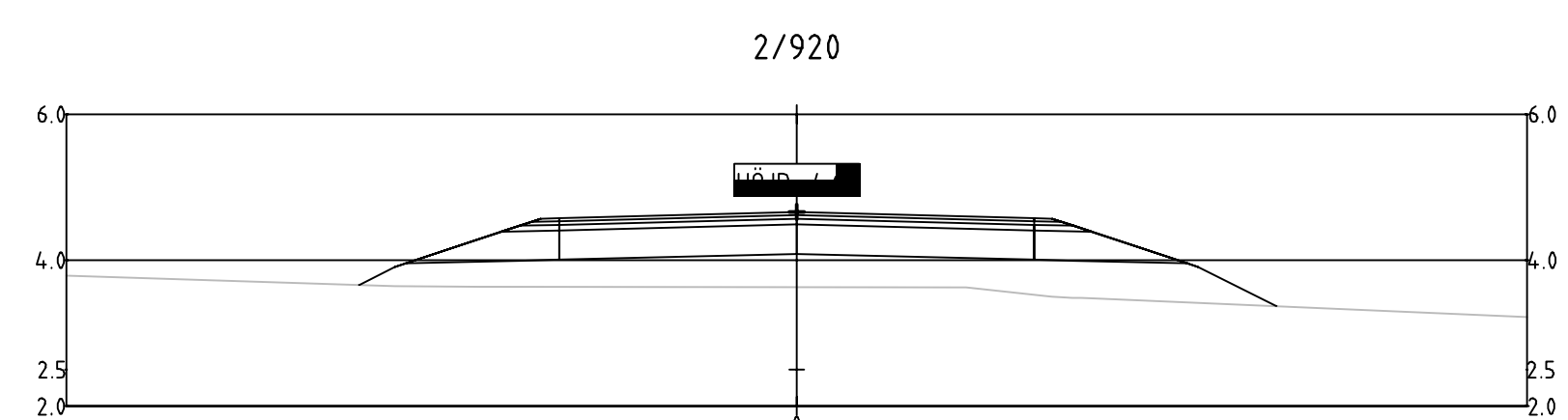
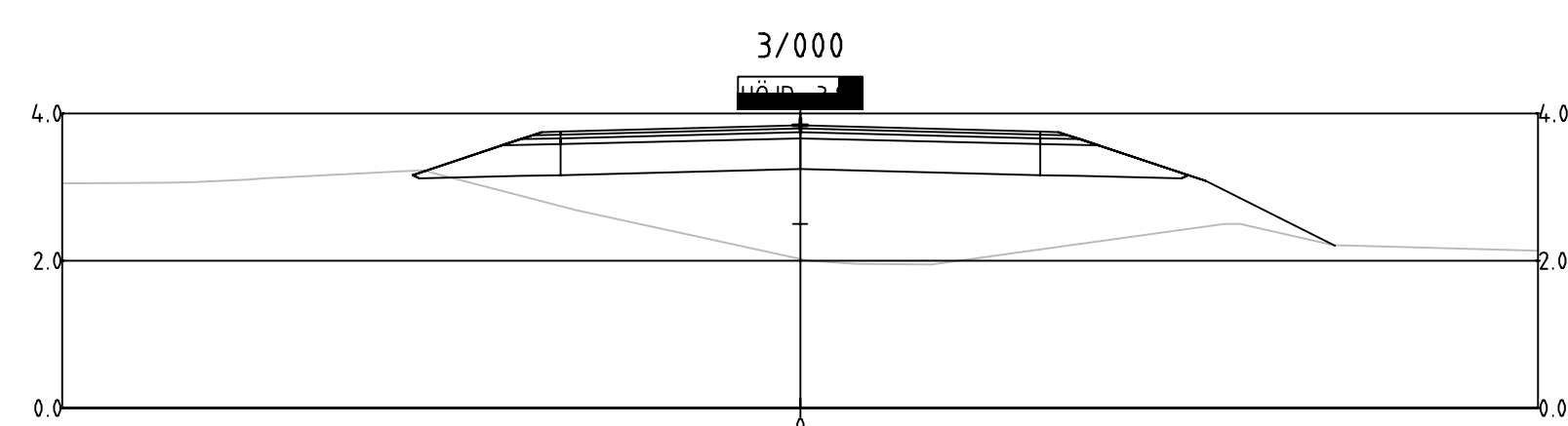
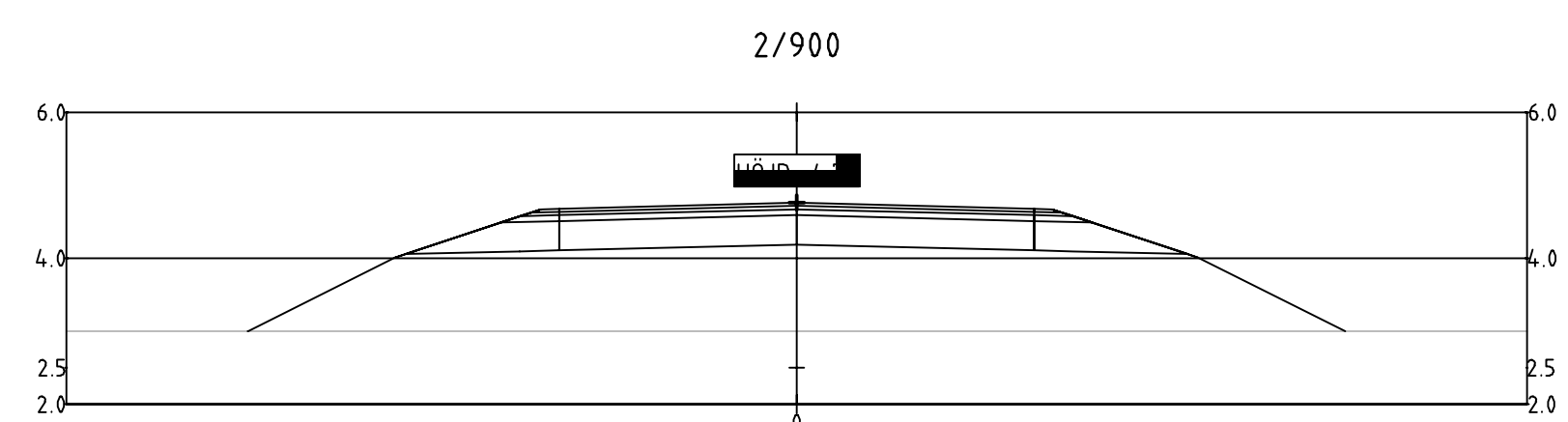
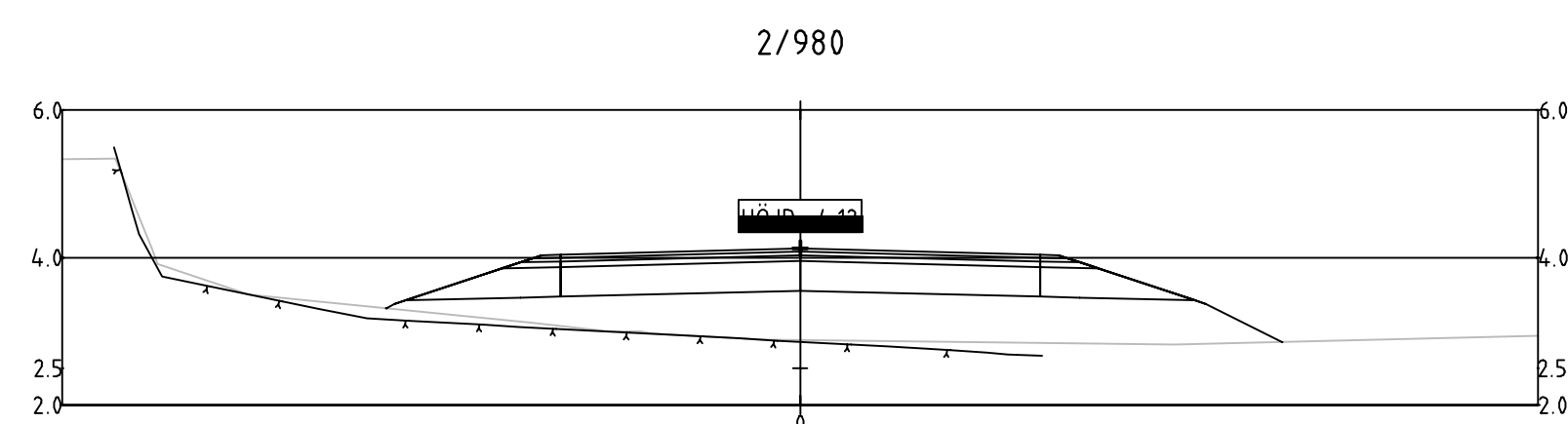
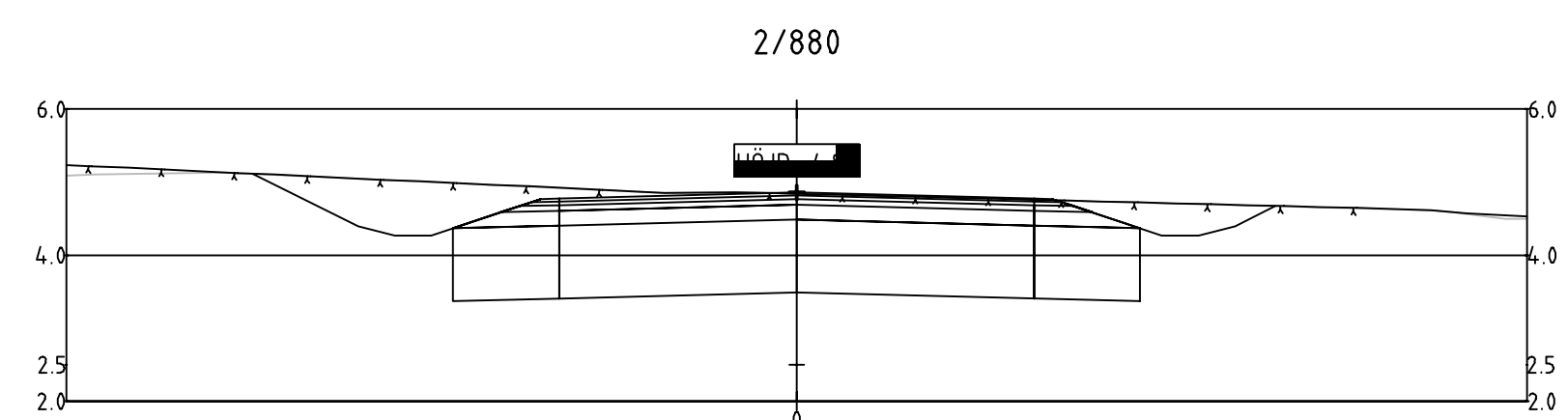

SKALA 1:100



SLUTLEVERANS

BET	ÄNDRINGEN AVSER	DATUM	SIGN
VÄGPLAN			
WSP Sverige AB Väg och Mark			
www.wsp.com			
UPPDRAG NR 10271844	RITAD/KONSTRUERAD AV ADAM JAKAB	HANDLÄGGARE ADAM JAKAB	
DATUM 2019-06-07	ANSVARIG RICKARD SUNDSTRÖM		
Östra föglö etapp 2			
Ny väg vid Hastersboda			
Föglö kommun, Åland			
Tvärsektioner 2/880-3/060			
Ritningsstatus VÄGPLAN	SKALA 1:100	NUMMER A1	BET I
		206T0917	

PB 1060, AX-22111 MARIEHAMN
 Tel: 018-25000
www.regeringen.ax/infrastruktur-kommunikation

Dateringsnummer / Ritningsnummer: 206T0917
 Datum: 07.06.2019.
 ALR Ritningsnummer: 206T0917

FL: V:\projekt\2019\06\20190607\20190607_10271844\1_CAD\Tillag\206\0917.dwg | RITAD: 2019-06-07 10:05:57 | AV: ANVÄNDARE: SCA19228

TECKENFÖRKLARING

— BEFINTLIG MARK
 - - - - - BEFINTLIG BERG

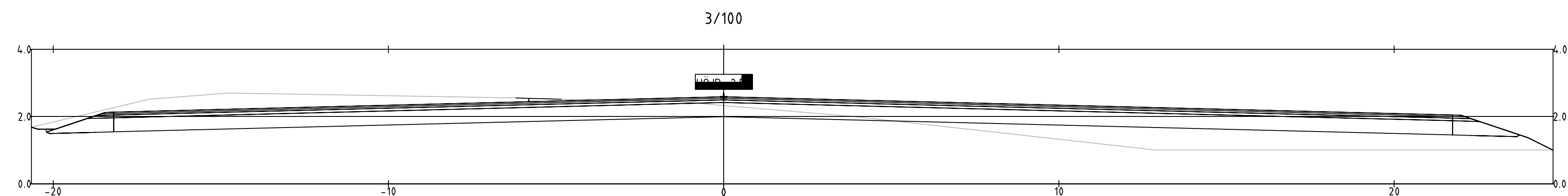
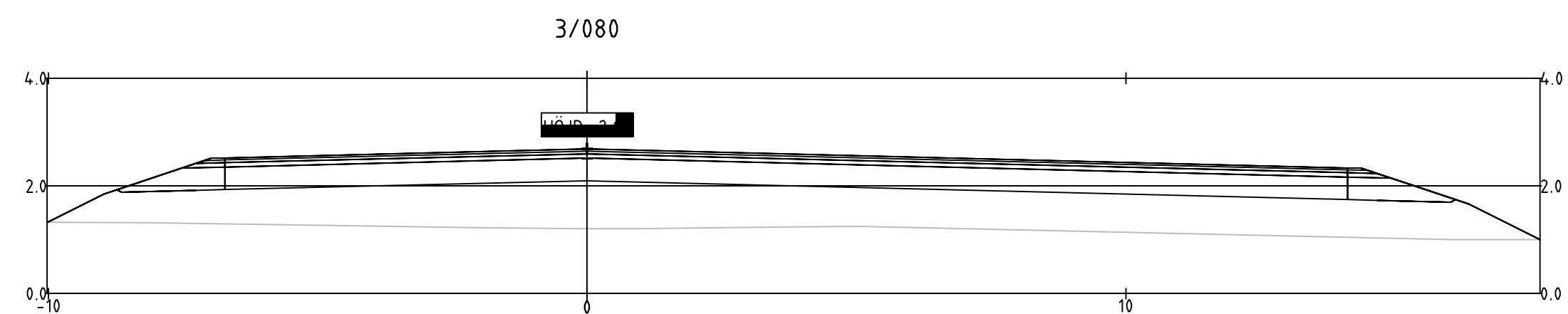

SLUTLEVERANS

BET	ÄNDRINGEN AVSER	DATUM	SIGN
VÄGPLAN			
WSP Sverige AB Väg och Mark			
www.wsp.com			
UPPDRAG NR 10271844	RITAD/KONSTRUERAD AV ADAM JAKAB	HANDLÄGGARE ADAM JAKAB	
DATUM 2019-06-07	ANSVARIG RICKARD SUNDSTRÖM		
Östra föglö etapp 2			
Ny väg vid Håstersboda			
Föglö kommun, Åland			
Tvärsektioner 3/080-3/100			
SKALA 1:100	NUMMER A1	I BET 206T0918	

PB 1060, AX-22111 MARIEHAMN
 Tel: 018-25000
www.regeringen.ax/infrastruktur-kommunikation

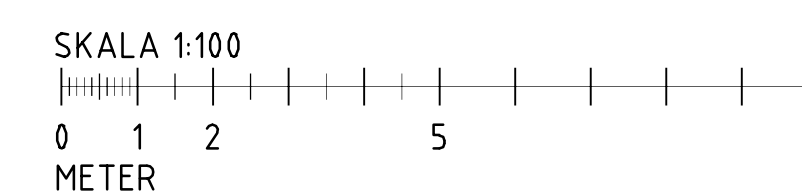

H:\Vorgon\2019\SE-Östra föglö\5626\10271844\CAD\Tillag\206T0918.dwg TITEL 2019-06-03 10:10 AV ANVÄNDARE: 5626