

Utfärdad: 14.5.2020	Träder i kraft: 1.6.2020	Giltighetstid: tills vidare
Rättsgrund: Vägrafiklag (729/2018) 65 §, 70 §, 131 a §, 150 §, 158 § och 159 § Fordonslag (1090/2002) 24 a § och 29 b § Lag om transportservice (320/2017) 221 §		
Genomförd EU-lagstiftning:		
Ändringsuppgifter: Upphäver föreskrift TRAFICOM/94450/03.04.03.00/2019 om specialtransporter och specialtransportfordon av den 29 mars 2019.		

## Specialtransporter och specialtransportfordon

### Innehåll

1	Allmänt	4
1.1	Föreskriftens syfte (TRAFI/4592/03.04.03.00/2015)	4
1.2	Definitioner	5
2	Tillåtna specialtransportfordon eller specialtransportkombinationer vid en specialtransport	6
2.1	Allmänna krav (TRAFICOM/94450/03.04.03.00/2019)	6
2.2	Användningsändamål för ett specialtransportfordon	6
2.2.1	Ett specialtransportfordon kan vara avsett att framföras utan last eller att transportera en odelbar last eller ett odelat föremål. Specialtransportfordon som är avsett för transport av last	6
2.2.2	Specialtransportfordon som endast kan godkännas om de framförs på väg utan last (TRAFICOM/94450/03.04.03.00/2019)	6
2.2.3	Specialtransportfordon som godkänns för vägtransport utifrån en särskild grund som utgörs av fordonets eller lastens användningsändamål (TRAFI/4592/03.04.03.00/2015)	7
3	FÖRUTSÄTTNINGAR FÖR GODKÄNNANDE AV SPECIALTRANSPORTFORDON OCH SPECIALTRANSPORTKOMBINATIONER FÖR ANVÄNDNING I TRAFIK	7
3.1	Allmänna krav (TRAFICOM/94450/03.04.03.00/2019)	7
3.2	Tekniska tilläggskrav på godkännande som specialtransportfordon och undantag från de tekniska kraven som gäller för alla fordon	8
3.2.1	Svängningskrav för specialtransportfordon	8
3.2.2	Förhöjda massor och sänkta körhastigheter för specialtransportfordon (TRAFICOM/94450/03.04.03.00/2019)	9
3.2.3	Antal axlar på ett specialtransportfordon (TRAFICOM/94450/03.04.03.00/2019)	9
3.2.4	Undantag från de krav som gäller tillverkarskylden (TRAFI/4592/03.04.03.00/2015)	10
3.2.5	Undantag från kraven på parkeringsbromsen på dragbilen i en specialtransportkombination (TRAFICOM/94450/03.04.03.00/2019)	10

3.2.6	Tillämpning av undantag för EG-typgodkända specialtransportfordon (TRAFI/4592/03.04.03.00/2015) .....	10
3.2.7	Konstruktionen på en fordonstransportbil (TRAFICOM/94450/03.04.03.00/2019) .....	10
3.2.8	Undantag från styrinrättningskraven för specialtransportbilar och dragbilar för en specialtransportsläpvagn (TRAFICOM/94450/03.04.03.00/2019) .....	10
3.2.9	Konstruktionen på en specialtransportsläpvagn (TRAFICOM/94450/03.04.03.00/2019) .....	11
3.2.10	En specialtransportsläpvagns bromsar (TRAFI/4592/03.04.03.00/2015) .....	12
3.2.11	Konstruktionen på en fordonstransportsläpvagn som kopplas till en traktor (TRAFI/4592/03.04.03.00/2015) .....	12
3.2.12	En släpanordnings konstruktion (TRAFI/4592/03.04.03.00/2015) .....	12
3.2.13	En särskild grund som beror på fordonets eller lastens användningsändamål (TRAFICOM/94450/03.04.03.00/2019) .....	12
3.2.14	Markeringar på ett fordon med större dimensioner än vad som allmänt tillåts på väg (TRAFICOM/94450/03.04.03.00/2019) .....	13
3.3	Tekniska tilläggskrav på specialtransportkombinationer och undantag från de tekniska krav som gäller för alla fordonskombinationer.....	13
3.3.1	Last som bärande konstruktion i en specialtransportkombination (TRAFI/4592/03.04.03.00/2015) .....	13
3.3.2	Förhållandet mellan dragfordonets motoreffekt och kombinationens massa vid specialtransport (TRAFI/4592/03.04.03.00/2015) .....	13
3.3.3	Massa på drivaxlar vid specialtransport (TRAFICOM/94450/03.04.03.00/2019) ..	13
3.3.4	Massan på ett specialtransportfordon eller en specialtransportkombination (TRAFICOM/94450/0.3.04.03.00/2019) .....	13
3.3.5	Svängningskrav för en specialtransportkombination .....	14
3.3.6	Anteckningar i registret (TRAFICOM/94450/03.04.03.00/2019) .....	14
3.3.7	Undantag från kraven på slirskydd (TRAFICOM/94450/03.04.03.00/2019) .....	14
4	Lastningsätt och säkring av lasten.....	15
4.1	Allmän lastningsprincip (TRAFICOM/94450/03.04.03.00/2019).....	15
4.2	Last på släpvagn i kategori O <sub>1</sub> eller O <sub>2</sub> (TRAFICOM/94450/03.04.03.00/2019).....	15
4.3	Båt som last på en lastbil.....	16
4.4	Massa som riktas mot en bogserbils styrande axlar (TRAFI/4592/03.04.03.00/2015) .....	16
4.5	Lastning av flera föremål på ett fordon eller en fordonskombination .....	16
4.5.1	Flera odelade föremål som last (TRAFI/4592/03.04.03.00/2015) .....	16
4.5.2	Odelade föremål och annan last som last (TRAFICOM/94450/03.04.03.00/2019) ..	16
4.5.3	Tilläggsutrustning som anknyter till ett odelat föremål som last (TRAFICOM/94450/03.04.03.00/2019) .....	16
4.5.4	Tilläggs massa i dragfordon (TRAFI/4592/03.04.03.00/2015).....	17
4.6	Säkring eller surring av last (TRAFICOM/94450/03.04.03.00/2019) .....	17
5	Markering av en specialtransport .....	17
5.1	Allmän markeringsprincip (TRAFICOM/94450/03.04.03.00/2019) .....	17

5.2	Allmänna krav på lyktor och reflektorer .....	18
5.2.1	Blinkande varningslyktor (TRAFI/4592/03.04.03.00/2015).....	18
5.2.2	Identifieringslykta (TRAFI/4592/03.04.03.00/2015).....	18
5.2.3	Identifieringsskylt .....	18
5.2.4	Sidolyktor, sidoljusband och sidoreflexband .....	18
5.2.5	Reflekerande märkning på en EKL-bil .....	18
5.3	Antalet blinkande varningslyktor och deras placering (TRAFI/4592/03.04.03.00/2015) .....	19
5.4	Markeringar av en bred transport .....	19
5.5	Markering av en lång transport framtill, baktill och på sidorna (TRAFICOM/94450/03.04.03.00/2019) .....	20
6	Krav på varningsbilar, EKL-bilar och deras utrustning.....	20
6.1	Allmänna krav på en varningsbil (TRAFICOM/94450/03.04.03.00/2019) .....	20
6.2	Varningsskyltens struktur och information .....	21
6.3	EKL-bil (TRAFI/4592/03.04.03.00/2015) .....	21
6.3.1	Allmänna krav på en EKL-bil .....	21
6.3.2	Markering av en EKL-bil.....	21
6.3.3	Anordningar och utrustning i en EKL-bil .....	22
7	Reglering av trafik och varningsåtgärder vid specialtransporter .....	22
7.1	Reglering av trafik vid specialtransporter .....	22
7.2	Användning av en varningsbil eller en EKL-bil vid specialtransport .....	23
7.3	Varningsbilens position i en specialtransport (TRAFICOM/94450/03.04.03.00/2019) .....	24
7.4	Användning av varningsskylt och varningslyktor .....	24
7.4.1	Användning av varningsskylt (TRAFICOM/94450/03.04.03.00/2019).....	24
7.4.2	Användning av varningslyktor (TRAFI/4592/03.04.03.00/2015) .....	25
7.5	Grupp av specialtransporter i rad.....	25
7.5.1	Gruppens storlek (TRAFI/4592/03.04.03.00/2015) .....	25
7.5.2	Antalet EKL-bilar, varningsbilar och vägtransportledare i en grupp (TRAFICOM/94450/03.04.03.00/2019) .....	25
8	Den hastighet som ska iakttas vid en specialtransport (TRAFICOM/94450/03.04.03.00/2019).....	25
9	Tillåtna dimensioner vid en specialtransport utan tillstånd för specialtransport (TRAFICOM/94450/03.04.03.00/2019).....	26
10	Närmare förutsättningar för beviljande av tillstånd för specialtransport .....	26
11	Övergångsföreskrifter .....	27
Bilaga 1	Svängningskrav för specialtransportfordon och specialtransportkombinationer .....	29
Bilaga 2	Exempelbilder: Identifieringsskylt och varningsskylt.....	30
Bilaga 3	Exempelbilder: En EKL-bils färg och markeringar .....	31

## 1 Allmänt

### 1.1 Föreskriftens syfte (TRAFI/4592/03.04.03.00/2015)

Med denna föreskrift utfärdar Transport- och kommunikationsverket:

- 1) de närmare föreskrifter som avses i 158 § 3 mom. i vägtrafiklagen (729/2018) om
  - a) fordon och fordonskombinationer som är tillåtna för specialtransport och om laster som tillåts vid specialtransport,
  - b) kopplingskrav som gäller för fordon som används i specialtransportkombinationer,
  - c) mått och massor som är tillåtna vid specialtransport samt lastning av last som transporteras som specialtransport,
  - d) märkning av last som transporteras som specialtransport,
  - e) specialtransport av annan last än en odelbar last,
  - f) hastighetsbegränsningar som ska iakttas vid specialtransport,
  - g) användningen av varningsfordon och personer som reglerar trafiken vid specialtransporter samt transport av en grupp av specialtransporter i rad, samt
  - h) villkoren för förebyggande av fara och olägenhet som orsakas av specialtransporter samt andra säkerhetskrav,
- 2) i 159 § 2 mom. i vägtrafiklagen (729/2018) avsedda närmare föreskrifter om förutsättningarna för beviljande av tillstånd för specialtransport samt om när en transport kräver tillstånd för specialtransport,
- 3) i 24 a § 3 mom. i fordonslagen (1090/2002) avsedda föreskrifter om de tekniska tilläggskrav med anknytning till specialtransportfordons användningsändamål som tillämpas vid godkännande av specialtransportfordon för transportändamål samt om undantag från de tekniska kraven på fordon samt om hur överensstämmelse med kraven ska påvisas tekniskt,
- 4) i 29 b § 1 mom. i fordonslagen avsedda närmare föreskrifter om de märkningar, igenkännings- och varningslyktor, reflektorer och andra varningsanordningar som krävs i fordon och fordonskombinationer som används vid specialtransporter,
- 5) i 29 b § 2 mom. i fordonslagen avsedda föreskrifter om kategori, massa och färger som krävs av varningsfordon som används vid specialtransporter, om varningsskyltar, höjdmätare, varningslyktor, reflektorer och andra varningsanordningar i varningsfordon samt om tillbörliga anordningar och redskap som ska användas i varningsfordon vid reglering av trafiken och trygghet av säkerheten.

## 1.2 Definitioner

I denna föreskrift avses med

- 1) *mått och massor som allmänt tillåts på väg* de mått och massor som allmänt tillåts för fordon och vid godstransport och regleras i vägtrafiklagen och de bestämmelser som utfärdats med stöd av den,
- 2) *pendelaxel* en axel med separat fjädring vilken används på ett specialtransportfordon, vars däck lutar så att via dem sprids belastningen jämnt över vägytan oberoende av ojämnheter i vägen,
- 3) *specialtransportkombination* en kombination av ett motorfordon och en eller flera därtill kopplade släpfordon, där åtminstone ett av fordonen eller fordonskombinationen utan last överskrider det mått eller den massa som allmänt tillåts på väg eller där ett lastat fordon eller en lastad fordonskombination överskrider den massa som allmänt tillåts på väg,
- 4) *varningsbil* ett fordon som är avsett att användas av vägtransportledare för specialtransporter i samband med reglering av trafiken eller utredning av rutten för en specialtransport,
- 5) *EKL-bil* en varningsbil som markerats och utrustats enligt punkt 6.3 i föreskriften,
- 6) *odelbar last*:
  - a) ett skadat fordon när det transporteras med en bogserbil i kategori N<sub>3</sub> och fäst vid en bom,
  - b) en last som på grund av sin konstruktion måste transporteras som en helhet bestående av flera delar,
  - c) en helhet bestående av en maskin, apparat eller produkt lastad på ett transportunderrede, om minst två trafikformer används vid transporten och packning förutsätts vid annan transport än vägtransport,
  - d) en byggnad eller en byggnadsdel,
  - e) kabeltrumma, på vilket lindats upp en kabel,
  - f) en behållare som planerats för transport av använt kärnbränsle, om den transporteras lastad med använt kärnbränsle,
  - g) en vid startplatsen färdigt lastad specialfraktcontainer, som avser en container som planerats för sjötransport av fast, flytande eller gasformigt ämne, vars lossning delvis skulle äventyra miljö- eller livsmedelssäkerheten, om minst två trafikformer används vid transport av en sådan container och åtminstone ett mått eller en massa som allmänt tillåts på väg överskrids.

I denna föreskrift tillämpas dessutom definitionerna i 3 § i fordonslagen (1090/2002) och i 2 § och 88 § i vägtrafiklagen (729/2018).

## 2 Tillåtna specialtransportfordon eller specialtransportkombinationer vid en specialtransport

### 2.1 Allmänna krav (TRAFICOM/94450/03.04.03.00/2019)

Bestämmelser om kopplingsbesiktning av en specialtransportkombination finns i 62 § i fordonslagen. Bestämmelser om tillstånd för specialtransport som är en förutsättning för att få köra ett specialtransportfordon och en specialtransportkombination på väg finns i 159 § i vägtrafiklagen.

### 2.2 Användningsändamål för ett specialtransportfordon

Ett specialtransportfordon kan vara avsett att framföras utan last eller att transportera en odelbar last eller ett odelat föremål.

#### 2.2.1 Specialtransportfordon som är avsett för transport av last

Med ett specialtransportfordon som är avsett att transportera laster avses:

- 1) ett fordon i kategori N<sub>3</sub> som byggts som dragbil för en specialtransportsläpvagn som är avsedd för att transportera odelbar last eller odelade föremål, där åtminstone en massa som allmänt tillåts på väg överskrider,
- 2) ett fordon i kategori N<sub>3</sub> som byggts för transport av fordon med hjul eller band, som har försetts med ett fastmonterat transportunderrede som lämpar sig för transport av fordon och som har åtminstone ett mått eller en massa som överskrider ett mått eller en massa som allmänt tillåts på väg (*fordonstransportbil*),
- 3) en släpvagn som byggts för transport av odelbar last eller odelade föremål och kopplas direkt eller med en dolly till ett fordon i kategori N<sub>2</sub> eller N<sub>3</sub> och som har åtminstone ett mått eller en massa som överskrider ett mått eller massa som allmänt tillåts på väg,
- 4) en flyttbar axelgrupp som via lasten kopplas till ett fordon i kategori N<sub>3</sub> och som tillverkats särskilt för transport av tung eller lång odelbar last eller odelade föremål och som har en kopplingsanordning som är avsedd för vägtransport utan last,
- 5) en släpvagn i kategori O<sub>1</sub> eller O<sub>2</sub> som byggts för transport av lätta laster och kan kopplas till ett fordon i kategori M<sub>1</sub> eller N och har en bredd eller längd som överskrider den bredd eller längd som allmänt tillåts på väg,
- 6) en släpvagn till en traktor som byggts för transport av en båt och som har åtminstone ett mått som överskrider ett mått som allmänt tillåts på väg,
- 7) en släpvagn till en traktor som byggts för transport av ett fordon med hjul eller band och som har åtminstone ett mått som överskrider ett mått som allmänt tillåts på väg,
- 8) en bogserbil i kategori N<sub>3</sub> som byggts för transport av skadade fordon.

#### 2.2.2 Specialtransportfordon som endast kan godkännas om de framförs på väg utan last (TRAFICOM/94450/03.04.03.00/2019)

Specialtransportfordon som endast kan godkännas om de framförs på väg utan last är

- 1) ett motordrivet fordon som tillverkats för något särskilt ändamål och som har åtminstone ett mått eller en massa som överskrider de mått eller massor som allmänt tillåts på väg och som inte är avsett för transport av last på väg,
- 2) en släpanordning som kopplas till en traktor och överskrider åtminstone ett mått som allmänt tillåts på väg eller en annan traktorsläpvcagn än en släpvcagn som avses i underpunkt 6 eller 7 i punkt 2.2.1.

### 2.2.3 Specialtransportfordon som godkänns för vägtransport utifrån en särskild grund som utgörs av fordonets eller lastens användningsändamål (TRAFI/4592/03.04.03.00/2015)

Specialtransportfordon som godkänns för vägtransport utifrån en särskild grund som utgörs av fordonets eller lastens användningsändamål utgörs av

- 1) ett fordon med fast utrustning som planerats för förflyttning och tillverkats för något särskilt ändamål för styrning eller användning som aggregat, verkstad eller arbetsutrymme vid produktionsanläggningar, men inte är avsett för transport av last,
- 2) ett fordon som planerats och tillverkats för något särskilt ändamål och överskrider de mått som allmänt tillåts på väg samt har en fastmonterad eller pålastad utställnings-, forsknings-, tivoli- eller annan serviceutrustning,
- 3) en kabeltrumsvagn som överskrider ett mått som allmänt tillåts på väg och som är ett släpfordon och avsett för att mata ut kabel från trumman vid dragning av kabel och för transport av kabeltrumman från ett mellanlager till byggarbetsplatsen,
- 4) ett annat fordon som planerats och tillverkats för något särskilt ändamål, men som i första hand inte planerats för framförande på väg eller transport av last på väg.

## 3 FÖRUTSÄTTNINGAR FÖR GODKÄNNANDE AV SPECIALTRANSPORTFORDON OCH SPECIALTRANSPORTKOMBINATIONER FÖR ANVÄNDNING I TRAFIK

### 3.1 Allmänna krav (TRAFICOM/94450/03.04.03.00/2019)

För att ett specialtransportfordon ska godkännas för trafik krävs dispens som meddelas av Transport- och kommunikationsverket på det sätt som det föreskrivs i fordonslagen.

Ett specialtransportfordon och en specialtransportkombination ska uppfylla andra än specialtransportfordons- eller specialtransportkombinationsrelaterade tekniska krav för motsvarande fordon, om inte annat föreskrivs om detta nedan. Ett specialtransportfordon och en specialtransportkombination som godkänns även för annan transport än specialtransport ska uppfylla andra än specialtransportfordons- och specialtransportkombinationsrelaterade tekniska krav för motsvarande fordon när transporten inte överskrider de mått och massor som allmänt tillåts på väg. Emellertid måste en specialtransportkombination endast uppfylla de krav som föreskrivs i 150 § 3 och 4 mom. i vägtrafiklagen eller krav som föreskrivits med stöd av dessa lagrum när kombinationen används för annan godstransport än specialtransport. Vid påvisande av överensstämmelse med kraven tillämpas bestämmelser som gäller andra fordon än specialtransportfordon eller -kombinationer av motsvarande klassificering, om inget annat följer av föreskrifterna nedan.

En kombination av en bil och specialtransportsläpvcagn som godkänts för annan transport än transport av enbart odelbar last får godkännas för transport av odelbar



last med mått som allmänt tillåts på väg och förhöjda massor och vid behov med sänkt hastighet, dock minst 50 km/h.

Som högsta vikt för ett specialtransportfordon som endast ska framföras på väg utan last kan tillåtas en massa som är högst 20 procent större än massan för fordonet i körklart skick för transport av föremål i anslutning till användningen av fordonet.

Vid en specialtransport är det inte tillåtet att godkänna större massor eller högre körhastigheter än de som tillåts av tillverkaren av fordonet eller tillverkaren av de däck som används på fordonet.

För ett specialtransportfordon kan större massor än de som allmänt tillåts på väg godkännas i enlighet med förordning (EU) nr 1230/2012 eller med stöd av fordons-tillverkarens utredning på de villkor som anges i punkterna 3.2.2 och 3.2.7. De högsta vikter som anges i tillverkarens utredning ska tillåta att andra tekniska krav än de som gäller specialtransportfordon uppfylls, såvida inga undantag från kraven tillåts enligt denna föreskrift eller EU-förordningen. Utredningen ska innehålla:

- 1) fordonets märke och handelsnamn,
- 2) tillverkningsnummer,
- 3) tillverkarens uppgifter om högsta tillåtna massor på fordonets axlar och boggi samt fordonets högsta massa,
- 4) dragbilens tillverkarens uppgift om högsta tillåtna massa för specialtransportkombinationen,
- 5) eventuella hastighetsbegränsningar och övriga villkor till följd av massorna,
- 6) tillverkarens namn och kontaktuppgifter,
- 7) utfärdarens underskrift och namnförtydligande,
- 8) datum.

I punkt 5 i föreskriften finns det föreskrifter om kraven på lyktor och reflektorer, undantag samt deras placering på ett specialtransportfordon och en specialtransportkombination.

Om lasten hindrar en förare från att se till sidan eller bakåt, ska utöver speglarna en annan anordning för indirekt sikt användas. En anordning för indirekt sikt behövs inte om en vägtransportledare för specialtransporter används bakom transporten eller en grupp av transporter.

## **3.2 Tekniska tilläggskrav på godkännande som specialtransportfordon och undantag från de tekniska kraven som gäller för alla fordon**

### **3.2.1 Svängningskrav för specialtransportfordon**

En förutsättning för att godkänna ett specialtransportfordon som överskrider den på väg allmänt tillåtna bredden eller längden för trafik användning är att fordonet utan last uppfyller svängningskravet enligt bilaga 1 eller det svängningskrav som föreskrivs för motsvarande fordon med dimensioner som allmänt tillåts på väg. Om fordonet inte uppfyller svängningskravet, kan fordonet godkännas för trafik förutsatt att en eller flera varningsbilar används. En anteckning om att användningen av fordonet på väg förutsätter användning av en eller flera varningsbilar ska införas i registret. För en specialtransportsläpvagn med reglerbar längd ska en anteckning om



den längd på släpvagnen från och med vilken användningen av fordonet förutsätter användning av en varningsbil införs i registret.

Att fordonet uppfyller svängningskravet kan påvisas med en testrapport för ett praktiskt test eller en datorsimulering och deskriptor.

### 3.2.2 Förhöjda massor och sänkta körhastigheter för specialtransportfordon (TRAFICOM/94450/03.04.03.00/2019)

Vad gäller ett specialtransportfordons axel eller en axelgrupps axlar är det tillåtet att enligt de högsta tillåtna körhastigheter i tabell 1 godkänna för användning i trafik högst de förhöjda massor som tillåts av fordons- och däcktillverkaren.

Den lägsta maximala körhastigheten då motsvarande axel- och totalmassor som tillverkaren tillåter för fordonet kan godkännas är:

- 1) 60 km/h för fordon som avses ovan i underpunkt 2 i punkt 2.2.1,
- 2) 80 km/h för fordon som avses ovan i underpunkt 1 i punkt 2.2.2, dock 40 km/h för mobilkranar.

Föreskriften om den lägsta maximala körhastigheten tillämpas inte på motorredskap.

En kombination av en bil och specialtransportsläpvagn kan godkännas för användning på väg med en maximal körhastighet på mindre än 50 km/h endast om kombinationens massa överstiger 150 ton och kombinationen har godkänts endast för transport av odelbar last.

Tabell 1

Högsta tillåtna hastighet	Axelmassa högst	Axelkonstruktion	Tilläggsuppgift
80 km/h	13 ton	4 däck på axellinjen	1)
80 km/h	14 ton	pendelaxel	2)
80 km/h	18 ton	fler än 4 däck på axellinjen	
60 km/h	15 ton	4 däck på axellinjen	1)
60 km/h	16 ton	pendelaxel	2)
60 km/h	20 ton	fler än 4 däck på axellinjen	
50 km/h	över 15 ton	4 däck på axellinjen	1)
50 km/h	över 16 ton	pendelaxel	2)
50 km/h	över 20 ton	fler än 4 däck på axellinjen	

1) Vad gäller en axellinje utrustad med enkelhjul är det tillåtet att godkänna högst samma körhastighet och massa som för en axellinje med fyra däck. Om den axelmassa som allmänt tillåts på väg överskrider, ska den nominella bredden på däcket på ett enkelhjul vara minst 485 mm eller den nominella diametern vara minst 1 300 mm eller den nominella bredden vara minst 445 mm och den nominella diametern vara minst 1 240 mm.

2) En axellinje som bildas av en pendelaxel som är försedd med minst fyra däck.

### 3.2.3 Antal axlar på ett specialtransportfordon (TRAFICOM/94450/03.04.03.00/2019)

Ett specialtransportfordon med en massa som överskrider den massa som allmänt tillåts på väg ska ha:

- 1) minst tre axlar, om det är ett fordon som avses ovan i underpunkt 1 och 2 i punkt 2.2.1,

- 2) minst två axlar, om det är ett fordon som avses ovan i underpunkt 3 och 4 i punkt 2.2.1,
- 3) minst tre axlar, om det är ett fordon som avses ovan i underpunkt 1 i punkt 2.2.2, bortsett från motorredskap och bilar med allhjulsdraft.

3.2.4 Undantag från de krav som gäller tillverkarskylten  
(TRAFI/4592/03.04.03.00/2015)

Det är tillåtet att avvika från de högsta tillåtna massor som anges på tillverkarskylten upp till de maximivärden som anges i ett intyg som getts av tillverkaren eller en representant för tillverkaren.

3.2.5 Undantag från kraven på parkeringsbromsen på dragbilen i en specialtransportkombination (TRAFICOM/94450/03.04.03.00/2019)

En dragbil som används i en specialtransportkombination behöver inte uppfylla kraven på prestanda för en parkeringsbroms, om prestandan för släpvagnens parkeringsbroms eller prestandan för släpvagnarnas parkeringsbromsar sammanlagt uppfyller de allmänna prestandakraven på släpvagnens parkeringsbroms. Prestandan för släpvagnens parkeringsbroms behöver inte omfatta massan som släpvagnen riktar mot dragbilen. En dragbil som används i en specialtransportkombination ska däremot uppfylla kraven på prestanda för dragbilens parkeringsbroms vid de största massorna som allmänt tillåts på väg för dragbilen och fordonskombinationen.

3.2.6 Tillämpning av undantag för EG-typgodkända specialtransportfordon  
(TRAFI/4592/03.04.03.00/2015)

Vid nationellt typgodkännande av små serier, enskilt godkännande, registreringsbesiktning och ändringsbesiktning är det möjligt att tillämpa undantag som tillåts vid EG-typgodkännande för motsvarande specialtransportfordon.

3.2.7 Konstruktionen på en fordonstransportbil (TRAFICOM/94450/03.04.03.00/2019)

Som en fordonstransportbil som avses ovan i underpunkt 2 i punkt 2.2.1 kan godkännas en högst 3,00 meter bred bil. Bilen får vid utbredning under en transport vara högst 3,50 meter bred. Bilens längd får vara högst 16,00 meter. För en fordonstransportbil kan med stöd av tillverkarens utredning godkännas en massa på

- 1) högst 30 ton på tre axlar,
- 2) högst 37 ton på fyra axlar,
- 3) högst 45 ton på fem axlar.

För en fordonstransportbils boggiaxelkonstruktion kan med stöd av tillverkarens utredning godkännas en massa på

- 1) högst 26 ton för en tvåaxlad boggi,
- 2) högst 33 ton för en treaxlad boggi.

3.2.8 Undantag från styrinrättningskraven för specialtransportbilar och dragbilar för en specialtransportsläpvagn (TRAFICOM/94450/03.04.03.00/2019)

Vad gäller en specialtransportbil med minst fyra axlar eller en dragbil för en specialtransportsläpvagn med minst fyra axlar är det inte nödvändigt att visa att de tekniska styrinrättningskraven är uppfyllda, om den största tekniskt tillåtna massan för åtminstone en av bilens axlar överskrider 15 ton. En sådan bil ska dock uppfylla de tekniska styrinrättningskraven då axelmassan inte överskrider 15 ton.

## 3.2.9 Konstruktionen på en specialtransportsläpvagn (TRAFICOM/94450/03.04.03.00/2019)

Ett fordon som godkänns som specialtransportsläpvagn får:

- 1) ha en reglerbar bredd och längd, och
- 2) vid behov vara en för ändamålet sammansatt helhet bestående av en dolly, axelmoduler eller flera släpvagnar.

En specialtransportsläpvagn behöver inte vara försedd med sidoskydd, underkörningsskydd, stänkskrämskydd eller stänkskydd, om släpvagnens konstruktion ger tillräckligt skydd eller om denna utrustning inte är ändamålsenlig på grund av en konstruktion som följer av släpvagnens användningsändamål.

Summan av den massa som anbringas på de självstyrda axlarna i en grupp med tre eller fler axlar på en specialtransportsläpvagn får vara högst hälften av summan av de massor som anbringas på de icke-styrande eller styrande axlarna i axelgruppen. I massan på icke-styrande och styrande axlar inräknas också den massa som fördelas på sådana självstyrande axlar vars hjul vid hastigheter på över 30 km/h alltid automatiskt låses i rakt styrande läge. I axelgrupper om minst en axel ska dock finnas icke-styrande eller styrande axlar vid alla hastigheter.

Kopplingsanordningarna på en kombination med en specialtransportsläpvagn behöver inte vara godkända enligt E-reglemente nr 55, om en vertikal last på över 200 kN får anbringas på dragbilen och tillverkaren av kopplingsanordningen beviljat ett specificerat konstruktionsintyg för kopplingsanordningen.

En kopplingsanordning för en egentlig specialtransportsläpvagn som överskrider den allmänt tillåtna massa på väg kan godkännas utifrån ett specificerat konstruktionsintyg vilket beviljats av tillverkaren av kopplingsanordningen för kopplingsanordningen i fråga.

Konstruktionsintyget ska innehålla

- 1) tillverkarens namn och kontaktuppgifter,
- 2) underskrift av den som utfärdat intyget och namnet förtydligt,
- 3) datum,
- 4) specifikationen av kopplingsanordningen, till exempel serienumret och dess plats,
- 5) en kort beskrivning av kopplingsanordningen och dess montering på fordonet,
- 6) en ritning eller bild av kopplingsanordningen och dess montering på fordonet,
- 7) den högsta tillåtna vertikala belastningen för vändskivan eller kopplingstappen (U-värde),
- 8) högsta tillåtna vågräta belastning (D-värde),
- 9) högsta tillåtna kombinationsmassa,
- 10) information om de testresultat eller kalkyler som ligger till grund för de värden som anges enligt punkterna 7–9.

### 3.2.10 En specialtransportsläpvagns bromsar (TRAFI/4592/03.04.03.00/2015)

Vid godkännande som specialtransportfordon är det möjligt att avvika från de tekniska krav som allmänt gäller för bromsar på en släpvagn och visa att bromsarna överensstämmer med kraven på sådant sätt som föreskrivs i denna punkt.

Bromsarnas förlusttid som uppmäts hos släpvagnens bromssystem får vara högst 0,8 sekunder.

I fråga om en släpvagn med reglerbar längd och en släpvagn i flera delar som består av dollyer eller andra motsvarande axelmoduler behöver bromskraftens fördelning mellan släpvagnsaxlarna inte visas särskilt.

Om en specialtransportsläpvagn tillverkats uteslutande för transporter som överskrider den massa som allmänt tillåts på väg, påvisas att släpvagnens bromsar överensstämmer med kraven enligt följande:

- 1) för att visa att bromsarna hos släpvagnar med fler än tre axlar överensstämmer med kraven kan man använda provningsrapporter som gäller släpvagnar med högst tre axlar, förutsatt att det har gjorts en tillräcklig utredning över bromsarnas antilåssystem,
- 2) i typ 0-provning (provning av färdbrömsens bromsverkan med kalla bromsar, fordonet lastat) kan man tillämpa det krav som följer av den högsta tillåtna hastigheten för en släpvagn vid sänkta hastigheter enligt följande tabell:

Högsta hastighet (km/h)	40	60
Beräknad bromskraft i procent av den största statiska hjulbelastningen i en fullastad och olastad släpvagn	35	40

- 3) bromsarnas överensstämmelse med kraven visas genom ett utlåtande av en anmäld teknisk tjänst eller en godkänd sakkunnig, vilket kan grunda sig på provningsrapporter eller kalkyler av tillverkaren av axlarna eller bromssystemet.

### 3.2.11 Konstruktionen på en fordonstransportsläpvagn som kopplas till en traktor (TRAFI/4592/03.04.03.00/2015)

Bredden på en fordonstransportsläpvagn enligt underpunkt 7 i punkt 2.2.1 ovan får vara högst 3,00 meter och högst 3,50 meter vid utbredning under en transport.

### 3.2.12 En släpanordnings konstruktion (TRAFI/4592/03.04.03.00/2015)

Vad gäller en släpanordning som kopplas till ett annat motordrivet fordon än en bil och överskrider ett mått eller en massa som allmänt tillåts på väg tillämpas bestämmelserna och föreskrifterna om släpvagnar som är avsedda att kopplas till ett dragfordon.

### 3.2.13 En särskild grund som beror på fordonets eller lastens användningsändamål (TRAFICOM/94450/03.04.03.00/2019)

Ett fordon enligt underpunkterna 1 och 2 i punkt 2.2.3 ovan får vara högst 3,50 meter brett.

Ett fordon som avses i underpunkterna 3 och 4 i punkt 2.2.3 ovan får överskrida de mått som allmänt tillåts på väg. Ett fordon som avses i underpunkterna 3 och 4 i punkt 2.2.3 avsett att kopplas till en lastbil eller dess släpvagn får överskrida den massa som allmänt tillåts på väg. Den massa som allmänt tillåts på väg får även överskridas när det är fråga om en fordonskombination som dras med traktor då den största tillåtna hastigheten på väg är över 60 km/h.

- 3.2.14 Markeringar på ett fordon med större dimensioner än vad som allmänt tillåts på väg (TRAFICOM/94450/03.04.03.00/2019)

Ett olastat fordon som är bredare än vad som allmänt tillåts på väg ska förses med identifieringsskyltar som avses i punkt 5.2.3 och identifieringslykter som avses i punkt 5.2.2. Identifieringsskyltarna och identifieringslyktorna ska placeras så att avståndet i sidled från identifieringsskyltarna och de yttersta identifieringslyktornas yttersta delar till lastens bredaste punkt är högst 100 millimeter.

Separata identifieringslykter krävs inte i ett motordrivet fordon, som inte är avsett för transport av last, med en bredd på högst 3,00 meter, om fordonets främre och bakre positionslykter och körriktningsvisare monterats enligt E-reglemente nr 48.

### 3.3 Tekniska tilläggskrav på specialtransportkombinationer och undantag från de tekniska krav som gäller för alla fordonskombinationer

- 3.3.1 Last som bärande konstruktion i en specialtransportkombination (TRAFI/4592/03.04.03.00/2015)

En last får utgöra bärande konstruktion i en specialtransportkombination, om det därigenom utan att äventyra trafiksäkerheten är möjligt att minska belastningarna på vägen eller nödvändiga undantagsarrangemang vid transport. En ytterligare förutsättning är att fordonen och kopplings- och fästianordningarna är avsedda för transport av lasten i fråga.

- 3.3.2 Förhållandet mellan dragfordonets motoreffekt och kombinationens massa vid specialtransport (TRAFI/4592/03.04.03.00/2015)

Om massan på en specialtransportkombination överskrider 76 ton, ska den sammanräknade motoreffekten av dragande och skjutande fordon överstiga det värde som fås med formeln  $380 \text{ kW} + 0,5 \text{ kW/t} \times (\text{kombinationens massa i ton} - 76 \text{ t})$ . Den sammanräknade motoreffekten för dragande och skjutande fordon behöver dock inte överstiga 450 kilowatt. I diagrammet i bilaga 4 presenteras en graf över förhållandet mellan motoreffekt och massa.

- 3.3.3 Massa på drivaxlar vid specialtransport (TRAFICOM/94450/03.04.03.00/2019)

Om en specialtransportkombinations massa överskrider den massa som allmänt tillåts på väg för motsvarande fordonskombination, ska minst 20 procent av fordonskombinationens massa anbringas på drivaxlarna. Vad gäller massan för fordonskombinationer över 100,00 ton, ska dock minst 15 procent anbringas på drivaxlarna och minst 20,00 ton. Den sammanlagda massan på drivaxlarna behöver dock inte överstiga 30,00 ton. För att godkänna fordonskombinationen för trafik ska det tillsammans med kombinationen användas en eller flera dragande eller skjutande fordon för att uppfylla kravet på massan som riktas mot drivaxlarna. I diagrammet i bilaga 4 presenteras en graf över massakravet för drivaxlar.

Som drivaxel ses en axel med en anordning som är avsedd för dragning av ett fordon och påverkar denna dragning och utan avbrott kan användas i en körhastighet på minst 15 km/h eller med högsta strukturella hastighet för fordonet om denna är 15 km/h.

- 3.3.4 Massan på ett specialtransportfordon eller en specialtransportkombination (TRAFICOM/94450/03.04.03.00/2019)

Om tillstånd för specialtransport beviljats för en transport, tillämpas inte kraven på avståndet mellan fordonets eller fordonskombinationens axlar och massans förhållande på framförandet av ett specialtransportfordon eller en specialtransportkombination med en massa som överskrider vad som allmänt tillåts på väg.

Vad gäller framförande av en specialtransportkombination på väg tillämpas inte kraven på massafördelningen mellan dragbilen och släpvagnen eller släpvagnarna.

### 3.3.5 Svängningskrav för en specialtransportkombination

En specialtransportkombination som överskrider den allmänt tillåtna längden eller bredden på väg ska utan last uppfylla svängningskravet i bilaga 1, svängningskrav som gäller motsvarande fordonskombinationer med mått som allmänt tillåts på väg eller sådana svängningskrav som tillämpas i en EES-stat enligt vilka fordonskombinationen uppenbarligen uppfyller svängningskraven i bilaga 1. Att kombinationen uppfyller svängningskravet kan påvisas med en testrapport för ett praktiskt test eller en datorsimulering och deskriptor.

Om fordonskombinationen inte uppfyller svängningskravet, kan den godkännas för trafik förutsatt att en eller flera varningsbilar används. En anteckning om att användningen av fordonskombinationen på väg förutsätter användning av en eller flera varningsbilar ska införas i registret. För en specialtransportkombination med släpvagn med reglerbar längd ska en anteckning om den längd på släpvagnen från och med vilken användningen av fordonskombinationen förutsätter användning av en varningsbil införas i registret.

### 3.3.6 Anteckningar i registret (TRAFICOM/94450/03.04.03.00/2019)

Åtminstone följande tilläggsuppgifter ska antecknas i registret om ett fordon som godkänns som specialtransportfordon och en specialtransportkombination:

- 1) fordonsgrupp "Specialtransportfordon",
- 2) fordonets tillåtna axel- och boggmassor på väg, fordonets och fordonskombinationens massor som beroende på körhastigheten tillåts på väg samt huruvida fordonet eller fordonskombinationen endast är godkänd för specialtransport,
- 3) om fordonet godkänns för trafik med däck som begränsar den tillåtna axelmassan eller tillåtna körhastigheten, uppgift om däcken samt de begränsningar de innebär för hastigheter och massor,
- 4) för en släpvagn i flera delar som avses i underpunkt 2 i punkt 3.2.9 ovan tillverkningsnummer för de delar som fordonet kan bestå av,
- 5) för fordon som avses i underpunkterna 1 och 2 i punkt 3.2.9 ovan gränsvärden för varierbar bredd eller längd,
- 6) uppgift om pendelaxlar och hydraulisk fjädring,
- 7) tilläggsuppgifter om hur fordonet används vid specialtransporter.

Vid kopplingsbesiktningen av en fordonskombination vars längd eller bredd kan justeras ska de mått som när de överskrids kräver att en varningsbil används antecknas i släpvagnens registeruppgifter.

### 3.3.7 Undantag från kraven på slirskydd (TRAFICOM/94450/03.04.03.00/2019)

En specialtransportkombination behöver inte uppfylla kraven som föreskrivs i 106 § 5 eller 6 mom. i vägtrafiklagen.

## 4 Lastningsätt och säkring av lasten

### 4.1 Allmän lastningsprincip (TRAFICOM/94450/03.04.03.00/2019)

Odelbar last får lastas också på ett fordon eller en fordonskombination som godkännts för transport av andra varor än odelbar last. Ett mått eller en massa som allmänt tillåts på väg får i så fall överskridas enbart med anledning av den odelbara lasten, om inget annat föreskrivs i punkt 4.5.2.

En fordonskombination ska lastas så att den uppfyller kraven i punkterna 3.3.2 och 3.3.3.

Extra drag- och skjutande fordon får användas alltid då förhållandena kräver det.

I ett fordon eller en fordonskombination som utan last överskrider ett mått eller en massa som allmänt tillåts på väg är det tillåtet att transportera anordningar, utrustning och varningsfordon som stöder, säkrar och markerar lasten och används för varningsåtgärder.

Ett fordon som planerats och tillverkats för att transportera en odelbar last och utan last överskrider ett mått eller en massa som allmänt tillåts på väg får lastas med och transportera ett enskilt föremål eller en enskild anordning som kunde transporteras med ett fordon utan att ett mått eller en massa som allmänt tillåts på väg överskrids.

Vad gäller ett fordon enligt underpunkt 2 i punkt 2.2.1 vilket byggts för att transportera fordon och dess släpvagn samt fordon enligt underpunkt 7 i punkt 2.2.1 får lasten utgöras enbart av fordon utrustade med hjul eller band och arbetsredskap, anordningar och reservbränsletankar vilka anknyter till sedvanlig användning av fordonet samt reservdelar för service eller reparation. Med ett fordon är det tillåtet att transportera varor som anknyter till användning av ovan uppräknade fordon, även om ett fordon som är utrustat med hjul eller band inte samtidigt finns som last. Om de fordon som transporteras lastats på såväl bilen som släpvagnen, får ingen massa som allmänt tillåts på väg överskridas och lasten får inte överskrida den längd som allmänt tillåts för fordonskombinationen på väg.

En specialtransportkombination som dras med traktor får inte överskrida de massor som allmänt tillåts på väg, om fordonskombinationens tillåtna hastighet på väg är 60 km/h eller mindre. En specialtransportkombination som dras med traktor får överskrida ett mått som allmänt tillåts på väg endast vid transporter som avses i underpunkterna 6 och 7 i punkt 2.2.1, i underpunkt 2 i punkt 2.2.2 och i punkt 2.2.3.

I en specialtransportkombination som består av en lastbil och en släpanordning får man transportera det bränsle och annat drivmedel som behövs för att använda släpanordningen samt reservdelar, utrustning och arbetsredskap i anslutning till användningen av släpanordningen. Förutsättningen är att den massa som allmänt tillåts på väg för motsvarande fordonskombination inte överskrids.

### 4.2 Last på släpvagn i kategori O<sub>1</sub> eller O<sub>2</sub> (TRAFICOM/94450/03.04.03.00/2019)

Över 2,60 meter breda laster får inte transporteras med en släpvagn i kategori O<sub>1</sub> eller O<sub>2</sub> vars bredd understiger 2,50 meter.

Last på en släpvagn i kategori O<sub>1</sub> eller O<sub>2</sub> får inte skjuta ut mer än 3,00 meter över släpvagnens bakdel.



### 4.3 Båt som last på en lastbil

En lastbil som är utrustad för att transportera en båt får lastas med en båt på så sätt att den bredd, höjd eller längd som allmänt tillåts på väg överskrids.

### 4.4 Massa som riktas mot en bogserbils styrande axlar (TRAFI/4592/03.04.03.00/2015)

Mot de styrande axlarna i en bogserbil som avses i underpunkt 8 i punkt 2.2.1 ska i alla belastningssituationer riktas totalt minst 15 procent av massan som riktas mot bogserbilens axlar.

### 4.5 Lastning av flera föremål på ett fordon eller en fordonskombination

#### 4.5.1 Flera odelade föremål som last (TRAFI/4592/03.04.03.00/2015)

Det är tillåtet att lasta flera odelade föremål på ett fordon eller en fordonskombination enbart om de lastade odelade föremålen enskilt lastade orsakar att den höjd, bredd eller längd som allmänt tillåts på väg överskrids. Det sätt på vilket odelade föremål som överskrider olika huvudmått lastas får inte ytterligare öka överskridandet av något mått som allmänt tillåts på väg. Ett mått som allmänt tillåts på väg får inte överskridas på höjden genom att flera föremål placeras ovanpå varandra, på bredden genom att flera föremål placeras bredvid varandra eller på längden genom att flera föremål placeras efter varandra. Lastningen av flera odelade föremål får inte leda till att någon massa som allmänt tillåts på väg överskrids.

#### 4.5.2 Odelade föremål och annan last som last (TRAFICOM/94450/03.04.03.00/2019)

I ett fordon eller en fordonskombination som godkänts för transport av annan än odelbar last är det tillåtet att utöver annan last lasta en eller flera odelade föremål enligt punkt 4.5.1, om den massa som allmänt tillåts på väg inte överskrids.

I ett fordon eller en fordonskombination som utan last överskrider den bredd eller längd som allmänt tillåts på väg är det tillåtet att utöver ett eller flera odelade föremål lasta annan last, om den massa som allmänt tillåts på väg inte överskrids. Annan last får inte överskrida den höjd eller bredd som allmänt tillåts på väg. Längden på annan last får inte överskrida den sammanlagda lastutrymmeslängd som allmänt tillåts på väg för motsvarande fordon eller fordonskombination. Annan last får inte ytterligare öka överskridandet av något mått som allmänt tillåts på väg.

#### 4.5.3 Tilläggsutrustning som anknyter till ett odelat föremål som last (TRAFICOM/94450/03.04.03.00/2019)

Vid en specialtransport som överskrider den massa som allmänt tillåts på väg är det tillåtet att tillsammans med odelbar last transportera annan last som anknyter till den odelbara lasten eller användningen av denna, om den övriga lastens massa är högst 20 procent av den odelbara lastens massa. Massan får dock inte överstiga den tillåtna massa som avses i tillståndet för specialtransport. Om lasten består av flera odelade föremål, får ingen massa som allmänt tillåts på väg överskridas. Annan last än odelbar last får inte överskrida den höjd eller bredd som allmänt tillåts på väg för motsvarande fordon eller fordonskombinationer och inte heller den sammanlagda lastutrymmeslängd som allmänt tillåts på väg eller ytterligare öka överskridandet av något mått som allmänt tillåts på väg.

På en påhängsvagnskombination som utan last överskrider den längd som allmänt tillåts på väg är det tillåtet att lasta en maskin eller anordning som klassificeras som ett odelat föremål där åtminstone ett mått eller en massa som allmänt tillåts på väg överskrids. Arbetsredskap och anordningar som anknyter till sedvanlig användning av en maskin eller anordning får lastas framför och bakom huvudlasten i

släpvagnen, trots att föremål som lastats på detta sätt leder till att den lastutrymmeslängd som allmänt tillåts på väg överskrids. Arbetsredskapen eller anordningarna ska placeras så att släpvagnens yttersta mått inte överskrids och så att den totala längden för annan än odelbar last inte överskrider den lastutrymmeslängd som allmänt tillåts på väg. Vid en specialtransport som överskrider den massa som allmänt tillåts på väg får arbetsredskapen och anordningarna utgöra högst 20 procent av den odelbara lastens massa. Massan får dock inte överstiga den tillåtna massa som avses i tillståndet för specialtransport.

En båts mast får placeras utanför fordonets sida högst i bredd med båten eller ovanför båten, även om transportens höjd ökar. Med ett fordon som är avsett eller utrustat för att transportera en båt är det tillåtet att utöver den båt som transporteras transportera båtens mast, även om transportens längd ökar.

#### 4.5.4 Tilläggs massa i dragfordon (TRAFI/4592/03.04.03.00/2015)

Vid behov ska tilläggs massa användas i ett dragfordon, om minst den massa som allmänt tillåts på väg överskrids genom att lasta ett odelat föremål på den egentliga släpvagnen eller medelaxelsläpvagnen. Tilläggsanordningar eller föremål som anknys till det odelade föremålet får användas som tilläggs massa. Om behovet av tilläggs massa överskrider 20 procent av massan på ett odelat föremål som lastats på släpvagnen, ska den del som överskrider 20 procent utgöras av annan tilläggs massa.

### 4.6 Säkring eller surring av last (TRAFICOM/94450/03.04.03.00/2019)

För att stödja en båt som transporteras är det tillåtet att använda en släpvagn som är avsedd att transportera, förvara, lyfta ned eller lyfta upp en båt. En sådan släpvagn anses inte utgöra en vara som transporteras.

Det är tillåtet att använda ett containerchassi som låses i fordonet med containerlås eller en annan stödkonstruktion för att stödja lasten. Ett sådant containerchassi som låses i fordonet med containerlås eller en annan stödkonstruktion anses inte utgöra en vara som transporteras.

## 5 Markering av en specialtransport

### 5.1 Allmän markeringsprincip (TRAFICOM/94450/03.04.03.00/2019)

En last ska markeras enligt denna föreskrift om

- 1) lasten på den ena sidan eller på båda sidorna skjuter ut mer än 0,10 meter över den bredd som allmänt tillåts på väg för fordonet,
- 2) lasten på den ena sidan eller på båda sidorna skjuter ut mer än 0,10 meter över fordonets bredd,
- 3) lasten skjuter ut mer än 1,00 meter över fordonets frambakdel eller mer än 2,00 meter över fordonets bakdel.

Framåtriktade identifieringslyktor och -skyltar ska vara synliga framåt.

Bakåtriktade identifieringslyktor och -skyltar ska vara synliga bakåt.

Identifieringslyktor och -skyltar behöver inte placeras högre än 4,40 meter.

Vad gäller en bil eller en släpvagn som godkänts som specialtransportfordon är det inte nödvändigt att beakta bredden på lastutrymmet i placeringen av andra lyktor och reflektorer än de som anger lastutrymmets eller lastens bredd.

En fordonskombination vars markering följer denna föreskrift behöver inte ha den markering som anges i 131 a § i vägtrafiklagen.

## **5.2 Allmänna krav på lyktor och reflektorer**

### **5.2.1 Blinkande varningslyktor (TRAFI/4592/03.04.03.00/2015)**

En blinkande varningslykta ska överensstämma med den ursprungliga versionen av E-reglemente nr 65 eller en nyare ändringsserie.

### **5.2.2 Identifieringslykta (TRAFI/4592/03.04.03.00/2015)**

En identifieringslykta ska avge ett konstant ljus och ska vara klarare än ljuset från bilens bakre positionslyktor, men inte klarare än bilens bromslyktor. Den del av lyktan som avger ljus ska vara minst 40 cm<sup>2</sup>. Färgen på det ljus som syns framåt ska vara orangegult och färgen på det ljus som syns bakåt ska vara röd.

### **5.2.3 Identifieringsskylt**

En identifieringsskylt eller en kombinerad identifieringsskylt och identifieringslykta ska ha formen av en kvadrat eller en rektangel. Sidan på en kvadratisk identifieringsskylt ska vara minst 400 millimeter. Sidan på en rektangulär identifieringsskylt ska vara minst 140 millimeter.

Enbart en identifieringsskylt ska ha en yta på minst 0,15 m<sup>2</sup>. Ränderna på en kombinerad identifieringsskylt och identifieringslykta ska täcka ett område på minst 0,15 m<sup>2</sup>.

En identifieringsskylt ska ha turvíst röda och vita eller röda och gula ränder.

Ränderna ska vara i en vinkel på 45±15 grader och vara 70–100 millimeter breda. När skylten är riktad framåt får den inte reflektera röd färg. Ränderna behöver inte vara reflekterande.

Exempelbilder på en identifieringsskylt finns i bilaga 2.

### **5.2.4 Sidolyktor, sidoljusband och sidoreflexband**

Sidolyktor, sidoljusband och sidoreflexband ska användas för markering som syns på båda sidor av en lång last enligt punkt 5.5.

En sidolykta ska överensstämma med kraven på fordons sidolyktor.

Ett sidoljusband ska vad gäller belysningseffekt och färg överensstämma med kraven på sidolyktor.

Ett sidoreflexband ska vara vitt eller gult och dess reflekterande förmåga ska vara förenlig med kraven i klass C i E-reglemente nr 104 i dess ursprungliga version eller i en nyare ändringsserie eller med kraven i klass C i E-reglemente nr 150 i dess ursprungliga version eller i en nyare ändringsserie.

### **5.2.5 Reflekterande märkning på en EKL-bil**

Den reflekterande förmågan hos den reflekterande märkningen som krävs och tillåts på en EKL-bil ska vara förenlig med kraven i klass C i E-reglemente nr 104 i dess ursprungliga version eller i en nyare ändringsserie eller med kraven i klass C i E-reglemente nr 150 i dess ursprungliga version eller i en nyare ändringsserie.

### **5.3 Antalet blinkande varningslykter och deras placering (TRAFI/4592/03.04.03.00/2015)**

Ett motordrivet fordon som överskrider den bredd eller längd som allmänt tillåts på väg och en dragbil för en specialtransportsläpvagn ska ha minst två blinkande varningslykter som avger ett orangegult ljus eller en ljuspanel med minst två ljuskällor som avger ett blinkande orangegult ljus. Det är tillräckligt med åtminstone en varningslykta om dragfordonet utgörs av en traktor vars högsta tillåtna hastighet är 60 km/h.

De blinkande varningslyktorna ska placeras så att åtminstone en av lyktorna syns från alla håll då fordonet är lastat. Om fordonets konstruktion eller last hindrar att en blinkande varningslykta på dragfordonet syns bakåt, ska en blinkande varningslykta som syns bakåt finnas i den bakre delen av transporten. En blinkande varningslykta behöver dock inte synas bakom en specialtransport, om en varningsbil enligt punkt 6.1 eller en EKL-bil enligt punkt 6.3 används bakom.

### **5.4 Markeringar av en bred transport**

Ett fordon som utan last överskrider den bredd som allmänt tillåts på väg ska markeras med identifieringslykter och identifieringsskyltar enligt föreskrifterna nedan. Kravet gäller inte för EG-typcertifierade fordon med en last som inte överskrider den bredd som allmänt tillåts på väg. Separata identifieringslykter som avses i punkt 5.2.2 krävs inte i ett motordrivet fordon, som inte är avsett för transport av last, med en bredd på högst 3,00 meter, om fordonets främre och bakre positionslykter och körriktningsskyltar monterats enligt E-reglemente nr 48.

En lastad transport som är bredare än vad som allmänt tillåts på väg ska markeras med identifieringslykter och identifieringsskyltar enligt punkt 5.1, om lasten på den ena eller båda sidorna skjuter ut mer än 0,10 meter över fordonets bredd. Transporten ska dock märkas ut med en identifieringsskylt enligt punkt 5.1 endast om fordonets bredd vid last överskrider 4,00 meter.

Identifieringsskyltens yttersta del ska ange fordonets bredaste punkt så att identifieringsskylten syns helt och hållet eller åtminstone i den mån som motsvarar överskridningen av den bredd som allmänt tillåts på väg.

Markeringen ska placeras på båda sidorna av transporten för att visa den bredaste delen på en last som ligger på högst 4,40 meters höjd. Identifieringsskyltarna och identifieringslyktorna ska placeras så att avståndet i sidled från identifieringsskyltarna och de yttersta identifieringslyktornas yttersta delar till lastens bredaste punkt som avses ovan är högst 100 millimeter. Den sammanräknade ytan ska vara minst 0,30 m<sup>2</sup> på framåtriktade identifieringsskyltar och minst 0,30 m<sup>2</sup> på bakåtriktade identifieringsskyltar. Om mellanrummet mellan de lykter som finns längst ut på fordonets kant och transportens yttersta identifieringslykter i vågrät riktning är större än 1,00 meter, ska identifieringslykter placeras på fordonet på så sätt att mellanrummet mellan de bredvidliggande lyktorna i vågrät riktning inte är större än 1,00 meter. Lasten ska därtill förses med extra identifieringslykter och identifieringsskyltar, om trafiksäkerheten så kräver.

Två identifieringslykter ska finnas på varje ovan redogjorda ställe. I stället för två identifieringslykter är det möjligt att använda en identifieringslykta där ytan som avger ljus är minst 80 cm<sup>2</sup>. Identifieringslyktorna ska placeras ovanpå varandra eller i samma riktning som lastens yttre kant. En identifieringslykta och en identifieringsskylt ska finnas framför transportens bredaste punkt riktad framåt och bakom transportens bredaste punkt riktad bakåt.

Identifieringslyktor får inte användas när fordonet eller lastens bredd inte överskrider den bredd som allmänt tillåts på väg. Identifieringslyktorna får dock vara monterade på ett fordon avsett att transportera en last som är bredare än vad som allmänt tillåts på väg även när denna bredd inte överskrider, om lyktorna flyttas så att de inte utgör fordonets bredaste punkt. Den mötande trafikens möjligheter att se den främre delen av en last som är bredare än fordonet får förbättras med lyktor som avger vit eller ljusgul färg och är riktade mot lastens främre del.

Identifieringsskyltar får inte användas när fordonet eller lastens bredd inte överskrider den bredd som allmänt tillåts på väg. Identifieringsskyltarna får dock vara monterade på ett fordon avsett att transportera en last som är bredare än vad som allmänt tillåts på väg även när denna bredd inte överskrider, om skyltarna flyttas så att de inte utgör fordonets bredaste punkt.

## **5.5 Markering av en lång transport framtill, baktill och på sidorna (TRAFICOM/94450/03.04.03.00/2019)**

Om en last skjuter ut mer än 1,00 meter över fordonets framdel eller mer än 2,00 meter över fordonets bakdel, ska den utskjutande delen framtill markeras med en identifieringsskylt och en identifieringslykta som är synliga framåt och baktill med en identifieringsskylt och en identifieringslykta som är synliga bakåt samt med sidolyktor, sidoljusband eller sidoreflexband. Däremot behövs ingen identifieringsskylt framtill när lasten som skjuter ut mer än 1,00 meter över fordonets framdel är högst 0,4 meter bred eller när lasten som skjuter ut mer än 2,00 meter över fordonets bakdel är högst 0,4 meter bred.

Om en last fungerar som bärande konstruktion i en fordonskombination, ska denna del av lasten markeras med sidolyktor, ett sidoljusband eller ett sidoreflexband. En sidolykta, ett sidoljusband eller ett sidoreflexband ska finnas i längdriktning på ett högst en meters avstånd från den yttersta lastdel som överskrider fordonets eller fordonskombinationens längd. Avståndet mellan sidolyktor i rad får vara högst tre meter. Ett sidoljusband eller ett sidoreflexband ska vara enhetligt och avståndet i längdriktning från fordonets sidolyktor får vara högst en meter.

## **6 Krav på varningsbilar, EKL-bilar och deras utrustning**

### **6.1 Allmänna krav på en varningsbil (TRAFICOM/94450/03.04.03.00/2019)**

En varningsbil ska vara en bil i kategori M<sub>1</sub>, N<sub>1</sub> eller N<sub>2</sub> och med en massa på högst 7,5 ton. I enlighet med kraven i punkt 5.2.1 ska en varningsbil ha minst två blinkande varningslyktor som avger ett orangegult ljus och en varningsskylt enligt punkt 6.2. I stället för två blinkande varningslyktor eller utöver varningslyktorna kan en varningsbil ha en ljuspanel med ett orangegult signalljus som rör sig i horisontal riktning. Minst två varningslyktor eller en ljuspanel som används istället för dessa och varningsskylten ska fästas högre än vindrutans övre kant på så sätt att varningslyktornas ljus syns framåt, till sidan och bakåt och varningsskyltens information syns framåt och bakåt.

En varningsbil får ha de anordningar och den utrustning som tillåts för en EKL-bil i punkt 6.3.3.

Vid reglering av trafiken vid specialtransporter får en släpvagn inte vara kopplad till varningsbilen. Under transporten får däremot en vägmärkesvagn vara kopplad till varningsbilen, om den behövs för trafikarrangemangen. Om man är tvungen att köra betydligt långsammare än den övriga trafiken under transporten får en TMA-trailer vara kopplad till varningsbilen.

## 6.2 Varningsskyltens struktur och information

En varningsskylt ska ha en minst 1 000 millimeter bred och 500 millimeter hög informationsdel. Om informationsdelen har större dimensioner än ovan, ska måttförhållandena vara de samma.

I övre halvan av informationsdelen ska det stå "LEVEÄ", "PITKÄ" eller "KORKEA" i enlighet med föreskrifterna i punkt 7.4.1. I den nedre halvan av informationsdelen får det stå "KULJETUS", texten "BRED", "HÖG" eller "LÅNG", texten "WIDE", "HIGH" eller "LONG" på det sätt som anges i punkt 7.4.1 eller en symbol som åskådliggör texten på övre raden eller annan information om transporten.

Texten på den övre raden på varningsskylten ska vara skriven med stora bokstäver med det typsnitt som används på vägmärken eller med det typsnitt som närmast motsvarar detta. Höjden på texten på den övre raden ska vara minst 150 millimeter i en informationsdel som är 500 millimeter hög. Om informationsdelen är högre än så ska textens höjd ha samma förhållande till informationsdelens höjd som ovan.

Bakgrundsfärgen på informationsdelen måste vara gul och informationstexten svart. Varningsskylten ska vara upplyst inifrån. Varningsskyltens ljusflöde ska vara 1 000-2 000 lumen (lm). Ljuset ska fördela sig jämt på informationsdelen.

En varningsskylt får ha en elektroniskt änderingsbar display. Bakgrundsfärgen på en elektroniskt änderingsbar display ska vara svart. Färgen på informationen på displayen som visas framåt ska vara vit eller gul och informationen som visas bakåt ska vara röd. Synligheten på informationen på en elektroniskt änderingsbar display ska motsvara synligheten på ovan avsedda varningsskylt. Höjden på informationsdelen på en varningsskylt utrustad med en elektroniskt änderingsbar display får avvika från föreskriften ovan vara minst 400 millimeter, om hela texten på varningsskyltens övre rad är minst 250 millimeter högre än nedre kanten av varningsskyltens display.

Exempelbilder på varningsskyltar finns i bilaga 2.

## 6.3 EKL-bil (TRAFI/4592/03.04.03.00/2015)

### 6.3.1 Allmänna krav på en EKL-bil

En EKL-bil ska uppfylla kraven i punkt 6.1. Höjden på en EKL-bil ska vara minst 1,70 meter. Huvudfärgen på bilens yttre yta ska vara vägledningsgul (RAL-färgkod 1003), signalgul (RAL-färgkod 1004), trafikgul (RAL-färgkod 1023) eller närmast motsvarande färg.

Godkännandet av fordonet till en EKL-bil ska antecknas i fordonets registeruppgifter.

### 6.3.2 Markering av en EKL-bil

I framdelen och bakdelen på en EKL-bil ska finnas en markering med snedställda ränder på en area om minst 0,50 m<sup>2</sup>. Markeringens turvíst röda och vita ränder ska vara i en vinkel på 45 ±15 grader och ha en bredd på 100–120 millimeter. I bilens frامdel ska endast de vita ränderna vara reflekterande och i bakdelen ska endast de röda ränderna vara reflekterande.

EKL-bilen ska på båda sidor ha en markering i form av en pilfigur, vars pil visar mot bilens främre del. Markeringen ska vara minst 0,30 meter hög och 1,00 meter bred. Pilfigurens turvíst röda och vita eller röda och gula ränder ska vara 90–110 millimeter breda. De vita och gula ränderna i markeringen ska vara reflekterande. Den röda färgen får vara reflekterande.



En EKL-bil i kategori N som används bakom en specialtransport ska ha en röd eller gul reflekterande konturmarkering bakom enligt E-reglemente nr 48. I en EKL-bil i kategori M får finnas en röd eller gul reflekterande konturmarkering bakom enligt E-reglemente nr 48. En EKL-bil får på båda sidor ha en vit eller gul reflekterande konturmarkering enligt E-reglemente nr 48. Bredden på en konturmarkering får vara mindre än det som fastställs i E-reglementet.

Exempelbilder på markeringar för EKL-bilar finns i bilaga 3.

### 6.3.3 Anordningar och utrustning i en EKL-bil

Förutom kraven i punkt 6.1 ska en EKL-bil ha:

- 1) en anordning som mäter höjden och för dess fastsättning får ha en ändamålsenlig ställning eller annan konstruktion, om bilen används för att säkerställa höjdbegränsningar i samband med transporten eller utreda höjdbegränsningarna på rutten före transporten,
- 2) åtminstone fyra koner för trafikreglering med reflektorer eller motsvarande anordningar,
- 3) åtminstone en handsläckare enligt standarden SFS-EN 3-7 klass 43A233BC,
- 4) första hjälp-utrustning.

Utöver en varningsskylt får en EKL-bil ha en skylt som visar information om transportens storlek eller annan information som väganvändarna ska beakta.

En EKL-bil får ha lyktor som avger vitt eller orangegult ljus och riktats snett uppåt för att göra det enklare att upptäcka hinder ovanför vägen. Lyktorna ska vara riktade minst 30 grader snett uppåt från horisontalplan i bilens längdriktning.

## 7 Reglering av trafik och varningsåtgärder vid specialtransporter

### 7.1 Reglering av trafik vid specialtransporter

Vid specialtransport ska vägtransportledare för specialtransporter användas om

- 1) transporten kräver en EKL-bil eller användning av en varningsbil enligt punkt 7.2,
- 2) transporten förutsätter att den övriga trafiken stannas,
- 3) transporten är en del av en grupp av specialtransporter i rad.

Under transporten ska det finnas en oavbruten kommunikationsförbindelse och ett gemensamt kommunikationsspråk mellan vägtransportledarna för specialtransporter och förarna av specialtransportfordon.

Enligt 65 § 4 mom. i vägtrafiklagen ska en vägtransportledare för specialtransporter använda det vägmärke som förbjuder fordonstrafik för att stoppa den övriga trafiken (vägmärke C1 i bilaga 3.3 till vägtrafiklagen).

Enligt 34 § i statsrådets förordning om användning av trafikordningar ska en vägtransportledare för specialtransporter vid mörker eller begränsad sikt använda vägmärke C1 som är upplyst inifrån eller grundar sig på annan belysningsteknik som stoppmärke.



Trafikmärket Fordonstrafik förbjuden ska ha en diameter på 200 eller 400 millimeter.

Bestämmelser om en vägtransportledares synliga klädsel finns i 65 § 5 mom. i vägtrafiklagen. Vid reglering av trafiken ska den synliga klädseln för en vägtransportledare för specialtransporter uppfylla kraven i standarderna SFS-EN 471 eller SFS-EN ISO 20471 klass 3 eller högre klass.

## 7.2 Användning av en varningsbil eller en EKL-bil vid specialtransport

En varningsbil ska användas vid specialtransport

- 1) om avståndet i längdriktningen från fordonets eller fordonskombinationens bastersta axel till fordonets eller lastens bastersta punkt överskrider 6,00 meter, såvida inte fordonet eller fordonskombinationen med de dimensioner som föreligger vid transporten uppfyller de svängningskrav som avses i punkt 3.3.5,
- 2) om fordonet kör i körfältet för mötande trafik eller fordonet annars primärt kör i motsatt riktning i körfältet för mötande trafik,
- 3) om transporten överskrider körbanans mittlinje, förutom vid:
  - a) körning i korsningsområde,
  - b) körning i en sådan brant kurva där fordonet delvis överskrider vägens mittlinje när det svänger,
  - c) en körbana eller punkt på körbanan som är mindre än 5,70 meter bred,
  - d) avvikande arrangemang på grund av vägarbete eller olycka,
- 4) vid svängning mot den svängningsriktning som ett vägmärke anvisar,
- 5) om fordonet eller fordonskombinationen utan last inte uppfyller svängningskravet i punkt 3.2.1 eller 3.3.5,
- 6) om den tillåtna körhastigheten för specialtransporten är lägre än 40 km/h,
- 7) om transportens bredd eller längd förutsätter användning av en varningsbil enligt tabell 2,
- 8) om specialtransportens dimensioner är större än 4,00 meter på bredden, 5,00 meter på höjden eller 40,00 meter på längden, då enbart EKL-bilar ska användas som varningsbilar. Vid transporten kan emellertid andra varningsbilar användas än EKL-bilar när inga andra på väg tillåtna mått än höjden överskrids och transportens höjd är högst 5,50 meter.

Det lägsta antalet varningsbilar som krävs utifrån transportens bredd och längd framgår av tabell 2.

Det krävs varken EKL-bil eller varningsbil om en polisbil utrustad till ett utryckningsfordon används vid en specialtransport.

En fordonskombination som använder varningsbil behöver inte märkas ut på det sätt som anges i 131 a § i vägtrafiklagen.

Tabell 2 (TRAFI/4592/03.04.03.00/2015)

<b>Det lägsta antalet varningsbilar vid en specialtransport</b>
---

Längd (m)	Bredd (m)					
	högst 3,00	över 3,00	över 3,50	över 4,00	över 5,00	över 7,00
högst 30,00			1	2	3	4
över 30,00	*)	1	1	2	3	4
över 35,00	1	2	2	3	3	4
över 40,00	2	2	3	3	3	4
över 45,00	2	3	3	3	3	4
över 50,00	3	3	3	3	3	4

\*) En varningsbil ska användas om transportens bredd överskrider 2,60 meter medan längden är över 30,00 meter och fordonskombinationen utan last inte uppfyller vändningskravet enligt 132 § i vägtrafiklagen.

### 7.3 Varningsbilens position i en specialtransport (TRAFICOM/94450/03.04.03.00/2019)

Vid användning av två varningsbilar, ska den ena vara bakom transporten och den andra framför. Vid användning av fler varningsbilar, ska en av dessa vara bakom transporten och övriga framför.

På en motorväg eller väg där dubbelriktad trafik är förbjuden med vägmärken, ska varningsbilarna däremot köra bakom transporten. Om reglering av trafiken så kräver får varningsbilen vara framför transporten.

Vid säkerställande av höjdbegränsningar ska varningsbilen finnas framför transporten eller transporterna.

En varningsbil ska finnas bakom transporten om

- 1) om avståndet i längdriktningen från fordonets eller fordonskombinationens bakersta axel till fordonets eller lastens bakersta punkt överskrider 6,00 meter. Ingen varningsbil behöver däremot användas på grund av baköverhäng om man kan visa att fordonet och fordonskombinationen med de dimensioner som föreligger vid transporten uppfyller de svängningskrav som avses i punkt 3.3.5,
- 2) ett fordon, en fordonskombination eller en last överskrider sidoförskjutningens mått (S) på 1,70 meter enligt bilaga 1,
- 3) den tillåtna körhastigheten för specialtransporten är lägre än 40 km/h.

Varningsbilens placering får avvika från det som fastställts ovan, om trafiksituationen, körriktningen för transporten eller en annan motsvarande orsak så förutsätter.

### 7.4 Användning av varningsskylt och varningslyktor

#### 7.4.1 Användning av varningsskylt (TRAFICOM/94450/03.04.03.00/2019)

Den varningsskylt på varningsbilen som ska användas vid en specialtransport ska ha följande text som syns framåt framtill och bakåt baktill:

- 1) "LEVEÄ", om specialtransportens bredd är över 3,50 meter,
- 2) "PITKÄ", om specialtransportens längd är över 30,00 meter och bredden är högst 3,50 meter. Texten "PITKÄ" får användas om transportens längd är över 25,25 meter.

Med undantag från det som nämns ovan får en varningsskylt på en varningsbil som används bakom en specialtransport markeras med texten "PITKÅ", om transportens längd överskrider 30,00 meter, även om transportens bredd överskrider 3,50 meter.

Om en varningsbil används i en specialtransport enbart på grund av höjden, ska varningsskylten innehålla texten "KORKEA", som syns framåt och bakåt.

Varningsskylten för en varningsbil som används för att utreda en specialtransport rutt ska ha texten "MITTAUS" som syns framåt och bakåt.

På en varningsskylt får information som visas utöver ovan nämnda markeringar inte strida mot transportens mått.

#### 7.4.2 Användning av varningslyktor (TRAFI/4592/03.04.03.00/2015)

Varningslyktor ska användas om transporten rör sig på vägen på ett sätt som strider mot trafikreglerna eller om det är nödvändigt att varna den övriga trafiken för att undvika en uppenbar fara. När transporten rör sig enligt trafikreglerna får varningslyktor inte användas enbart på dragbilen för en överhög eller överlång transport eller på varningsbilar som används framför transporten. Varningsbilar som används bakom ska ha varningslykta under hela transporten.

### 7.5 Grupp av specialtransporter i rad

#### 7.5.1 Gruppens storlek (TRAFI/4592/03.04.03.00/2015)

En grupp får innehålla högst fyra specialtransporter.

#### 7.5.2 Antalet EKL-bilar, varningsbilar och vägtransportledare i en grupp (TRAFI-COM/94450/03.04.03.00/2019)

I en grupp av specialtransporter i rad får man frångå kraven på EKL-bilar, varningsbilar och vägtransportledare som gäller en enskild specialtransport på det sätt som föreskrivs nedan.

Antalet EKL-bilar eller varningsbilar och vägtransportledare ska vara minst

- 1) så många som transport av gruppens största transport ensam förutsätter vad gäller dimensioner,
- 2) en framför och en bakom gruppen; i en grupp med två eller tre transporter dock en, om alla transporters bredder och längder ligger inom ramen för det som allmänt tillåts på väg,
- 3) i en grupp av fyra transporter en efter en grupp av två transporter, om åtminstone en av transporterna överskrider den bredd eller längd som allmänt tillåts på väg,
- 4) en framför och en bakom varje enskild transport som är bredare än 6,00 meter eller längre än 40,00 meter.

### 8 Den hastighet som ska iakttas vid en specialtransport (TRAFI-COM/94450/03.04.03.00/2019)

Körhastigheten får vara högst 60 km/h, om transporten på grund av dess mått inte kan framföras i körfältet för den egna körriktningen. Begränsningen gäller inte motorvägar eller vägar med ett mitträcke där transporten inte skjuter ut över den mötande trafikens sida. Om en varningsbil kör framför transporten, gäller begränsningen inte vägar där transporten inte skjuter ut över den mötande trafikens sida.

Den högsta hastighet som godkänns för användning på väg utifrån fordonet eller lasten får inte överskridas. Fordonet behöver inte utrustas med en sådan hastighetsskylt som avses i 102 § i vägtrafiklagen när en hastighetsskylt endast förutsätts på en del av transportsträckan.

## 9 Tillåtna dimensioner vid en specialtransport utan tillstånd för specialtransport (TRAFICOM/94450/03.04.03.00/2019)

Enligt 159 § i vägtrafiklagen krävs det tillstånd för specialtransport om transporten avsevärt överskrider ett mått som allmänt tillåts på väg. Tillstånd för specialtransport förutsätts dock inte när fordon som registrerats eller tagits i bruk i en EES-stat används i transporten och längden med eller utan last på det fordon eller den fordonskombination som används i transporten inte överskrider dimensionerna enligt tabell 3.

Tabell 3

Fordon, fordonskombination och last	Bredd (m)	Längd (m)
kombination av lastbil och påhängsvagn	4,00	40,00
kombination av lastbil och egentlig specialtransportsläpvagn, om släpvagnens längd utan last överskrider det mått som allmänt tillåts på väg <sup>4)</sup>	4,00	30,00
kombination av traktor och olastad torvproduktionsläpvagn eller traktor och släpanordning	4,00	30,00
kombination av lastbil och egentlig släpvagn eller kombination av lastbil och flera släpvagnar <sup>4)</sup>	4,00	30,00
kombination av traktor och släpvagn	4,00	20,00
ett fordon som drivs av en egen primärmotor och inte är primärt avsedd för transport av laster	4,00	20,00
lastbil <sup>1,2)</sup>	4,00	13,00
paketbil	3,50	12,00
kombination av traktor och fordonstransportsläpvagn (underpunkt 8 i punkt 2.2.1)	3,50	20,00
kombination av bil och medelaxelsläpvagn <sup>3)</sup>	3,50	20,75
fordonstransportbil (underpunkt 2 i punkt 2.2.1)	3,50	16,00

<sup>1)</sup> Längden på 13,00 meter får överskridas då den last som transporteras på släpvagnen i samband med lastningen eller lossningen flyttas med en lastbil med en kran som lämpar sig för lastning.

<sup>2)</sup> Längden på en lastbil utrustad för transport eller last av båtar är dock 16,00 meter vid transport av båt.

<sup>3)</sup> Längden på en kombination av en lastbil och en släpanordning är dock 30,00 meter.

<sup>4)</sup> En kombination av en lastbil och en egentlig släpvagn eller en lastbil och flera släpvagnar får däremot vara 34,50 meter lång när bredden är högst 3,50 meter.

## 10 Närmare förutsättningar för beviljande av tillstånd för specialtransport

Bestämmelser om allmänna förutsättningar för att bevilja tillstånd för specialtransport finns i 159 § i vägtrafiklagen.

Följande specialtransporter som överskrider den höjd som allmänt tillåts på väg eller ett annat ovan nämnt mått eller en massa som allmänt tillåts på väg kan beviljas tillstånd för specialtransport enligt 159 § i vägtrafiklagen:

- 1) en fordonskombination av en traktor och en släpvagn eller en släpanordning som överskrider den massa som allmänt tillåts på väg, om den tillåtna körhastigheten för fordonskombinationen i vägtrafik är över 60 km/h,
- 2) en fordonstransportbil som avses ovan i underpunkt 2 i punkt 2.2.1 vars bredd på grund av lasten är högst 4,00 meter,
- 3) en kombination av en traktor och en fordonstransportsläpvagn som avses i underpunkt 7 i punkt 2.2.1 vars bredd på grund av lasten är högst 4,00 meter,
- 4) en släpvagn i kategori O<sub>1</sub> och O<sub>2</sub> enligt punkt 4.2 ovan med en bredd på över 2,60 meter. Lastens bredd får vara högst 1,00 meter bredare än släpvagnen dock högst 4,00 meter,
- 5) en lastbil med en kran som lämpar sig för lastning på en båt samt konstruktioner som lämpar sig för att stödja en båt,
- 6) en fordonstransportbil som avses ovan i underpunkt 2 i punkt 2.2.1 jämte last får vara högst 18,00 meter lång,
- 7) en kombination av en traktor och en fordonstransportsläpvagn som avses i underpunkt 7 i punkt 2.2.1 vars längd inklusive last är högst 20,00 meter.

## 11 Övergångsföreskrifter

Specialtransportfordon eller specialtransportkombination, komponenter, system, delar eller tekniska enheter vilka för första gången godkännts för trafik i Finland innan denna föreskrift trätt i kraft, får fortfarande användas i trafik.

Föreskrifterna om förutsättningarna för godkännande för användning i trafik av specialtransportfordon eller specialtransportkombinationer i punkt 3 i föreskriften tillämpas på specialtransportfordon och specialtransportkombinationer vilka den 28 augusti 2017 eller senare:

- 1) tas i bruk för första gången,
- 2) registreringsbesiktas om den förts in i landet begagnad,
- 3) för första gången vid en kopplingsbesiktning godkänns för användning vid specialtransport,
- 4) ändringsbesiktas till ett specialtransportfordon.

På en bil som tagits i bruk före den 28 augusti 2017 och som godkänns som specialtransportfordon i Finland kan krav på styrinrättning som varit i kraft vid tidpunkten för ibruktagande av fordonet eller senare tillämpas.

Vad gäller markering av last som transporteras före den 1 januari 2022 är det tillåtet att tillämpa de föreskrifter om markering av specialtransporter som ingår i denna föreskrift eller de bestämmelser som gällde då föreskrift (TRAFI/4592/03.04.03.00/2015) om specialtransporter och specialtransportfordon av den 24 augusti 2017 trädde i kraft.

Vid transporter som görs före den 1 januari 2022 får utan hinder av underpunkt 7 i punkt 7.2 en annan varningsbil än en EKL-bil användas som varningsbil.

En varningsskylt som godkänts innan denna föreskrift trätt i kraft får fortfarande användas eller dess teknik och information ändras så att den överensstämmer med kraven i denna föreskrift utan att varningsskyltens dimensioner ändras.

Kirsi Karlamaa  
generaldirektör

Esa Aaltonen  
överdirektörens ställföreträdare

## Bilaga 1 Svängningskrav för specialtransportfordon och specialtransportkombinationer

Fordon eller fordonskombinationer utan last vilka överskrider den bredd eller längd som allmänt tillåts på väg ska uppfylla svängningskravet enligt nedanstående ritning, såvida inget annat föreskrivs i punkt 3.2.1 eller 3.3.5.

Fordonet eller fordonskombinationen ska kunna svänga genom att köra inuti vändcirkelns yttre begränsning (R) utan att överskrida omkretsen av den inre cirkeln (Ri) vid en vinkel på  $120^\circ$ , varvid förskjutningen i sidled av det yttersta hörnet på bakpartiet inte får överstiga värdet (S).

I ritningen:

R = högst 16,50 m

Ri = minst 7,50 m

R-Ri = högst 9,00 m

S = högst 1,70 m

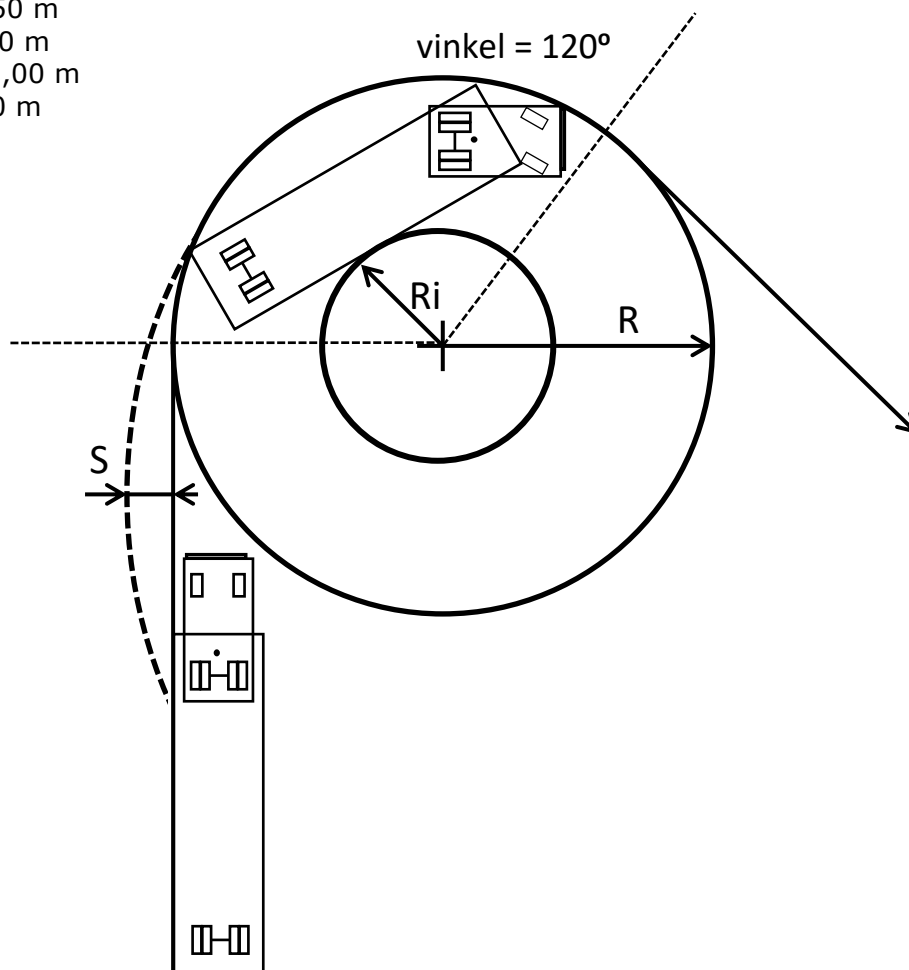



**Bilaga 2 Exempelbilder: Identifieringsskylt och varningsskylt**

Identifieringsskylt

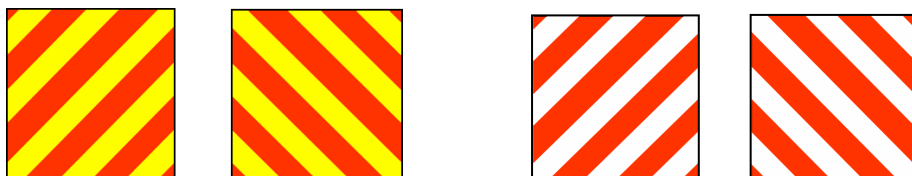

Varningsskylt



## Bilaga 3 Exempelbilder: En EKL-bils färg och markeringar

Markeringar i framdelen och bakdelen

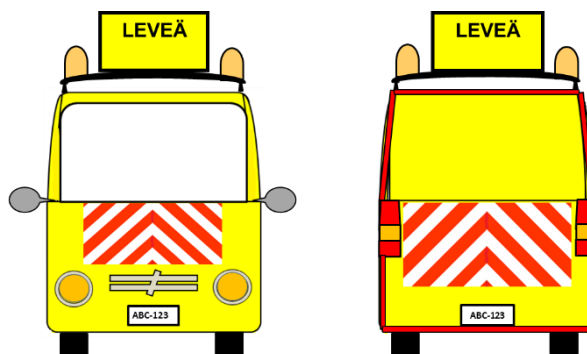

Markeringar på båda sidor

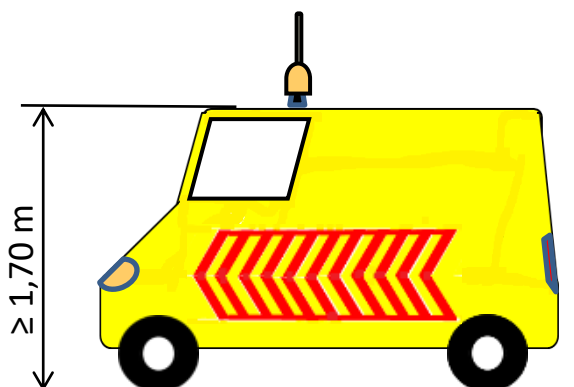

## Bilaga 4 Diagram: Förhållandet mellan motoreffekt och massa och massan på drivaxlar

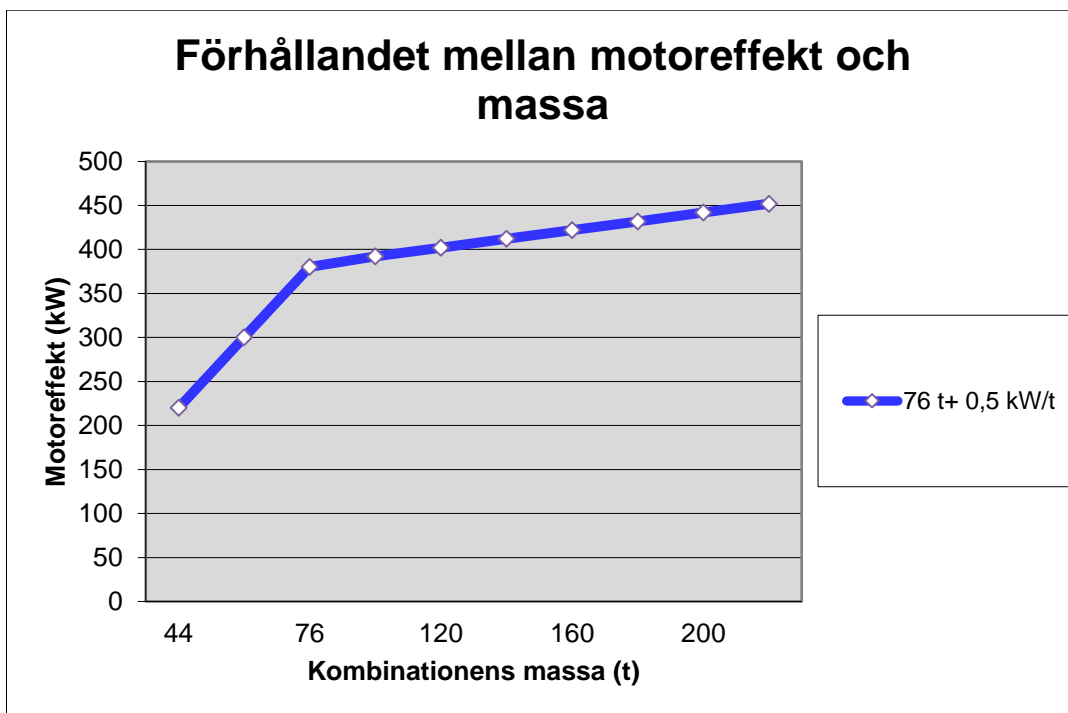

Den motoreffekt som krävs får uppnås med den sammanräknade effekten av flera dragande eller skjutande fordon.

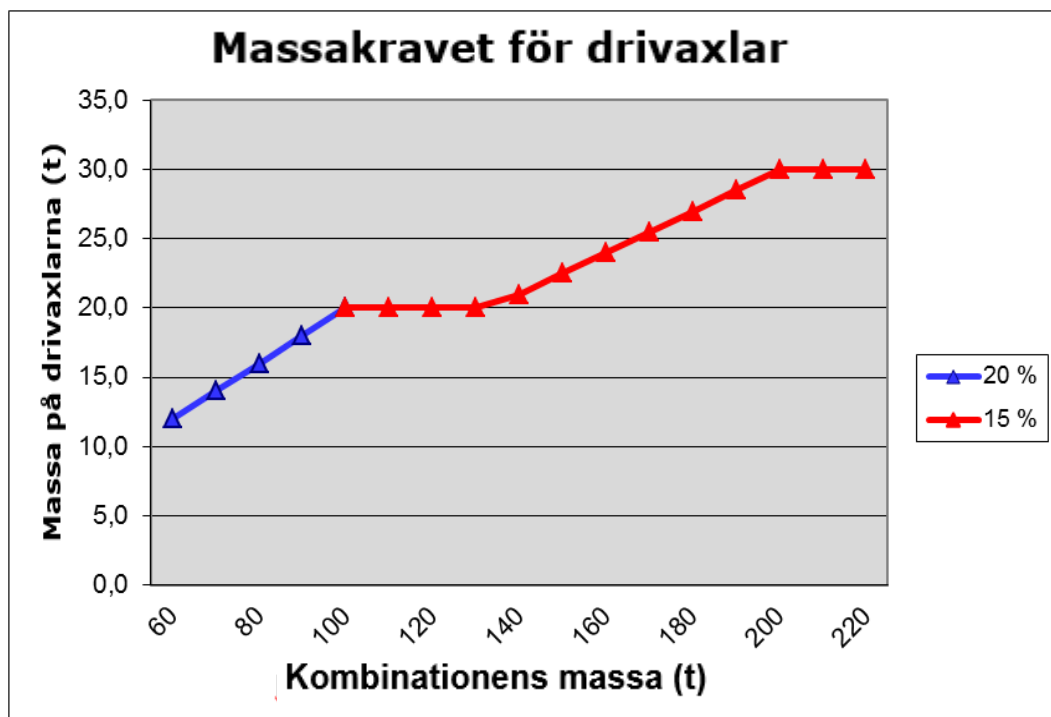

Massan på drivaxlarna behöver inte överskrida 30 ton. Vid behov får fler dragande eller skjutande fordon användas.