

Protokoll fört vid enskild föredragning

Infrastrukturavdelningen
Vägnätsbyrån, I3

Beslutande	Föredragande	Justerat
Minister Christian Wikström	Bro- och hamningenjör Anders Sundblom	Omedelbart

Ärende/Dnr/Exp.	Beslut
-----------------	--------

Nr 89

Avrop Ramavtal: Konsultuppdrag Bro och anläggning för
projekt nytt färjfäste på Kumlinge
ÅLR 2020/10032

Beslut

Landskapsregeringen beslöt avropa projekteringstjänster enligt ramavtalets punkt 1.1.1 och punkt 1.2.3 för ”Planering av nytt färjfäste på Kumlinge” av ramavtalskonsult WSP Sverige AB på ramavtal med dnr: ÅLR 2016/8972.

Budgeten för konsultuppdraget är beräknat till ca 30 000 € och baseras på WSP Sverige AB:s offert daterad 17.12.2020.

Kostnaderna påförs anslag 976000, Infrastrukturinvesteringar.

Motivering

Ramavtal har tecknats med tre (3) stycken konsulter av vilka avrop/beställning skall i första hand riktas till konsulten med förmånligaste anbudet enligt ramavtalets punkt 1.1.4 Beställningar.

Bakgrund

Med anledning av att fartyg och färjfästen i skärgårdstrafiken är i behov av förnyelse behöver Kumlinge färjfäste genomgå en större ombyggnad. Befintliga konstruktioner för färjfästet på Kumlinge är ursprungligen byggda ca 1970 och anpassade för fartyg som då trafikerade skärgården. Konstruktionerna är dessutom uttjänta och kräver en omfattande renovering och anpassning till den trafik som trafikerar idag och i framtiden.

Syftet med projektet är att få Kumlinge färjfäste anpassad och säker vid lastning och lossning av fartygen. Lasterna som tillåts på vägarna har ökat och färjfästena är idag inte anpassade för den trafik som trafikerar dem. Speciellt vid hög- och lågvatten är risken stor för person- och fordonsskador. Genom att inleda förnyande av färjfästena på linjen skulle dessa risker byggas bort.

Nr 90

Reparation av Långnäs skärgårdshamn
ÅLR 2020/10033

Beslut

Landskapsregeringen beslöt begära in anbud på reparationsarbeten i Långnäs skärgårdshamn, enligt anbudsförfrågan i **bilaga I320E55**.

Det beräknade värdet på byggnadsentreprenaden överstiger inte det av Europeiska kommissionen fastställda tröskelvärdet om 5 350 000 euro vilket medför att upphandlingen genomförs enligt Ålands landskapsregerings beslut (2019:113) gällande vissa upphandlingar. I enlighet med 4 § sker upphandlingen genom ett förenklat förfarande.

Upphandlingen med tillhörande anbudshandlingar kommer att publiceras på landskapsregeringens elektroniska upphandlingsverktyg www.e-avrop.com och på hemsidans elektroniska anslagstavla www.regeringen.ax/anslagstavla samt i Tidningen Åland och Nya Åland.

Kostnaderna påförs anslag 976000, infrastrukturinvesteringar.

Motivering

Landskapsregeringen konstaterar att konstruktionerna i Långnäs skärgårdshamn är i behov av reparationsarbeten för att säkerställa säkerheten i hamnområdet.

Bakgrund

Infrastrukturavdelningen ansvarar för drift och underhåll av det åländska trafiksystemet som består av ca 640 km allmän väg, ca 42 km gång- och cykelväg, 78 broar, 25 hamnar och färjefästen samt ett antal bryggor.

Regelbundna inspektioner görs för det löpande underhållet och för att identifiera behov av större reparations- eller investeringsinsatser.

Vid dykinspektioner som utförts under åren 2018 och 2019 har skador på bland annat betong- och spontkonstruktioner visat på behov av reparationsåtgärder.

Anbudsförfrågan – Reparation Långnäs

Härmed utbjuds att inkomma med anbud avseende en byggnadsentreprenad för reparationsarbetet i Långnäs skärgårdshamn, enligt till denna anbudsförfrågan bifogade handlingar.

Sista inlämningsdag är den **28.1.2021**. Anbud som lämnats in för sent beaktas inte, oavsett orsak.

Anbudet ska vara giltigt minst tre (3) månader efter sista inlämningsdag. Om en besvärprocess inleds i domstol förlängs anbudets giltighetstid automatiskt tills processen är slut och domstolens beslut är verkställt. Anbudshandlingar lämnas på anbudsgivarens ansvar.

För att kunna lämna in ett anbud krävs att anbudsgivaren skapar ett användarkonto på www.e-avrop.com. Därefter söks upphandlingen upp genom att ange sökord "**Reparationsarbete Långnäs skärgårdshamn**" och sedan väljs den upphandling där Ålands landskapsregering står som organisation. Anbudet lämnas sedan in via detta verktyg. Anbud inlämnade i något annat format kommer att förkastas. Kontaktperson Bro- och hamningenjör Anders Sundblom, tel: +358 18 25145, email: anders.sundblom@regeringen.ax.

Förfrågningsunderlag:

- 1 Anbudsförfrågan (detta dokument)
- 2 Upphandlingsföreskrift, daterad 17.12.2020
- 3 Entreprenadavtal RT 80260 SV, MALL
- 4 Allmänna avtalsvillkor för byggnadsentreprenader YSE 1998 (bifogas ej)
- 5 Entreprenadprogram, daterat 17.12.2020
- 6 Anbudsformulär med prissatt enhetsprislista, daterad 17.12.2020
- 7 Ritningar
 - BS2020024-001
 - BS2020024-002
 - BS2020024-003
 - BS2020024-004
 - BS2020024-005
 - BS2020024-006
- 8 Säkerhetsdokument inkl. bilagor, daterad 17.12.2020
- 9 MVR-mätare, säkerhetsmätningar på arbetsplats
- 10 Säkerhet vid arbete på väg

Mariehamn den 17.12.2020

Anders Sundblom, Bro- och hamningenjör

2 Reparation Långnäs

Förenklat förfarande, under EU:s tröskelvärde för
byggnadsentreprenader

17.12.2020

INNEHÅLL

1	ALLMÄNT OM UPPHANDLINGEN	2
1.1	Upphandlingens omfattning och innehåll	2
1.2	Upphandlingsform	2
1.3	Annonsering	2
1.4	Anbudets innehåll	2
1.5	Förfrågningsunderlagets innehåll och disposition	3
1.6	Avtalsperiod	3
1.7	Upphandlande enhet	3
1.8	Kontaktperson under anbudstiden	3
1.9	Frågor och svar under anbudstiden	3
1.10	Planerad tidplan för upphandlingen	4
2	REGLER FÖR UPPHANDLING OCH ANBUD	4
2.1	Anbudslämnande	4
2.2	Prisuppgifter och andra uppgifter i anbud	4
2.3	Alternativa anbud (sidoanbud)	5
2.4	Anbudsgivarens kontaktuppgifter	5
2.5	Ersättning för anbud	5
2.6	Tilldelningsbesked (delgivning av beslut)	5
2.7	Avslutad upphandling, tecknande av avtal och förbehåll	5
2.8	Hänvisningar till standarder	5
3	BEDÖMNING AV ANBUD	5
3.1	Utvärdering av anbud	5
4	KRAV PÅ ANBUDSGIVAREN (KVALIFIKATIONSKRAV)	6
4.1	Språk	6
4.2	Anbudsgivaren och eventuella underleverantörer	6
4.3	Uteslutningsgrunder	6
4.4	Teknisk prestationsförmåga och yrkesmässiga kvalifikationer	7
4.5	Ekonomisk och finansiell situation	8
4.6	Beställaransvarslagen	9
4.7	Miljöarbete	10
4.8	Kvalitetsarbete	10
4.9	Arbetsmiljöarbete	10

1 ALLMÄNT OM UPPHANDLINGEN

1.1 UPPHANDLINGENS OMFATTNING OCH INNEHÅLL

Ålands landskapsregering inbjuder härmed anbudsgivare att delta i denna upphandling som avser en byggnadsentreprenad för reparationsarbetet i Långnäs skärgårdshamn. Uppdraget är en utförandeentreprenad och anbudsgivaren är huvudentreprenör.

Entreprenadarbetena innehåller alla nödvändiga schaktnings- formnings- och gjutningsarbeten.

Anbudsgivaren uppmanas att bekanta sig på plats med området. Entreprenadområdet trafikeras dagligen av fartygen som trafikerar den åländska skärgården.

1.2 UPPHANDLINGSFORM

Upphandlingen genomförs i form av ett förenklat förfarande. Det beräknade värdet för upphandlingen uppgår till ca 300 000 euro exklusive moms. Den upphandlande enheten har rätt att avbryta upphandlingen ifall anbudet väsentligt överstiger det beräknade värdet.

Det beräknade värdet för upphandlingen understiger det av Europeiska kommissionen fastställda tröskelvärdet, om 5 350 000 €, för byggnadsentreprenader. Upphandlingen genomförs därför genom ett förenklat förfarande enligt Ålands landskapsregerings beslut (ÅFS 2019:113) gällande vissa upphandlingar.

Upphandlingsformen medger inte förhandling. Anbud kommer således att antas utan föregående förhandling, varför det är av stor vikt att alla krav och villkor enligt denna anbudsförfrågan följs och att bästa pris lämnas i anbudet.

1.3 ANNONSERING

Den 1.1.2020 trädde Ålands landskapsregerings beslut (ÅFS 2019:113) gällande vissa upphandlingar ikraft, nedan upphandlingsbeslutet. Enligt 4 § i upphandlingsbeslutet ska upphandling som huvudregel ske genom förenklat förfarande och utannonsering genom det elektroniska upphandlingsverktyget e-Avrop <https://www.e-avrop.com/portaler/Alandsportalen/Default.aspx>

Upphandlingen annonseras även på Ålands landskapsregerings webbplats samt genom annonser i lokaltidningarna på Åland.

1.4 ANBUDETS INNEHÅLL

Anbudsgivaren **ska** i anbudet visa att de i förfrågningsunderlaget uppställda förutsättningar och krav är uppfyllda. Anbudsgivaren **ska** i anbudet förklara sig beredd att teckna avtal i enlighet med bifogat avtal.

Ålands landskapsregering har endast möjlighet att anta anbud som innehåller efterfrågad och fullständig information. Ett anbud som är ofullständigt eller som inte accepterar uppställda förutsättningar och krav kommer inte att beaktas.

1.5 FÖRFRÅGNINGSUNDERLAGETS INNEHÅLL OCH DISPOSITION

Detta dokument är indelat i fyra avsnitt:

1. Allmänt om upphandlingen
2. Regler för upphandling och anbud
3. Utvärdering av anbud
4. Krav på anbudsgivaren (kvalifikationskrav).

Förfrågningsunderlaget består av följande handlingar, i inbördes prioritetsordning:

- 1 Anbudsförfrågan, daterad 17.12.2020
- 2 Upphandlingsföreskrift (detta dokument)
- 3 Entreprenadavtal RT 80260 SV, MALL
- 4 Allmänna avtalsvillkor för byggnadsentreprenader YSE 1998 (bifogas ej)
- 5 Entreprenadprogram, daterat 17.12.2020
- 6 Anbudsformulär med prissatt enhetsprislista, daterad 17.12.2020
- 7 Ritningar
 - BS2020024-001
 - BS2020024-002
 - BS2020024-003
 - BS2020024-004
 - BS2020024-005
 - BS2020024-006
- 8 Säkerhetsdokument inkl. bilagor, daterad 17.12.2020
- 9 MVR-mätare, säkerhetsmätningar på arbetsplats
- 10 Säkerhet vid arbete på väg

1.6 AVTALSPERIOD

Tider för entreprenaden framgår av Entreprenadprogram, 12 Entreprenadtid.

1.7 UPPHANDLANDE ENHET

Upphandlande enhet är Ålands landskapsregering FO Nr 0145076-7.

Infrastrukturavdelningen, Vägnätsbyrån verkställer upphandlingen.

1.8 KONTAKTPERSON UNDER ANBUDSTIDEN

Namn: Anders Sundblom, Bro- och hamningenjör, Ålands landskapsregering

E-post: anders.sundblom@regeringen.ax

1.9 FRÅGOR OCH SVAR UNDER ANBUDSTIDEN

Alla förfrågningar som rör anbudshandlingarna **ska** skickas via det elektroniska upphandlingsverktyget e-Avrop, där även svaren publiceras.

Om anbudsgivaren upplever krav i upphandlingsdokumentet som otydligt, orimligt, onormalt kostnadsdrivande eller konkurrensbegränsande i något avseende är det viktigt att kontakta den upphandlande enheten på ovan nämnda sätt på ett så tidigt stadium som möjligt, så att missförstånd kan undvikas.

Eventuella frågor om upphandlingen **ska** ställas genom e-Avrop.

1.10 PLANERAD TIDPLAN FÖR UPPHANDLINGEN

	Aktivitet
7.1.2021	Annonsering av upphandlingen
21.1.2021	Sista dag att ställa frågor, tidsfrist 7 dagar innan anbudstiden går ut
25.1.2021	Sista dag för svar, tidsfrist 3 dagar innan anbudstiden går ut
28.1.2021	Sista dag att lämna anbud
29.1.2021	Utvärdering
2.2.2021	Tilldelningsbesked – Delgivning av val av anbudsgivare, besvärstid på 30+3 dagar.
8.3.2021	Avtalstecknande
9.3.2021	Start av avtal

2 REGLER FÖR UPPHANDLING OCH ANBUD

2.1 ANBUDSLÄMNANDE

Elektronisk anbudsinslämning görs via www.e-avrop.com. Anbudsgivaren måste i samband med anbudsinslämning öppna ett konto hos e-Avrop. Detta görs kostnadsfritt. Vid behov av personlig support angående e-Avrop, kontakta support@e-avrop.com.

Anbudens giltighetstid:

Anbudet **ska** vara giltigt i tre (3) månader från och med sista anbudsdag. Om en besvärprocess inleds i domstol förlängs anbudets giltighetstid automatiskt tills processen är slut och domstolens beslut har verkställts.

2.2 PRISUPPGIFTER OCH ANDRA UPPGIFTER I ANBUD

Anbudssumma och andra uppgifter för anbudslämnande ska anges i e-Avrop.

I upphandlingsdokument "Anbudsformulär med prissatt enhetsprislista" ska priser anges. Summan av avgivna priser ska överföras till e-Avrop.

Samtliga prisuppgifter ska anges i euro (EUR) exklusive mervärdesskatt.

Anbudsgivaren ska utforma sitt anbud så att det uppfyller gällande bestämmelser om beskattning, miljöskydd, arbetarskydd, arbetsförhållanden och arbetsvillkor.

I anbudspriset ska samtliga nödvändiga kostnader för att genomföra entreprenaden ingå, till exempel administrativa kostnader, arbeten och material för arbetsprestationen samt övriga omkostnader.

2.3 ALTERNATIVA ANBUD (SIDOANBUD)

Anbudsgivaren **ska** basera sitt anbud på de förutsättningar som anges i denna upphandlingsföreskrift. Inga reservationer eller alternativa anbud (så kallade sidoanbud) accepteras.

2.4 ANBUDSGIVARENS KONTAKTUPPGIFTER

Anbudsgivarens kontaktuppgifter **ska** anges i e-Avrop.

2.5 ERSÄTTNING FÖR ANBUD

Ersättning för att upprätta anbud och delta i anbudsprocessen utgår inte.

2.6 TILLDELNINGSBESKED (DELGIVNING AV BESLUT)

Samtliga anbudsgivare kommer att erhålla meddelande om beslut. Meddelandet skickas via e-Avrop i enlighet med anbudsgivarens uppgifter. En besväransvisning bifogas delgivningen.

2.7 AVSLUTAD UPPHANDLING, TECKNANDE AV AVTAL OCH FÖRBEHÅLL

I denna upphandling tillämpas en väntetid om minst trettio (30) dagar från att tilldelningsbeskedet skickades till anbudsgivarna till att avtal kan tecknas.

Ett bindande avtal förutsätter att ett skriftligt avtal har upprättats vilket är undertecknat av behöriga företrädare för entreprenören och den upphandlande enheten.

2.8 HÄNVISNINGAR TILL STANDARDER

Om det i denna upphandling förekommer någon hänvisning till standarder, varumärken, patent, produkttyp, ursprung, specifik metod eller produktion, avses härmed att den hänvisningen följs av orden "eller likvärdig".

3 BEDÖMNING AV ANBUD

Anbudet kommer att prövas och utvärderas i tre steg.

1. Kontroll av att kraven på anbudsgivaren uppfylls
2. Prövning av anbudet, kontroll av att alla "ska-krav" uppfylls
3. Utvärdering av anbuderna enligt utvärderingskriterierna

Detta upphandlingsdokument med bilagor innehåller ett antal obligatoriska krav, s.k. ska-krav. Endast de anbud som uppfyller samtliga krav kommer att utvärderas.

3.1 UTVÄRDERING AV ANBUD

3.1.1 Ekonomiskt mest fördelaktiga anbudet

Det anbud som har den lägsta pris (anbudssumman) angivet i anbudsformuläret och uppfyller kraven ställda på anbudsgivarna i denna upphandling kommer att antas.

3.1.2 Motivering till val av anbudsgivare enligt lägsta pris

Upphandlingen är en utförande entreprenad där en huvudentreprenör upphandlas för uppdraget. I detta dokument ställs det omfattande kvalifikationskrav på anbudsgivarnas

kompetens, erfarenhet, teknisk prestationsförmåga och ekonomiska ställning. I övriga handlingar i upphandlingen ställs krav på särskild miljöhänsyn och miljöåtgärder. Sammantaget innebär kravställningen att övriga aspekter, förutom den ekonomiska, beaktas i tillräcklig omfattning genom kravställningen.

3.1.3 Avbrytande av upphandling

Upphandlande enhet förbehåller sig rätten att avbryta upphandlingen om det visar sig att upphandlingen blir väsentligt dyrare än beräknat. Någon ersättning till anbudsgivaren lämnas inte om upphandlingen avbryts.

4 KRAV PÅ ANBUDSGIVAREN (KVALIFIKATIONSKRAV)

4.1 SPRÅK

Åland är ett, officiellt, svenskspråkigt, självstyrt landskap i Finland. Anbud, samtliga avtal och bilagor **ska** upprättas på svenska. All kommunikation med beställaren **ska** ske på svenska. Anbudsgivarens och anbudsgivarens hela personal ska utföra alla de tjänster som omfattas av denna anbudsfrågan på svenska.

4.2 ANBUDSGIVAREN OCH EVENTUELLA UNDERLEVERANTÖRER

Anbud ska lämnas av en anbudsgivare.

En anbudsgivare har rätt att anlita underleverantörer för att fullgöra sina åtaganden. Användandet av underleverantör begränsar inte anbudsgivarens ansvar som huvudman för fullgörande av kontraktet.

Om anbudsgivaren anlitar underleverantör **ska** anbudet innehålla uppgifter om respektive underleverantörs firma-, FO- eller organisationsnummer, samt vilken del av åtagandet som fullgörs av respektive underleverantör.

Anbud ska lämnas av en anbudsgivare eller av anbudsgivare i grupp. Om anbudsgivaren i sitt anbud anger att en del av kontraktet läggs ut på en underentreprenör, begränsar det inte anbudsgivarens ansvar som huvudman för entreprenaden.

4.3 UTESLUTNINGSGRUNDER

A. Anbudsgivare utesluts från deltagande i upphandlingen om denne, eller dess underentreprenörer, till exempel har begått något av följande brott:

- skattebedrägeri,
- penningtvätt,
- ockerliknande diskriminering i arbetslivet,
- bedrägeri,
- bestickning,
- deltagande i en organiserad kriminell verksamhet,
- människohandel, eller
- brott som begåtts i terroristiskt syfte.

B. Anbudsgivare kan även uteslutas från upphandlingen om någon av följande grunder föreligger (detta gäller även underentreprenörer):

- är försatt i konkurs eller blir upplöst eller har avbrutit sin affärsverksamhet eller har skulder som har reglerats genom ett fastställt ackord, ett saneringsprogram eller genom något annat motsvarande program som grundar sig på lagstiftning,
- är föremål för försättning i konkurs eller upplösning,
- genom en lagakraftvunnen dom har dömts för en lagstridig handling i anslutning till sin yrkesutövning,
- i sin yrkesverksamhet har gjort sig skyldig till en allvarlig förseelse, som kan styrkas av den upphandlande enheten,
- har åsidosatt sin skyldighet att betala skatter eller socialförsäkringsavgifter i Finland eller i etableringslandet, eller
- har lämnat väsentligt oriktiga uppgifter till den upphandlande enheten eller försummat att lämna de uppgifter som krävs.

Anbudsgivaren ska intyga att anbudsgivaren inklusive eventuella underkonsulter inte är föremål för någon av ovanstående omständigheter.

4.4 TEKNISK PRESTATIONSFÖRMÅGA OCH YRKESMÄSSIGA KVALIFIKATIONER

Anbudsgivaren ska ha teknisk prestationsförmåga och yrkesmässiga kvalifikationer för att fullfölja uppdraget.

Anbudsgivare i grupp får redogöra för sina sammanlagda tillbudsstående resurser avseende teknisk prestationsförmåga och yrkesmässiga kvalifikationer. För att säkerställa att ovan nämnda krav uppfylls ska följande redogörelser lämnas in.

Anbudsgivare ska bifoga en kortfattad beskrivning av företaget/organisationen (företags-/organisationsform, branschfarenhet, verksamhet, erfarenhet av liknande uppdrag, omsättning, bemanning, kompetensutveckling etc.).

Anbudsgivaren ska i Anbudsformuläret lämna minst tre (3) referensuppdrag. Referensuppdragen ska avse liknande uppdrag som denna upphandling avser.

För nystartade företag eller företag som saknar referenser, ska referenser istället lämnas för de personer som kommer att ansvara för uppdragets genomförande och är anställda i företaget vid anbudslämnandet.

Referensuppdragen ska vara slutförda 2015 eller senare.

Följande krav ställs på anbudsgivarens referensuppdrag:

- I samtliga uppdrag ska anbudsgivaren ha varit huvudentreprenör
- Samtliga uppdrag ska ha varit byggande av broar eller hamnar.
- Samtliga uppdrag ska ha innehållit gjutning av betong under vatten.

Anbudsgivaren ska lämna redogörelse om referensens namn, uppdragets tidsperiod, omfattning och innehåll, kontaktperson och kontaktuppgifter. Referenserna kontaktas efter sista anbudsdag för att bekräfta uppdragen.

Anbudsgivare ska säkerställa att samtliga personer som kommer att ha direktkontakt med den upphandlande enheten behärskar svenska språket, i tal och i skrift. Alla

huvudansvariga och deras ersättare ska ha minst fem (5) års erfarenhet av arbete inom kompetensområdet på den position i organisationen som avses.

CV med redogörelse över utbildning, erfarenhet och språkkunskaper för samtliga centrala personer ska bifogas anbudet. Till centrala personer räknas:

- Huvudansvarig Arbetschef
- Huvudansvarig Platschef

Centrala personer i projektet är de personer som redovisas ovan, samt anlidade konsulter och övriga nyckelpersoner som anbudsgivaren kan komma att använda för uppdraget åt den upphandlande enheten.

4.5 EKONOMISK OCH FINANSIELL SITUATION

Anbudsgivaren ska ha en sådan ekonomisk och finansiell ställning att denne klarar av att fullgöra uppdraget och etablera ett långvarigt leverantörsförhållande med den upphandlande enheten.

Anbudsgivaren ska antingen

1. Uppnå minst riskklass 3 (på en 5-gradig skala) alt. A (där AAA är det bästa) eller motsvarande omdöme hos kreditinstitut. Anbudsgivaren ska bifoga ett intyg, uppgjort av kreditinstitut, över klassificering. Intyget får vara högst tre (3) månader gammalt, räknat från sista dagen att lämna anbud.

eller

2. Om en anbudsgivare saknar klassificering eller har lägre kreditklass än ovan, görs en individuell bedömning för eventuellt godkännande. För att möjliggöra en sådan bedömning, ska till anbudet bifogas en sådan utredning att det kan anses klarlagt att anbudsgivaren har motsvarande ekonomisk stabilitet, samt någon av nedanstående handlingar:

- a) Garanti från moderbolag eller annan part där det klart och tydligt framgår att garanten eller moderbolaget träder in i anbudsgivarens ställe i händelse av att denne inte längre kan fullfölja sina förpliktelser mot den upphandlande enheten. Med förpliktelser avses både finansiellt ansvar och förpliktelse att fullfölja det egentliga åtagandet i avtalet. Sådant intyg ska bifogas anbudet och vara undertecknat av moderbolagets eller garantens firmatecknare. Efterfrågad riskklassificering samt kraven ovan ska i dessa fall på motsvarande sätt redovisas och uppfyllas av garanten

eller

- b) Företag, även nystartade företag, ska redovisa sin ekonomiska och finansiella situation för att visa att de har tillräcklig ekonomisk och finansiell styrka att fullgöra uppdraget under avtalstiden. Till anbudet ska bifogas ett intyg från bank över att en bankgaranti i enlighet med Entreprenadprogrammet AFC.631 kommer att ges. Anbudsgivaren ska också till anbudet bifoga det senaste bokslutet eller ett revisorsintyg i det fall inget bokslut ännu har upprättats. Av revisorsintyget ska framgå att anbudsgivaren har en ekonomisk plan eller årsbudgetsberäkning av vilken det framgår att anbudsgivaren har en ekonomisk styrka att fullgöra uppdraget under avtalstiden.

Anbudsgivarens medelårsomsättning ska vara minst 1 000 000 €/år räknat som ett medeltal för de senaste tre årens fastställda bokslut. Om anbudsgivaren är ett konsortium gäller kravet konsortiets sammantagna medelomsättning.

Anbudsgivaren ska vara registrerad i tillämpliga företagsregister.

Anbudsgivaren ska ha betalt sina skatter och socialförsäkringsavgifter, eller visa upp en uppgjord betalningsplan angående obetalda sådana.

Anbudsgivarna ska vid utförande av uppdraget följa tillämpliga arbetsrättsliga bestämmelser så som kollektivavtal, försäkringsskydd för personal, företagshälsovård mm.

Samtliga intyg och utredningar enligt ovan får inte vara äldre än tre (3) månader, räknat från sista dagen att lämna anbud.

Den entreprenör som vinner upphandlingen ska, senast när upphandlingsavtalet ingås, inneha rätt att bedriva näring i landskapet Åland (se 4 § landskapslag (1996:47) om rätt att utöva näring).

Intyg och utredningar ovan får inte vara äldre än tre (3) månader från sista dag att lämna in anbud.

4.6 BESTÄLLARANSVARSLAGEN

Anbudsgivaren ska, i enlighet med lagen om beställarens utredningsskyldighet och ansvar vid anlitande av utomstående arbetskraft (FFS 1233/2006), före avtalsteckning uppvisa följande dokument:

- 1) en utredning om huruvida företaget är infört i förskottsuppbördsregistret och arbetsgivarregistret enligt lagen om förskottsuppbörd (FFS 1118/1996) samt i registret över mervärdesskattskyldiga enligt mervärdesskattelagen (FFS 1501/1993),
- 2) ett utdrag ur handelsregistret,
- 3) ett intyg över betalda skatter eller ett intyg över skatteskuld eller en utredning om att en betalningsplan angående skatteskulden har gjorts upp,
- 4) ett intyg över tecknade pensionsförsäkringar samt över betalning av pensionsförsäkringsavgifter eller en utredning om att en betalningsöverenskommelse har ingåtts angående pensionsförsäkringsavgifter som förfallit till betalning
- 5) en utredning om vilket kollektivavtal som ska tillämpas på arbetet eller om de centrala anställningsvillkoren, samt
- 6) en utredning om hur företagshälsovården är ordnad för arbetstagarna som är stationerade i Finland.

Om ett utländskt företag är en hyrd arbetstagares arbetsgivare eller är part i ett underentreprenörsavtal, ska företaget lämna uppgifter som motsvarar de uppgifter som avses ovan, i form av registerutdrag eller motsvarande intyg eller på något annat allmänt vedertaget sätt i enlighet med lagstiftningen i företagets etableringsland.

Samtliga intyg och utredningar ovan får inte vara äldre än tre (3) månader, räknat från sista dagen att lämna anbud.

4.7 MILJÖARBETE

Anbudsgivaren ska ha ett aktivt miljöarbete som innehåller miljöpolicy och miljömål. Anbudsgivarens miljöarbete bör ansluta till grundprinciperna för ett system certifierat enligt ISO 14001 eller likvärdigt system.

4.8 KVALITETSARBETE

Anbudsgivaren ska ha ett aktivt arbete för kvalitetsäkringsåtgärder. Anbudsgivarens kvalitetsarbete bör utföras som egenkontroll och ansluta till grundprinciperna för ett system certifierat enligt ISO 9001 eller likvärdigt system.

4.9 ARBETSMILJÖARBETE

Anbudsgivaren ska ha ett aktivt arbete för arbetarskyddsåtgärder. Anbudsgivarens arbetarskyddsarbete ska vara dokumenterat och systematiserat och uppfylla kraven i statsrådets förordning om säkerheten vid byggnadsarbete (FFS 205/2009) samt arbetarskyddslagen (FFS 738/2002).

ENTREPRENADPROGRAM

Reparationsarbeten 2020 Långnäs skärgårdshamn

Mariehamn 17.12.2020

Infrastrukturavdelningen

Tillverkning och leverans av landklaffar till Långnäs färjfäste 1 och Överö färjfäste

Innehållsförteckning

01	BYGGNADSOBJEKT	3
02	BYGGNADSORÅDET	3
03	BESTÄLLARE	3
04	PROJEKTÖRER	3
05	KONTROLLANT	3
06	ENTREPRENADFORM	3
07	AVTALSHANDLINGAR	3
08	BESTÄMMELSER OCH FÖRESKRIFTER	4
09	ENTREPRENADENS OMFATTNING	5
10	BYGGNADSPLATSEN	5
11	ORGANISATION	5
12	TILLVERKNINGS- OCH LEVERANSTID	5
13	ANSVAR	5
14	FÖRSÄKRINGAR	5
15	GARANTITIDER	5
16	UNDERENTREPRENÖRER	6
17	RITNINGSUNDERLAGET	6
18	BETALNING	6
19	ÄNDRINGS- OCH TILLÄGGSARBETEN	6
20	GARANTIER FÖR BYGGNADSTIDEN	6
21	SÄKERHET FÖR GARANTITIDEN	6
22	TVISTER	7
23	ÖVRIGA UPPGIFTER	7

ENTREPRENADPROGRAM

01 *Byggnadsobjekt*

Entreprenaden utförs som utförandeentreprenad och omfattar reparationsarbeten i Långnäs skärgårdshamn enligt handlingsförteckning.

02 *Byggnadsområdet*

Arbetsområdet framgår av bifogade handlingar. Inom arbetsområdet förekommer trafik till och från skärgårdsfärjorna och godstrafik Långnäs – Nådendal. Trafiken pågår under reparationsarbetets gång och får inte påverkas.

03 *Beställare*

Ålands landskapsregering
Infrastrukturavdelningen
PB 1060
AX-22100 MARIEHAMN

Beställarens ombud:
Byråchef Lennart Nord
Telefon: 018 25163
E-post: lennart.nord@regeringen.ax

Beställarens avtalsansvarige:
Bro- och hamningenjör Anders Sundblom
Telefon: 0457 350 0514
E-post: anders.sundblom@regeringen.ax

04 *Projektörer*

Byggnadstekniska ritningar: Betong & Stålteknik AB
Fredrik Hansson
Vretenborgsvägen 20
126 30 Hägersten

05 *Kontrollant*

Beställaren utser platskontrollant senare.

06 *Entreprenadform*

Entreprenaden är en utförandeentreprenad.

07 *Avtalshandlingar*

07.1 Såsom avtalsvillkor tillämpas Allmänna avtalsvillkor för byggnadsentreprenader YSE 1998, RT 16–10660 SV.

Beträffande avtalshandlingarnas inbördes rangordning gäller entreprenadprogrammet före YSE 1998 och är enligt följande:

1. Avtalet
2. Entreprenadprogrammet
3. Allmänna avtalsvillkor för byggnadsentreprenader YSE 1998
4. Anbudsförfrågan inklusive eventuella kompletteringar
5. Anbudet inklusive bilagor
6. Avtalsritningarna
 - BS2020024-001
 - BS2020024-002
 - BS2020024-003
 - BS2020024-004
 - BS2020024-005
 - BS2020024-006

Anbudsgivare är skyldig att före anbudets avgivande kontrollera att samtliga handlingar i förfrågningsunderlaget har levererats.

I tekniska fall, där gällande ordningsföljd i entreprenadhandlingarna inte entydigt kan definieras, har beställaren bestämmanderätt.

07.2 Entreprenadavtalet och där tillhörande handlingar, beskrivningar och ritningar kompletterar varandra, så att ett arbete som finns föreskrivet i någon av dessa ingår i entreprenaden.

Specialritningarna går före huvudritningarna.

Mått- och textangivelser gäller före skalmått.

All måttsättning är i millimeter, förutom +höjder som är angivna i meter.

08 Bestämmelser och föreskrifter

Entreprenören ska vid byggnadsarbetena iaktta och efterfölja följande handlingar:

- Bärande konstruktioner enligt Eurocode 3 Stålkonstruktioner
- Samtliga i Finland och inom landskapet Åland i kraft varande lagar och förordningar gällande byggnadsverksamhet
- Samtliga i Finland i kraft varande normalbestämmelser och standard SFS
- Statsrådets, ministeriernas, landskapsregeringens samt berörd kommuns beslut och förordningar som berör byggnadsverksamhet.

Dessutom ska inom landskapet Åland gällande förordningar, bestämmelser, arbetarskydds-krav och lokala byggnads- och brandmyndigheters förordningar och övriga berörda myndigheters givna direktiv följas.

09 Entreprenadens omfattning

Entreprenaden omfattar schaktnings- formnings- och gjutningsarbeten enligt bifogade ritningar.

Beställaren kommer att utföra asfalteringsarbetet efter entreprenaden slutförts. Entreprenören ska utföra underlaget till asfalteringen.

Före schaktningsarbeten påbörjas ska ledningsvisning utföras för att klarlägga ledningsdragningar i hamnområdet.

Entreprenören ska utgå ifrån att tjärasfalt kan finnas i hamnplanen. All asfalt ska transporterats till landskapets asfaltplatta i Vestansunda och tillfaller beställaren.

10 Byggnadsplatsen

Byggnadsplatsen är inom ett trafikerat hamnområde där genomfartstrafik sker dagligen. Entreprenören ska beakta att trafiken ska kunna ske utan avbrott. För tillfällig omdirigering av fartygstrafiken ska överenskommelse ske en vecka före planerat avbrott. Entreprenören ska upprätta arbetsplaner och tidsplaner som tar hänsyn till pågående trafik.

Beställaren tillhandahåller el på arbetsplatsen.

Entreprenören svarar för vatten och avloppsanslutning under entreprenadtiden.

11 Organisation

Entreprenören ska hålla ansvarig arbetsledning på byggnadsplatsen.

12 Entreprenadtid

Byggnadsarbetet får påbörjas efter kontraktet är undertecknat och ska vara färdigställt senast 4.6.2021.

13 Ansvar

Entreprenören ansvarar för sin egen personal, materiel och tillverkning.

14 Försäkringar

Entreprenören försäkrar sin egen personal och sin egen egendom. Entreprenören ska ha en giltig ansvarsförsäkring till ett belopp på 1 000 000 euro.

15 Garantitider

Entreprenörens garantitid för entreprenadarbetet är två (2) år.

16 Underentreprenörer

Entreprenören är redovisningsskyldig för sina underentreprenörer och leverantörer, dessa ska godkännas av beställaren innan orderbekräftelse får tecknas.

Val av underentreprenör och konsult ska ske i samråd med beställaren.

17 Ritningsunderlaget

Ritningar märkta ”ARBETSRITNING” levereras till entreprenören senast i samband med undertecknande av avtalet.

18 Betalning

18.1 Entreprenadavtalet tecknas till fast pris utan indexreglering.

18.2 Entreprenadsumman utbetalas enligt uppgjord ratplan och varje rat ska motsvara utfört arbete. Första raten på högst 5 % utbetalas när säkerheten för byggtiden är överlämnad. Betalningstiden är 30 dagar.

18.3 Förskott utbetalas inte.

19 Ändrings- och tilläggsarbeten

Om i avtalet angivna arbetsmängder ändras av entreprenören oberoende faktorer eller av orsaker entreprenören inte haft möjlighet att beakta, utförs ändringsarbeten efter beställarens övervägande och bedömning.

Beställning av ändrings- och tilläggsarbeten ska vara skriftliga.

20 Garantier för byggnadstiden

20.1 Beställaren ger inte säkerhet.

20.2 Entreprenören ska överlämna en säkerhet för byggnadstiden. Säkerheten ska vara 10 % av entreprenadpriset exklusive moms.

21 Säkerhet för garantitiden

21.1 Efter godkänd överlåtelse överlämnar entreprenören säkerhet för garantitiden. Garantitiderna för hela projektet framgår av punkt 15 Garantitider.

21.2 Säkerheten för garantitiden för hela projektet ska vara 2 % av den totala summan för entreprenaden. Säkerheten ska utgöras av bank- eller försäkringsbolagsgaranti.

21.3 Garantitiden börjar från den dag, då beställaren har godkänt och mottagit arbetet. Säkerheten för samtliga garantitider ska vara i kraft tre (3) månader efter garanti- tidernas utgång.

21.4 Av säkerhetsdokumentet för garantitiderna ska framgå att de gäller för hela entreprenaden inklusive tilläggs- och ändringsarbeten. Garantitidens säkerhet ska överlämnas före entreprenadsumman utbetalas.

22 Tvister

Eventuella tvister med anledning av entreprenadavtalet ska, ifall konflikter inte eljest kan biläggas och någon av parterna så vill, föras till avgörande i Ålands tingsrätt.

23 Övriga uppgifter

23.1 Beträffande mellan landskapet Åland och Finland existerande skattegräns hänvisas till information på tullens hemsida <http://www.tulli.fi/sv/foretag/beskattning/aland/index.jsp>.

Eventuella gränsformaliteter och kostnaderna för dessa sköts av entreprenören.

Mariehamn den 17 december 2020

Anders Sundblom
Bro- och hamningenjör

Entreprenad; Reparationsarbeten i Långnäs skärgårdshamn

Anbudsformulär med prissatt enhetsprislista

Anbudslämnaren fyller i gula fält

Anbudslämnare

Företagsnamn:

Organisationsnummer:

Adress:

Kontaktperson:

E-postadress under upphandlingen:

Telefonnummer under upphandlingen:

Vi åtar oss att i enlighet med anbudsförfrågan daterad 16.12.2020 och med tillhörande förfrågningsunderlag utföra rubricerad entreprenad. Vi bekräftar att vårt anbud är utformat och innehåller åtaganden enligt gällande bestämmelser om beskattning, miljöskydd, arbetarskydd, arbetsförhållanden och arbetsvillkor. Nedan lämnar vi i förfrågningsunderlaget efterfrågade uppgifter.

Vi intygar att samtliga uppgifter är korrekta.

Behörig firmatecknare (alt. delegerad)

Namn

Ort och datum

--

Språkkrav enligt Upphandlingsföreskrift (UF) 4.1

Samtliga personer som kommer att ha direktkontakt med den upphandlande enheten behärskar svenska språket i tal och skrift.

Ja / Nej

--

Uppgift om uteslutningsgrunder enligt Upphandlingsföreskrift (UF) 4.3

Vi intygar att vi inte är, eller varit, föremål för någon omständighet som anges i UF 4.3.

Ja / Nej

--

Uppgifter om teknisk prestationsförmåga och yrkesmässiga kvalifikationer enligt Upphandlingsföreskrift (UF) 4.4

Enligt UF 4.4; Till anbudet bifogas en kortfattad beskrivning av företaget/organisationen (företags-/organisationsform, företagsledningens utbildning, branscherfarenhet, verksamhet, maskinpark, teknisk utrustning, erfarenhet av liknande uppdrag, omsättning, bemanning, kompetensutveckling etc.)

Bifogas - Ja / Nej

Enligt UF 4.4; Vi har utfört byggnadsentreprenader enligt nedan. Uppdragen/entreprenaderna har innehållit moment enligt nedan (se även UF 4.4)

(Sätt "x" i ruta för vilket moment som har ingått i respektive uppdrag/entreprenad)

	Uppdrag / Entreprenad		
	1	2	3
Huvudentreprenör (krav: 3 av 3)			
Byggnad av broar eller hamnar (krav: 3 av 3)			
Gjutning av betong under vatten (krav: 3 av 3)			

Uppdrag / Entreprenad nr 1

Projekt (namn)

Beställare (organisation)

Beställarens kontaktperson (namn)

Tid (årtal) för färdigställande (ej äldre än 5 år)

Person/-er i företagets organisation som deltagit i entreprenaden

En kort beskrivning av uppdraget / entreprenaden

Uppdrag / Entreprenad nr 2

Projekt (namn)

Beställare (organisation)

Beställarens kontaktperson (namn)

Tid (årtal) för färdigställande (ej äldre än 5 år)

Person/-er i företagets organisation som deltagit i entreprenaden

En kort beskrivning av uppdraget / entreprenaden

Uppdrag / Entreprenad nr 3

Projekt (namn)

Beställare (organisation)

Beställarens kontaktperson (namn)

Tid (årtal) för färdigställande (ej äldre än 5 år)

Person/-er i företagets organisation som deltagit i entreprenaden

En kort beskrivning av uppdraget / entreprenaden

Enligt UF 4.4; Huvudansvariga ska ha minst fem (5) års erfarenhet av arbete inom kompetensområdet.

Ja / Nej

(CV som styrker detta bifogas anbudet)

Uppgift om ekonomisk och finansiell situation samt beställaransvarslagen, enligt Upphandlingsföreskrift (UF) 4.5

Enligt UF 4.5 p 1; Företaget uppnår kreditomdöme.
(Bilaga enligt UF 4.5 p1 bifogas anbudet)

Ja / Nej

Enligt UF 4.5 p 2; Då vi inte uppnår kreditomdöme enligt UF 4.5 p 1 har vi upprättat en särskild redogörelse enligt UF 4.5 p 2, samt p 2a eller p 2b.
(Bilaga enligt UF 4.5 p 2, samt 2a eller 2b bifogas anbudet)

Ja / Nej

Enligt UF 4.5 Företagets årsomsättning i medeltal de tre senaste åren
Medeltalet räknas på de tre senaste fastställda boksluten

€/år

Uppgifter om Beställaransvarslagen enligt Upphandlingsföreskrift (UF) 4.6

Enligt UF 4.6 p 1-6; Vi intygar att entreprenören och underentreprenörer uppfyller samtliga krav enligt lagen om beställarens utredningsskyldighet vid anlitande av utomstående arbetskraft (FFS 1233/2006).

(Bilaga enligt UF 4.6 p 1-6, inlämnas inför kontraktstecknande)

Ja / Nej

Uppgifter om miljöarbete enligt Upphandlingsföreskrift (UF) 4.7

Vi uppfyller beställarens krav gällande aktivt miljöarbete enligt villkoren i UF 4.7.
(Redogörelse som styrker detta bifogas anbudet)

Ja / Nej

Uppgifter om kvalitetsarbete enligt Upphandlingsföreskrift (UF) 4.8

Vi uppfyller beställarens krav gällande aktivt arbete för kvalitetsäkringsåtgärder enligt villkoren i UF 4.8.

(Redogörelse som styrker detta bifogas anbudet)

[Ja / Nej]

Uppgifter om arbetsmiljöarbete enligt Upphandlingsföreskrift (UF) 4.9

Vi uppfyller beställarens krav gällande arbetsmiljöarbete enligt villkoren i UF 4.9.
(Redogörelse som styrker detta bifogas anbudet)

Ja / Nej

Uppgifter för utvärdering av anbud enligt Upphandlingsföreskrift (UF) 3.1

Anbudsgivaren ska fylla i Anbudsformulär med prissatt enhetsprislista. Dessa dokument samt efterfrågade bilagor ska lämnas till den upphandlande enheten senast den tid som framgår av förfrågningsunderlaget.

Anbudssumma för schaktning, formning, gjutning och återfyllning enligt ritningarna

€

I anbudssumman ingår:

Schaktning med inklusive borttransport av överskottsmassor. Asfalt transporteras bort till landskapets asfaltplatta i Vestansunda.

Samtliga formnings-, armerings- och gjutningsarbeten inklusive material och arbete.

Återfyllning och underlag för asfaltering. Asfaltering ingår ej.

Enhetspriser för tillkommande arbete

Kategori	Pris	Fiktiva mängder	Summa
Projektledare	€/tim	16 tim	- €
Arbetsledare	€/tim	80 tim	- €
Dykare som utför byggnadsarbete	€/tim	32 tim	- €
Hjälparbetare till dykare	€/tim	32 tim	- €
Timmerman	€/tim	240 tim	- €
Armerare	€/tim	80 tim	- €
Diamantborrare	€/tim	24 tim	- €
Projekterings- och ritningsarbeten	€/tim	20 tim	- €
Grävmaskin 10 - 15 ton	€/tim	16 tim	- €
Grävmaskin 15 - 25 ton	€/tim	16 tim	- €
Grävmaskin 25 - 35 ton	€/tim	16 tim	- €
Lastbil totalvikt 35 ton	€/tim	16 tim	- €
Lastbil + släp totalvikt 60 ton	€/tim	16 tim	- €
Borring lodrätt i betong < Ø100 mm, priset av hyra och slitage för utrustning, exklusive arbetstimmar	€/cm	1000 cm	- €
Borring lodrätt i betong Ø100 - 160 mm, priset av hyra och slitage för utrustning, exklusive arbetstimmar	€/cm	1000 cm	- €
Borring horrisonellt i betong < Ø100 mm, priset av hyra och slitage för utrustning, exklusive arbetstimmar	€/cm	5000 cm	- €
Borring horrisonellt i betong Ø100 - 160 mm, priset av hyra och slitage för utrustning, exklusive arbetstimmar	€/cm	10000 cm	- €
Materialpris för dragstag L=10 m med dubbelt korrosionsskydd	€/st	12 st	- €
Summa enhetspriser som används i utvärderingen			- €

Material enligt självkostnadspris enligt fakturakopior med ett omkostnadstillägg på + 12 %

Anbudssumma enligt UF 3.1.1. Summan ifylls i elektroniska upphandlingsverktyget - €

BILAGEFÖRTECKNING

Observera att inga intyg, utdrag och dylikt får vara äldre än 3 månader från sista dag för inlämnande av anbud.

För att underlätta för den upphandlande enheten vänligen numrera bilagorna och fyll i bilagornas nummer i förteckningen nedan.

Bilaga, namn	Bilaga, nummer
Kortfattad beskrivning av företaget enligt UF 4.4	
CV för arbetschef enligt UF 4.4	
CV för platschef enligt UF 4.4	
Kreditomdöme enligt UF 4.5	
Uppgifter om miljöarbete UF 4.7	
Uppgifter om kvalitetsarbete UF 4.8	
Uppgifter om arbetsmiljöarbete UF 4.9	

Reparation Långnäs skärgårdshamn – Lumparlands kommun Säkerhetsdokumentation

Reparation av Långnäs skärgårdshamn
17.12.2020

**Lagstiftningens stadgeenliga krav på säkerhetsdokument
(statsrådets förordning om säkerheten vid byggarbeten
(FFS 205/2009), i den lydelse den har i FFS 525/2013**

"I ett byggprojekt ska byggherren, planeraren, arbetsgivarna och egenföretagarna tillsammans och var för sig se till att arbetet inte medför fara för dem som arbetar på byggarbetsplatsen eller för någon annan som befinner sig inom arbetets verksamhetsområde.

Den som i huvudsak genomför byggprojektet ska genom introduktion och handledning sörja för att alla arbetstagare på en gemensam byggarbetsplats har tillräckliga kunskaper om säkerheten i arbetet och att arbetstagarna känner till byggarbetsplatsens olägenheter och risker och de åtgärder som behövs för att undanröja dem."

Utarbetad av: 17.12.2020 Anders Sundblom

Granskad av: X.XX.20XX Lennart Nord

Ålands landskapsregering

Granskad och godkänd av: XX.XX.20XX

Anders Sundblom, Bro- och hamningenjör
Lennart Nord, Byråchef

Mariehamn
2020

Ålands landskaps-
regering, Infrastruktur-
avdelningen

1 DE OLIKA PARTERNAS UPPGIFTER OCH ANSVAR

1.1 SÄKERHETSPRINCIPER

I denna entreprenad följs Statsrådets förordning om säkerheten vid byggnadsarbeten (FFS 205/2009) och i den ingående här tillämpbara säkerhetsbestämmelser. Enligt principerna i denna förordning fördelas säkerhetsuppgifterna på olika parter.

I denna säkerhetsdokumentation med bilagor ingår uppgifter om faror och olägenheter i de arbeten som ingår i denna entreprenad. Den som i huvudsak genomför byggprojektet ska ta dessa i beaktande vid planeringen och utförandet av denna entreprenad.

Säkerhetsdokumentet omfattar också av byggherren påbjudna säkerhetsbestämmelser, -förpliktelser och förfaringssätt, vilka entreprenören och hans underentreprenörer ska följa i arbeten och som ingår i denna entreprenad.

1.2 BYGGHERRENS SÄKERHETSUPPGIFTER

Byggherren ska för varje byggprojekt utse en kompetent säkerhetskoordinator som motsvarar byggprojektets kravnivå (Statsrådets förordning 205/2009 5 §). Eftersom denna entreprenad inte har beretts så att den förverkligas som separata entreprenader, ska säkerhetskoordinatörn samarbeta med den som i huvudsak genomför byggprojektet i fråga om planeringen av säkerheten vid byggandet och genomförandet av byggarbetet (Statsrådets förordning 205/2009 5 §).

Byggherren skall vid projekteringen och planeringen av ett byggprojekt se till att utförandet av byggnadsarbetet beaktas i den arkitektoniska och byggnadstekniska planeringen och planeringen av tekniska system samt vid planering som ansluter sig till arrangemangen vid genomförandet av byggprojektet, så att arbetet kan utföras säkert och utan att arbetstagarnas hälsa äventyras (Statsrådets förordning 205/2009 7 §).

Byggherren ska se till att förebyggandet av olägenheter och risker beaktas vid planeringen av arbetenas och arbetsmomentens tidsordning, varaktighet och samordningen (Statsrådets förordning 205/2009 7 §).

Byggherren ställer till entreprenörens förfogande ett utkast till riskhanteringsplan, som entreprenören för sin del kompletterar och använder i planeringen av arbetet, bilaga 1.

1.3 ENTREPRENÖRENS SÄKERHETSUPPGIFTER

Den entreprenör som tilldelas denna entreprenad ska ansvara för de säkerhetsuppgifter som säkerhetsbestämmelserna påbjuder den som i huvudsak genomför byggprojektet.

Entreprenören utnämner innan arbetet påbörjas en kompetent ansvarig person, som ansvarar för förverkligandet av huvudentreprenörens säkerhetsuppgifter i denna entreprenad (Statsrådets förordning 205/2009 6 §).

1.4 ÖVRIGA PARTER

Varje underentreprenör utnämner innan arbetet påbörjas en kompetent ansvarig person, som för underentreprenörens del ansvarar för förverkligandet av säkerhetsuppgifter och säkerheten i arbetet (Statsrådets förordning 205/2009 § 12).

2 ENTREPRENADENS SÄKERHETSPRINCIPER

2.1 ALLMÄNT

Vid entreprenadens startmöte görs en genomgång av denna säkerhetsdokumentation och de viktigaste faktorerna gällande säkerheten i denna entreprenad. Entreprenören är förpliktad till att säkra säkerhetsfrågorna också för underentreprenörernas del.

Byggherren har rätt till att också senare ge noggrannare säkerhetsbestämmelser och –anvisningar eller –skolning gällande denna entreprenad.

2.2 DOKUMENTATION AV SÄKERHETSFRÅGOR

Entreprenören håller enligt säkerhetsföreskrifterna ett dataregister över säkerhetsfrågor i denna entreprenad, bl. a. gällande planer och inspektioner. Entreprenadens övervakare har rätt till att vid behov få se på det säkerhetsregister som hålls under tiden denna entreprenad pågår.

2.3 SÄKERHETSPLANERING OCH -UPPFÖLJNING

Till entreprenörens uppgifter hör bl. a.:

Entreprenören ska innan arbetet påbörjas göra en skriftlig säkerhetsplan gällande hela entreprenaden (Statsrådets förordning 205/2009 10 §, 11 § och 13 §). Planen ska ges till kännedom för den som övervakar denna entreprenad. Övervakaren kan ge noggrannare anvisningar gällande säkerhetsplanens innehåll.

Entreprenören ska för de i Statsrådets förordning 205/2009 (10 § 4 mom.) och i dess bilaga 2 nämnda riskfyllda arbeten och arbetsmoment göra skriftliga planer.

Entreprenören ska för de arbetsmaskiner, anordningar och annan utrustning som används i denna entreprenad säkra lämpligheten för ifrågavarande ändamål enligt Statsrådets förordning 205/2009 14 §.

Entreprenören ska för ställnings- och lyftutrustning samt för lyfthjälpmedel göra idriftagningsbesiktningar enligt Statsrådets förordning 205/2009 15 §.

Entreprenören ska för dykningsarbete ta i beaktande Statsrådets förordning 1088/2011 med ändring 1209/2019 2§.

Entreprenören också ansvarar för fortlöpande säkerhetsuppföljning och –övervakning så, att bl. a. arbetsmetodernas, -miljöns, trafikordningarnas, arbetsmaskinernas och –anordningars säkerhet kan säkras under hela den tid entreprenaden pågår.

2.4 BYGGHERRENS SÄKERHETSBEFOGENHETER

Den av byggherren utnämnda representanten, som t. ex. entreprenadens övervakare och säkerhetsombudsmannen har rätt till att när som helst hålla säkerhetsgranskningar på de arbetsplatser, där arbeten gällande denna entreprenad utförs.

Beställarens representant har rätt bestämma om en tidsfrist inom vilken försummelser gällande säkerheten ska åtgärdas. Ifall inte försummelserna åtgärdas inom utsatt tid, kan byggherren avbryta arbetena och underställa frågan arbetsskyddsdistriktets behandling.

Brister gällande trafiksäkerheten ska ändå åtgärdas omedelbart, tillika med brister, som kan förorsaka fara för andra som arbetar inom arbetsplatsens verkningsområde.

2.5 BESTÄMMELSER OCH DIREKTIV GÄLLANDE TRAFIKSÄKERHETEN

Trafikanordningar för entreprenadens arbeten görs enligt Vägförvaltningens direktiv "Liikenne tietyömaalla - , Tienrakennustyömaat" (Trafiken vid vägarbeten) (LO 28/2017).

Alternativt kan motsvarande svenska publikation tillämpas ("Trafikverkets tekniska krav för Arbeta på väg, TRV 2012/12863, TDOK 2012:86"). Laghänvisningar byts då ut mot tillämplig lokal lagstiftning.

Ifall motvarande svenska föreskrifter inte tillämpas ska man i entreprenaden också följa de i Vägförvaltningens publikation "Liikenne tietyömaalla – Yleiset käytännöt ja turvallisuusvaatimukset" (Trafiken på arbetsplatser – Allmänna principer och säkerhetskrav) (LO 2/2015) givna säkerhetsföreskrifter och –principer samt "Viherrakentaminen ja –hoito tieympäristössä" (Sånings- och planteringsarbeten samt –underhåll i vägmiljö) (LO 18/2014).

Fordon och arbetsmaskiner ska uppfylla tillämpliga bestämmelser i lag gällande säkerhet och synbarhet. Fordon och arbetsmaskiner ska även uppfylla säkerhetskrav och synbarhetskrav som är angivna i Vägförvaltningens direktiv "Liikenne tietyömailla. Tienpitoajoneuvot" (Trafiken vid vägarbeten. Väghallningsmaskiner) (LO 40/2013), eller motsvarande svenska råd.

I frågor gällande trafiksäkerhetskompetensen följs kraven i Vägförvaltningens direktiv "Tieturva 1 - Tiellä työskentelyn turvallisuuskoulutus" (Säkerhetsskolning i arbeten i vägområden) (LOP 3/2014) och "Tieturva 2 – Tiellä tehtävien töiden turvallisuuskoulutus" (Säkerhetsskolning i vägarbeten) (LOP 3/2012), eller motsvarande svenska krav (Säkerhet på väg, IFS 2009:4).

Entreprenören ska för trafikanordningar utse en ansvarig person med tillräcklig kompetens för ifrågavarande uppgift.

Entreprenören ska också i sin verksamhet ta i beaktande övriga parter och samfunds säkerhetsföreskrifter.

3 DETALJERADE SÄKERHETSUPPGIFTER

3.1 KONSTRUKTIONER OCH ANORDNINGAR SOM MEDFÖR FAROR

Med tanke på arbets säkerheten är de i bilaga 1 angivna arbetsfaser, områden, omständigheter, konstruktioner och anordningar riskfyllda. Entreprenören ska med bilagas 1 hjälp planera motåtgärder och utse person eller personer, som är ansvariga för den detaljerade säkerhetsplaneringen och utförandet.

Bilagor

Riskhanteringsplan, bilaga 1

*Statsrådets förordning om säkerheten vid byggarbeten,
205/2009, bilaga 2*

<http://www.finlex.fi/sv/laki/ajantasa/2009/20090205>

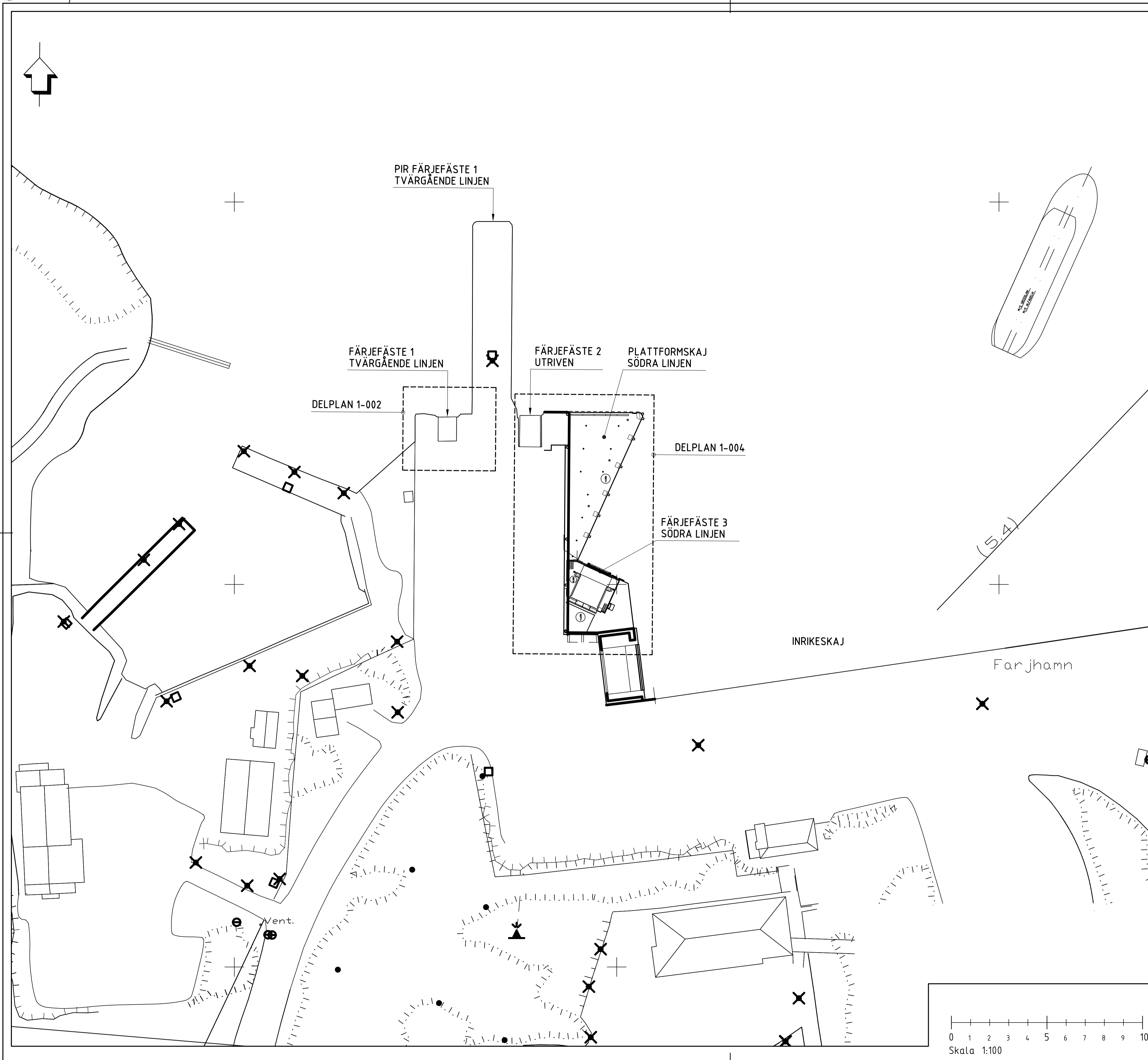

REPARATION AV KAJER I LÅNGNÄS

ALLMÄNT

DE TRE FÄRJFÄSTENA I LÅNGNÄS SOM FÖRVALTAS AV LANDSKAPSREGERINGEN ÄR I BEHOV AV OLIKA REPARATIONSÅTGÄRDER. VID FÄRJFÄSTET TILL DEN TVÄRGÅENDE LINJEN BEHÖVER DET KVAR-SITTANDE FORMVIRKET PÅ KAJFRONTEN OCH BETONGDÄCKET TAS BORT. STÅLSPONTEN UNDER RAMPEN ÄR KORROSIONSANGRIPEN OCH BEHÖVER SKYDDAS MED EN MOTGJUTNING. SPALTEN MELLAN FUNDAMENTET OCH SPONTEN BEHÖVER GJUTAS IGEN.

ISNÖTNING MED PÅGJUTNA ISSKYDD PÅ 2 STYCKEN STÖD.

VID FÄRJFÄSTET TILL DEN SÖDRA LINJEN BEHÖVER BETONGRAMPEN UNDER RAMPEN REPARERAS MED EN PÅGJUTNING.

UNDER PLATTFORMSKAJEN VID SÖDRA LINJEN STÅR EN ÄLDRE KORROSIONSANGRIPEN STÅLSPONT SOM BEHÖVER FÖRSTÄRKAS MED EN MOTGJUTNING, LÄMPLIGAST GENOM ATT SCHAKTA UPP FYLLNINGEN BAKOM SPONTEN.

RITNINGSFÖRTECKNING

- BS2020024-001 ÖVERSIKTSPLAN
- BS2020024-002 FÄRJFÄSTE 1, TVÄRGÅENDE LINJEN DELPLAN 1 SAMT SEKTIONER
- BS2020024-003 FÄRJFÄSTE 1, TVÄRGÅENDE LINJEN ISSKYDD, SEKTIONER OCH DETALJER
- BS2020024-004 FÄRJFÄSTE 3, PLATTFORMSKAJ, SÖDRA LINJEN DELPLAN 2
- BS2020024-005 FÄRJFÄSTE 3, PLATTFORMSKAJ, SÖDRA LINJEN SEKTIONER
- BS2020024-006 FÄRJFÄSTE 3, SÖDRA LINJEN SEKTION OCH DETALJ

TECKENFÖRKLARING

-  BEFINTLIG BETONG
-  NY BETONG

Bel	Ant	Revideringen avser	Datum	Bel	Proj	Godk.

GRANSKNINGSHANDLING

	ÅLAND LÅNGNÄS HAMN REPARATION AV KAJ	
	ÖVERSIKTSPLAN	
UPPDRAG NR 226857	RITAD AV SST	KONSTR AV F. HANSSON
DATUM 2020-	ANSVARIG T. LINDQVIST	SKALA 1:500
		NUMMER BS2020024-001

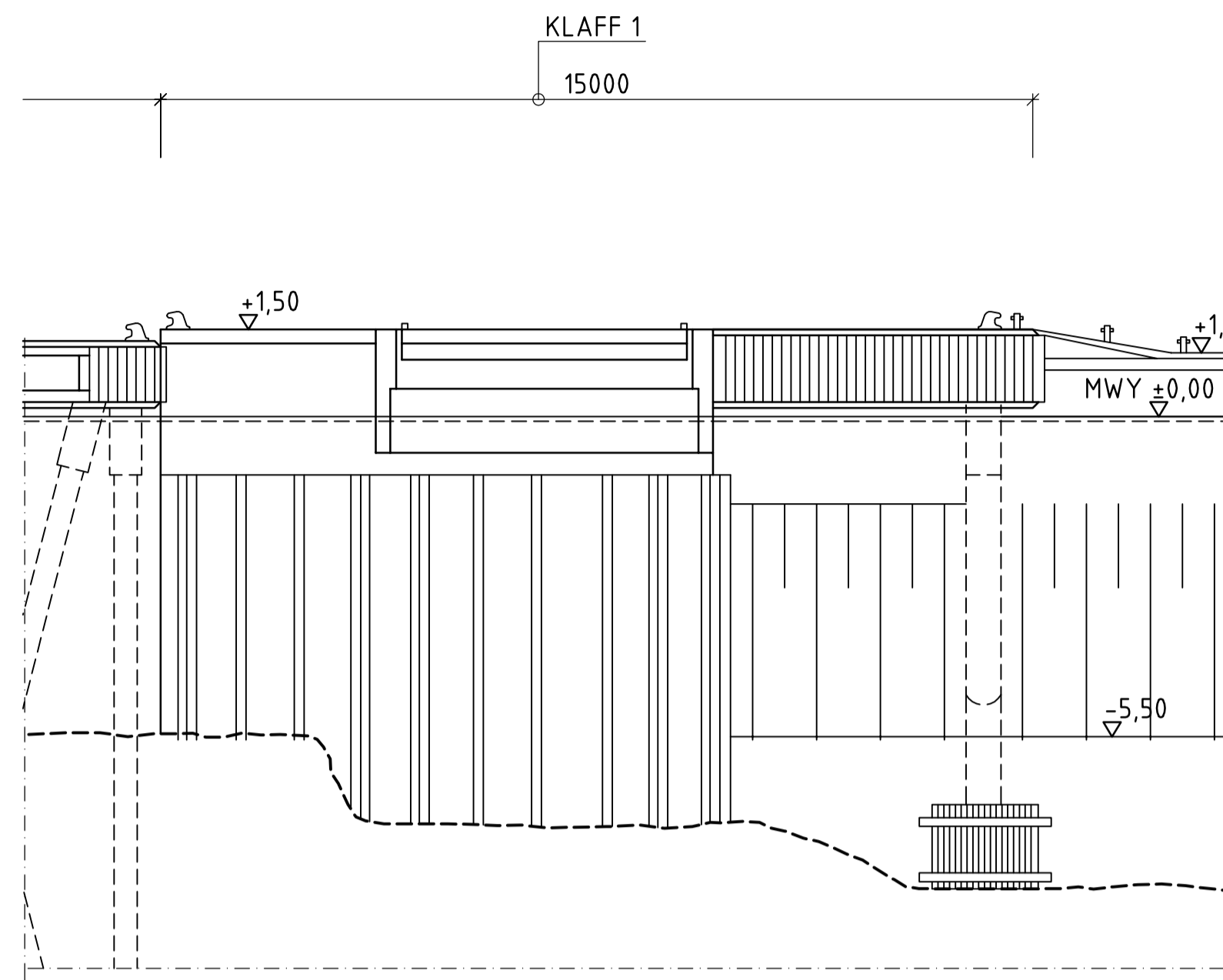
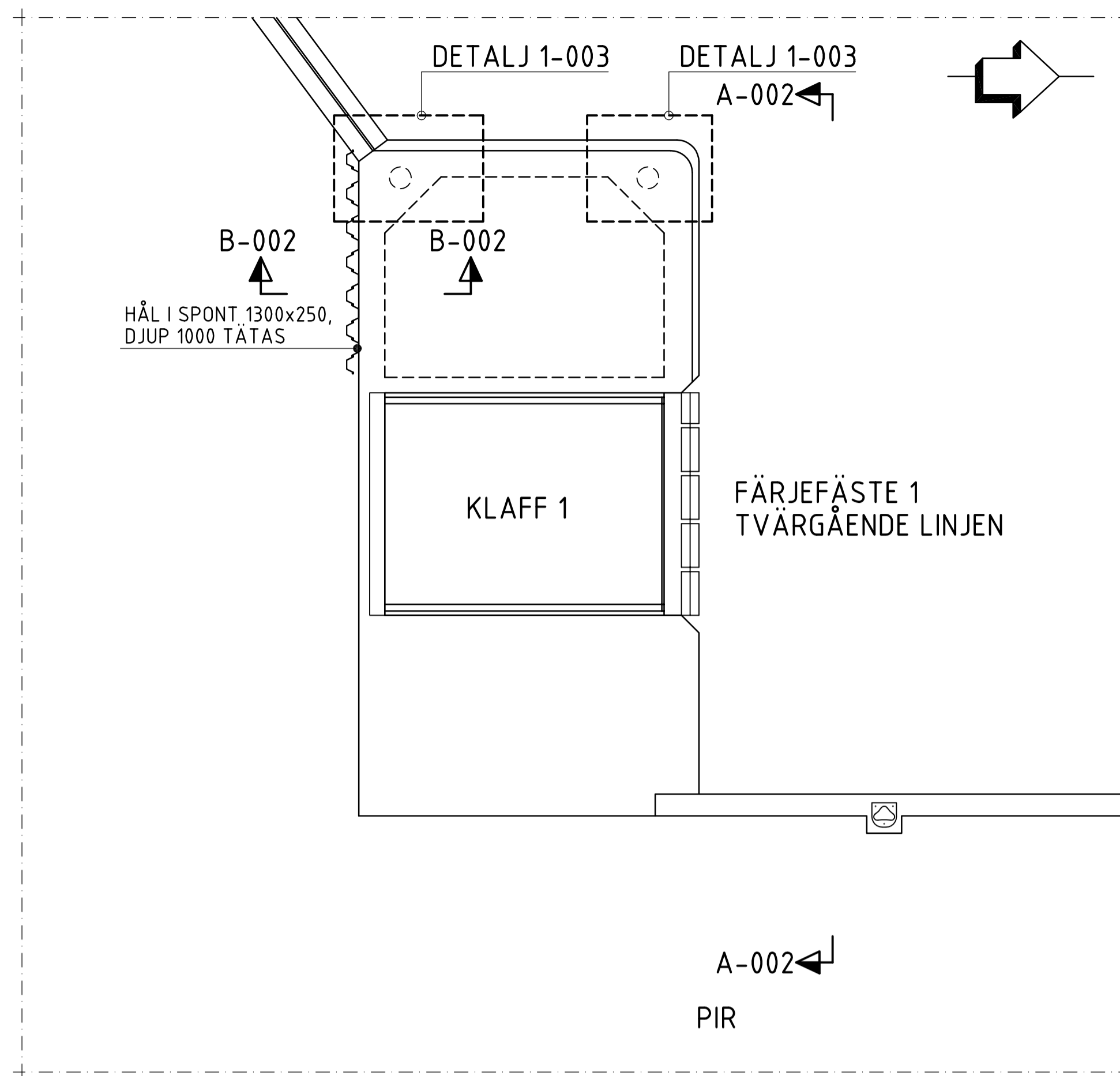

RITNINGSFÖRTECKNING

SE RITNING NR BS2020024-001

ARBETSBEKRIJVNING

FÄRJEFÄSTE 1, TVÄRGÅENDE LINJEN

MOTGJUTNING AV STÅLSPONT OCH SPALT MELLAN SPONT OCH FUNDAMENT

STÅLSPONTEN RENGÖRS MED HÖGTRYCKSTVÄTT MIN 300 BAR DÄR SPONTEN SKA MOTGJUTAS. AVSTÅND MELLAN FORMSTAG ANPASSAS TILL VAL AV FORM. FORMSTAGEN KAN ÄVEN NYTTJAS SOM MONTERINGSJÄRN OCH FÖRTAGNING.

MONTERING AV ARMERING S 300x300 Ø12 CENTRISKT I FORMEN. FORMSÄTTNING 200 MM UT FRÅN SPONTEN. FORMEN SKA ANPASSAS OCH VARA TÄT MOT BOTTEN. VALFRI FORM. SPALTEN MELLAN SPONTEN OCH FUNDAMENTET ARMERAS OCH FORMSÄTTS. GJUTNING AV BETONG MED ANTIUTVASKNINGSMEDEL. BETONGEN KOMMER SANNOLIKT ÄVEN ATT FYLLO DE TOMMA UTRYMMENA BAKOM SPONTEN DÄR FINMATERIALET URSPOLATS. UPPSKATTAD MÄNGD PÅ BETONG CA 10 m³

HÄRDNING AV BETONGEN

UPPSKATTAD TID FÖR HÄRDNING 5 DAGAR. INGEN BÅTTRAFIK UNDER HÄRDNINGEN. RIVNING AV FORM.

ARBETSBEKRIJVNING FÖR UTRIVNING AV KVARSITTANDE FORMVIRKE
FORMVIRKET PÅ BETONGDÄCKETS UNDERYTA OCH BALKAR DEMONTERAS. DET DEMONTERADE VIRKET TAS OMHAND OCH DEPONERAS PÅ ANVISAD PLATS. EFTER RIVNING INSPEKTERAS YTORNA OKULÄRT OCH EVENTUELLA SKADOR DOKUMENTERAS.

ARBETSBEKRIJVNING ISSKYDD

SE RITNING NR BS2020024-003

DELPLAN 1-002, 1:100
FÄRJEFÄSTE 1, TVÄRGÅENDE LINJEN

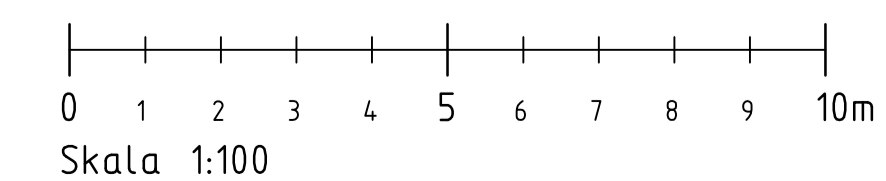
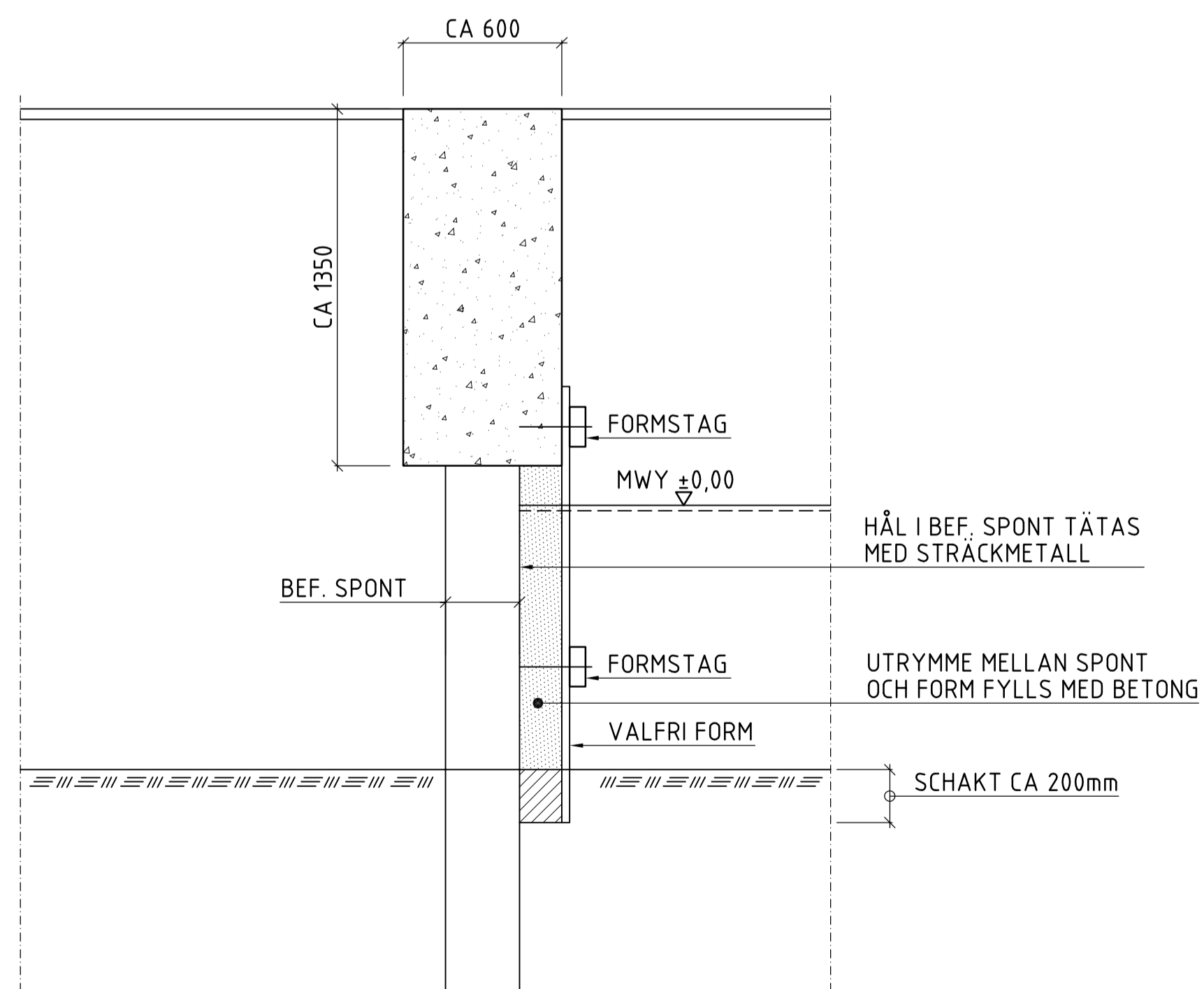

Bet		Ant		Revideringen avser		Datum		Bet		Proj		Godk.	
GRANSKNINGSHANDLING													
ÅLAND LÅNGNÄS HAMN													
REPARATION AV KAJ FÄRJEFÄSTE 1, TVÄRGÅENDE LINJEN DELPLAN 1 SAMT SEKTIONER													
UPPDRAG NR 226857		RITAD AV SST		KONSTR AV F. HANSSON		DATUM 2020-		ANSVARIG T. LINDQVIST		SKALA		NUMMER BS2020024-002	

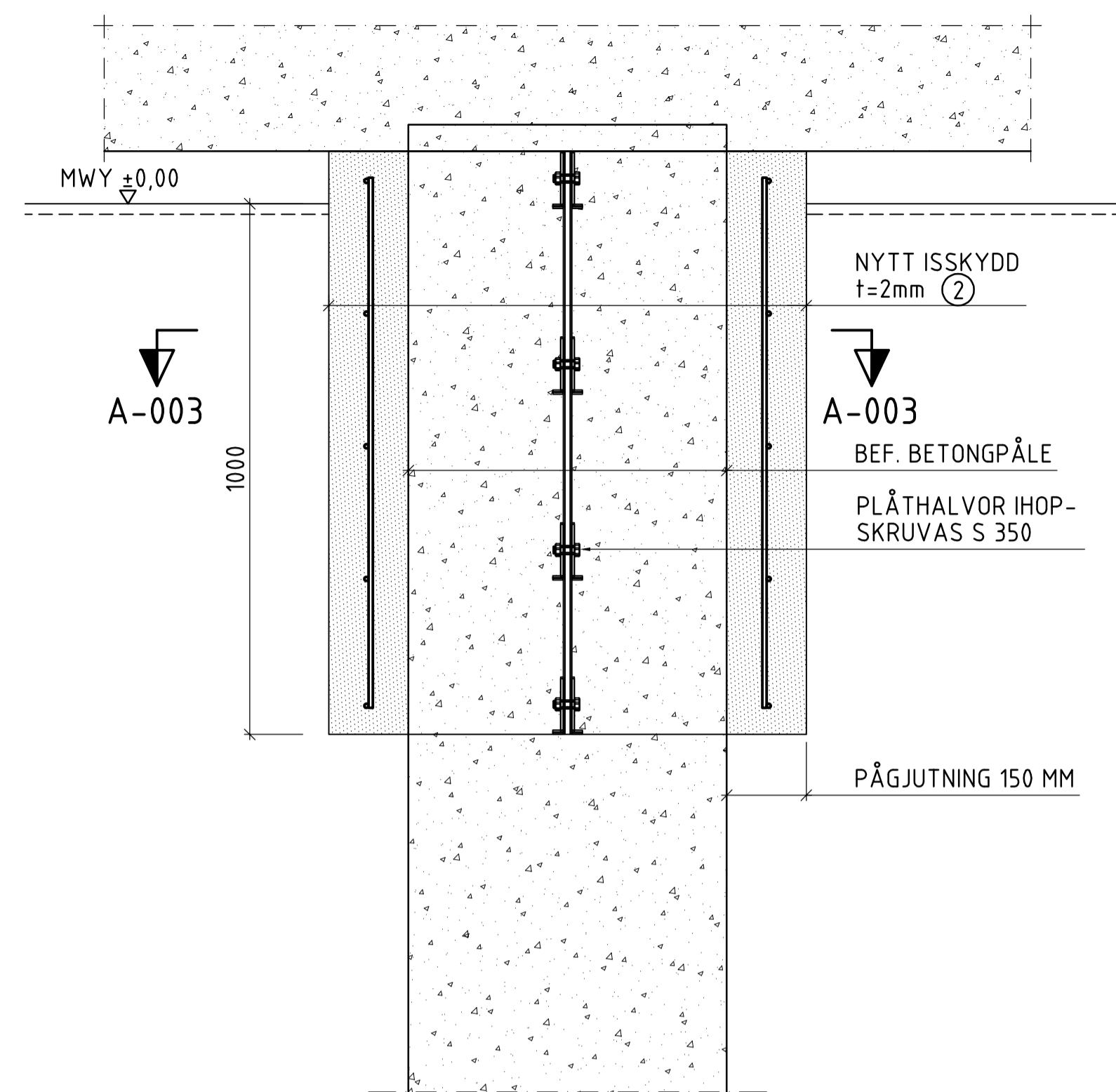

DETALJ 1-003, 1:10
ELEVATION
FRAMPÅLE

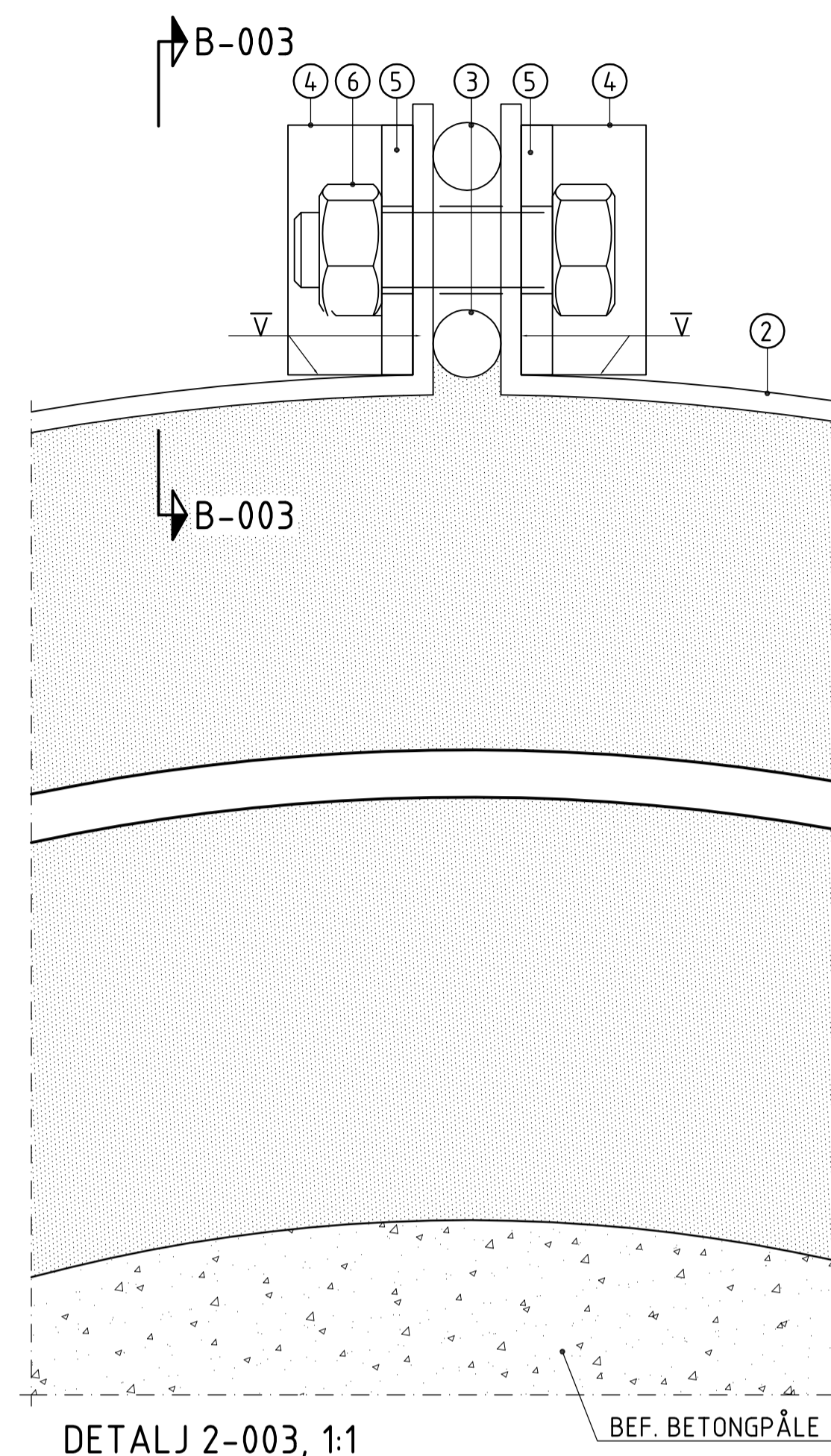

DETALJ 2-003, 1:1
BEF. BETONGPÅLE

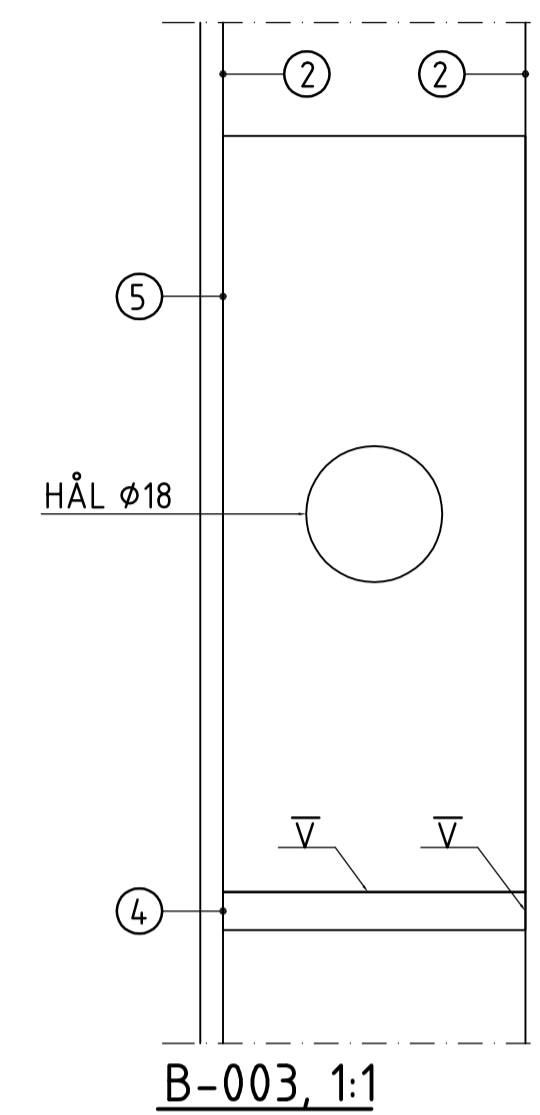

B-003, 1:1

RITNINGSFÖRTECKNING

BS2020024-001

ANVISNINGAR:

BETONG:

KRINGGJUTNING AV BEF. PÅLES ISSKYDD
SKA SKE MED EN SJÄLVKOMPakterande BETONG.
GJUTNINGEN FÖRUTSÄTTES UNDERVATTENSGJUTEN MED
LÄGST HÅLLFASTHET C35/45 VCT 0,40 ANL.
DMAX 8 mm. EXPONERINGSKLASS XS3/XF4
PÅGJUTNING 150 MM.

TUNNPLÅT:

TUNNPLÅT, POS ① OCH ② BÖCKNINGSRADIE >1,5xt.
ÖVRIGA KRAV ANGES I TEKNISK BESKRIVNING.
STÅLRÖREN SKA FÖRSES MED DISTANSER VAR 500 MM FÖR
CENTRERING RUNT BEFINTLIG PÅLE.
DISTANSERNA SKA VARA AV SAMMA STÅLKVALITET SOM
KORROSIONSKYDDEN.

ARBETSBESKRIVNING

ARBETSBESKRIVNING FÖR MONTERING AV ISSKYDD

DE TVÅ BETONGSTÖDEN HÖGTRYCKSTVÄTTAS DÄR ISSKYDDEN SKA
MONTERAS.
MONTERING AV ARMERING S350x350 Ø8 MM RUNT STÖDEN.
MONTERING AV CIRKULÄRA SYRAFASTA PLÅTAR 2 MM SOM FÅSTS I
STÖDEN MED DISTANSER. ISSKYDDEN SKA GÅ NER 1 METER UNDER
MEDELVATTENYTAN OCH UPP TILL MIN 1,5 M ÖVER MEDELVATTENYTAN.
GJUTVENTILER MONTERAS I FORMENS UNDERRYTA.
GJUTNING AV ISSKYDD UNDERIFRÅN SÅ ATT VATTNET I FORMEN
TRYCKS UR FORMEN.

TECKENFÖRKLARING

- BEFINTLIG BETONG
- NY BETONG

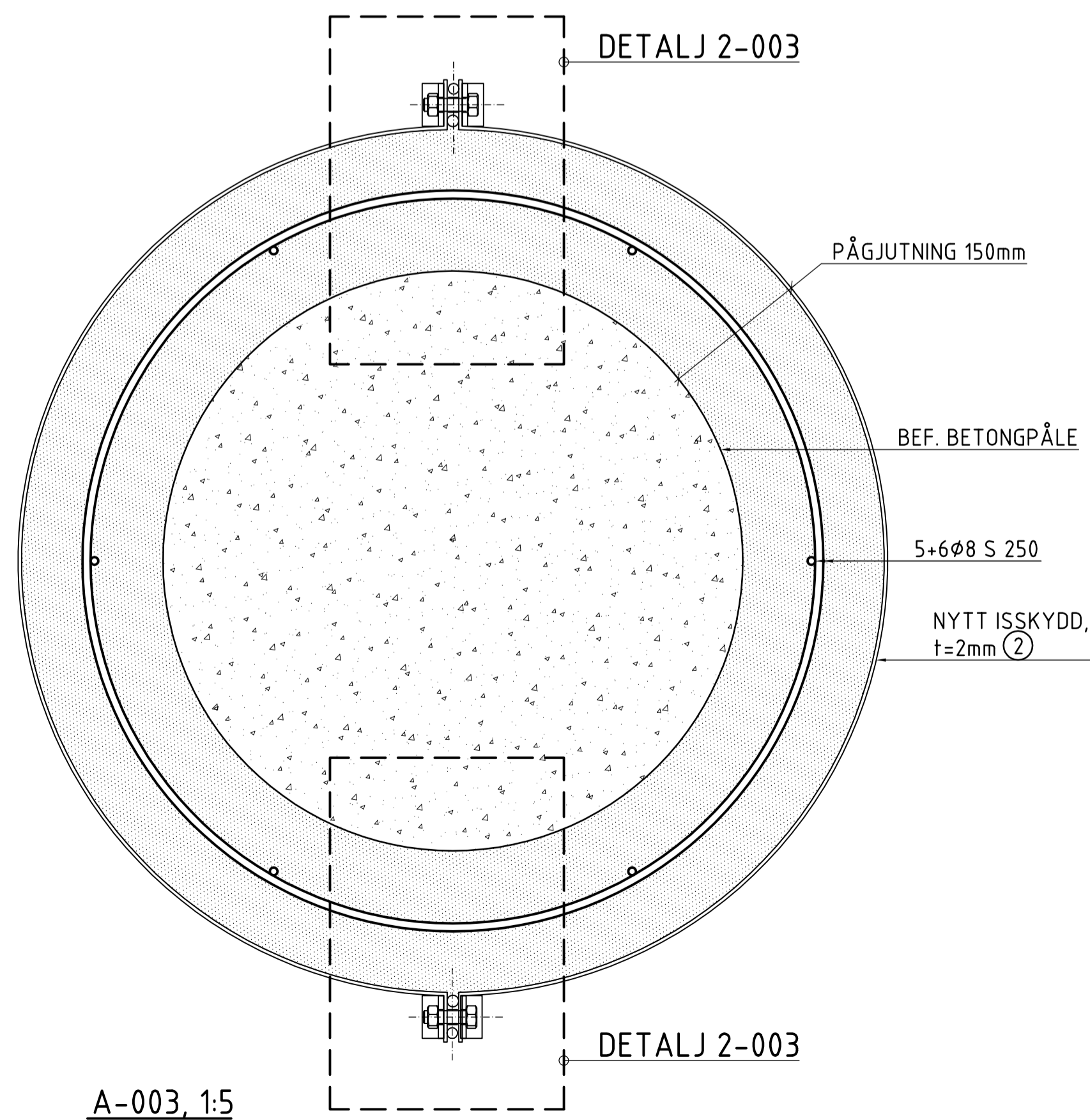

A-003, 1:5

STYCKELISTA

POS.	BENÄMNING	ANTAL	LÅNGD	MATERIAL	ANMÄRKNING
2	ISSKYDD, t=2mm	2			EN.14462 (DUPLEX)
3x	BÖTTNINGSLIST, Ø10mm	4			TYP KUNTZE 540-10 ELLER LIKV.
4	PL 40x20x5, AVSTYVNING	X		SYRAFAST	EN.14462 (DUPLEX)
5	BRICKA, 100x40x5mm	X		SYRAFAST	EN.14462 (DUPLEX)
6	SKRUV M16 MED TILLHÖRANDE MUTTER	X	50mm	8.8	EN.14410 (DUPLEX)

x) ALT. LIKVÄRDIG TÄTNING FÅR ANVÄNDAS. ARBETSBEREDNING KRÄVS

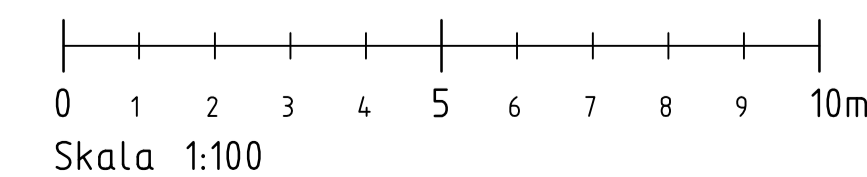

Skala 1:100

Bej	Ant	Revideringen avser	Datum	Bej	Proj	Godk.

GRANSKNINGSHANDLING

ÅLAND
LÅNGNÄS HAMN

REPARATION AV KAJ
ISSKYDD
SEKTIONER OCH DETALJER

UPPDRAG NR 226857	RITAD AV SST	KONSTR AV F. HANSSON
DATUM 2020-	ANSVARIG T. LINDQVIST	SKALA NUMMER BS2020024-003

RITNINGSFÖRTECKNING

SE RITNING NR BS2020024-001
ARBETSBEKRIVNING
 PLATTFORMSKAJ, SÖDRA LINJEN
 SE RITNING NR BS2020024-005
 FÄRJFÄSTE 3, SÖDRA LINJEN
 SE RITNING NR BS2020024-006

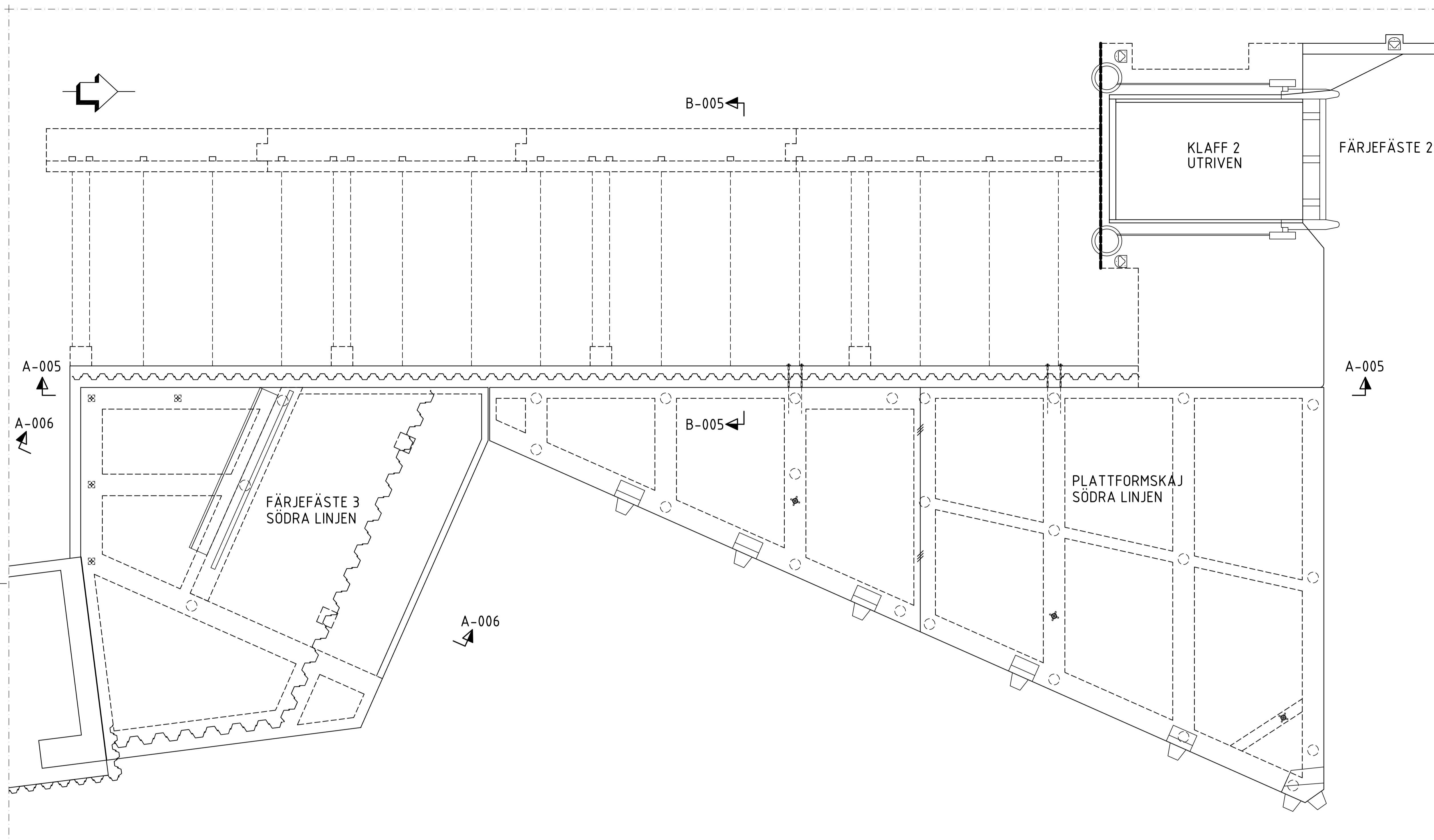

DELPLAN 2-004, 1:100
 SÖDRA LINJENS FÄRJLÄGE

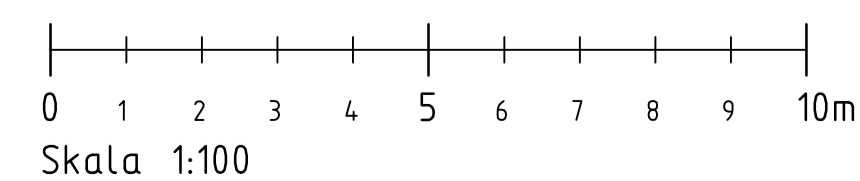

Bet	Ant	Revideringen avser	Datum	Bet	Proj	Godk.

GRANSKNINGSHANDLING			
 Hrefensborgsvägen 20 126 39 HÄGERSTEN		ÅLAND LÅNGNÄS HAMN REPARATION AV KAJ FÄRJFÄSTE 3, PLATTFORMSKAJ, SÖDRA LINJEN DELPLAN 2	
UPPDRAG NR 226857	RITAD AV SST	KONSTR AV F. HANSSON	NUMMER BS2020024-004
DATUM 2020-	ANSVARIG T. LINDQVIST	SKALA	BET

58067,05

PIR

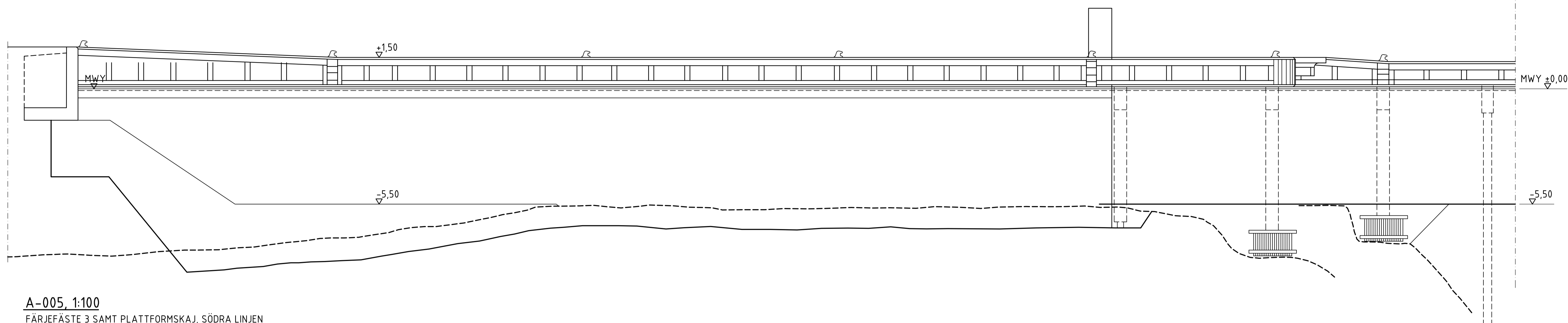

A-005, 1:100

FÄRJEFÄSTE 3 SAMT PLATTFORMSKAJ, SÖDRA LINJEN

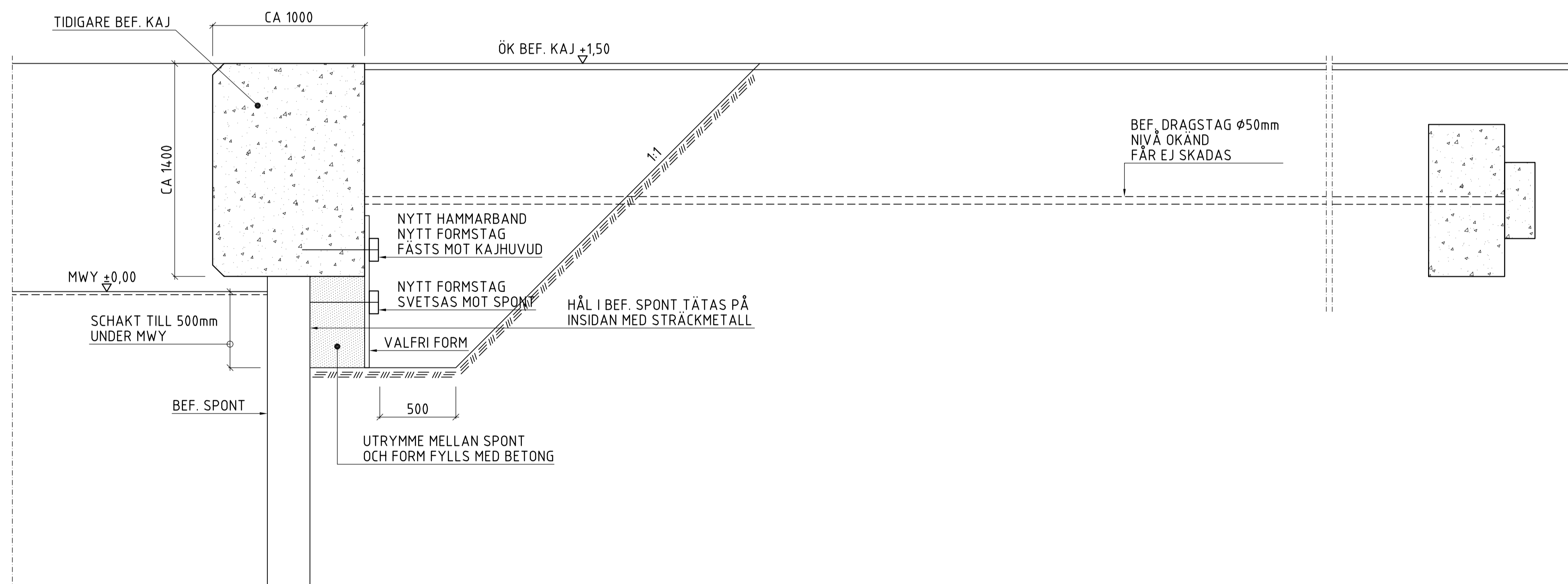

B-005, 1:20

PLATTFORMSKAJ, SÖDRA LINJEN

RITNINGSFÖRTECKNING

BS2020024-001

ARBETSBESKRIVNING

PLATTFORMSKAJ, SÖDRA LINJEN

ARBETSBESKRIVNING FÖR PÅGJUTNING AV STÅLSPONT UNDER KAJEN
 SCHAKT AV FYLLNINGEN BAKOM STÅLSPONTEN. FÖRSIKTIG SCHAKT DÅ
 EVENTUELL LEDNINGSDRAGNING ÄR OKÄND. SCHAKT NER TILL 0,5 METER
 UNDER MEDELVATTENTYTTAN FÖR ATT HINDRA EROSION GENOM SPONTEN.
 SCHAKTEN BEROR PÅ MATERIAL OCH STENBLOCK I FYLLNINGEN.
 FORMSTAG MONTERAS I BALKEN.
 AVSTÅND MELLAN FORMSTAG ANPASSAS TILL VAL AV FORM.
 VALFRI FORM.
 RENGÖRING AV SPONTEN MED HÖGTRYCKSTVÄTT MIN 300 BAR.
 TÄTNING AV HÅL I SPONTEN, LÄMPLIGAST MED STRÄCKMETALL.
 MONTERING AV ARMERING N400x400, Ø6mm.
 MONTERING AV KVARSITTANDE FORM MIN 400 MM FRÅN SPONTEN.
 EXEMPELVIS BYGGPLYFA SOM MOTFYLLS SOM MOTHÅLL.
 GJUTNING MED UV-BETONG.
 HÄRDNING AV BETONGEN.
 UPPSKATTAD TID FÖR HÄRDNING 5 DAGAR.
 ÅTERFYLLNING OCH ÅTERSTÄLLNING AV KAJPLANET.

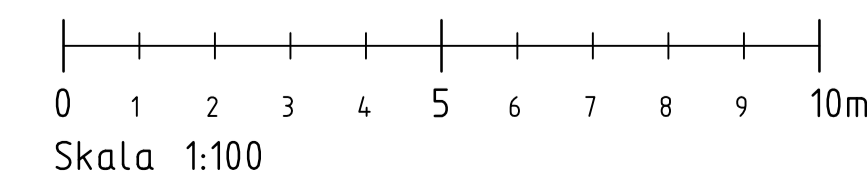

Bej	Ant	Revideringen avser	Datum	Bej	Proj	Godk.

 vrefensborgsvägen 20 126 39 HÄGERSTEN		GRANSKNINGSHANDLING	
		ÅLAND LÅNGNÄS HAMN REPARATION AV KAJ FÄRJEFÄSTE 3, PLATTFORMSKAJ, SÖDRA LINJEN SEKTIONER	
UPPDRAG NR 226857	RITAD AV SST	KONSTR AV F. HANSSON	NUMMER BS2020024-005
DATUM 2020-	ANSVARIG T. LINDQVIST	SKALA	BET

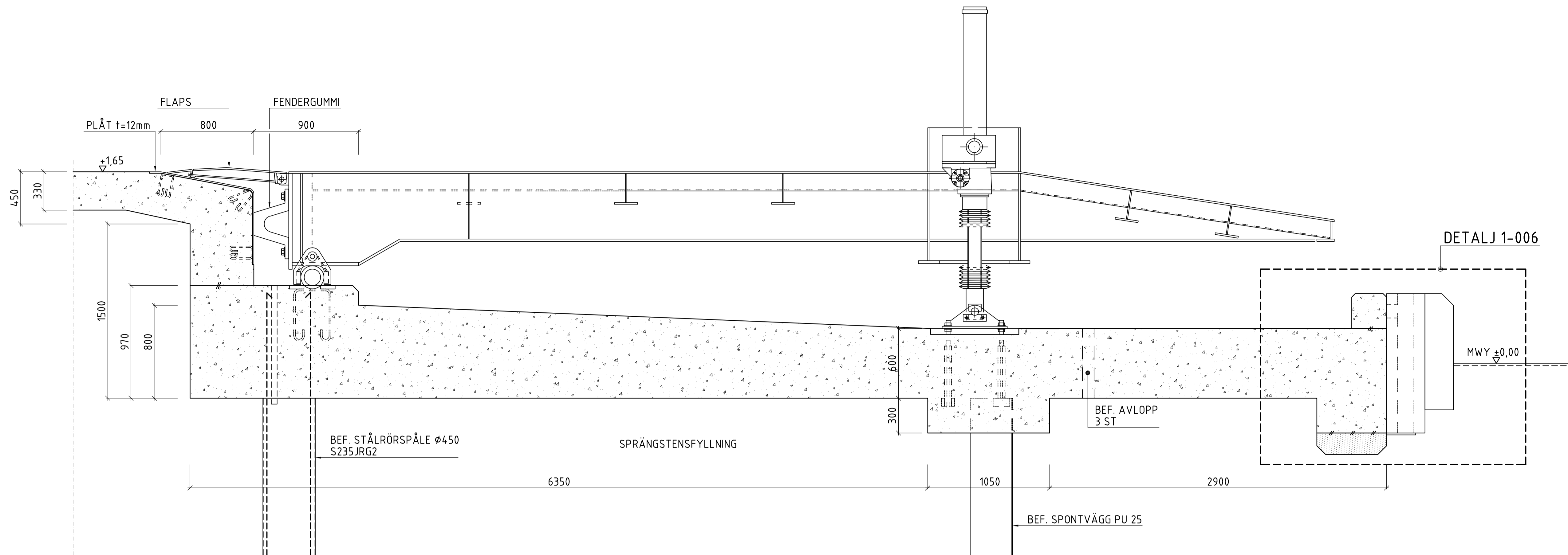

A-006, 1:20
FÄRJEFÄSTE 3, SÖDRA LINJEN

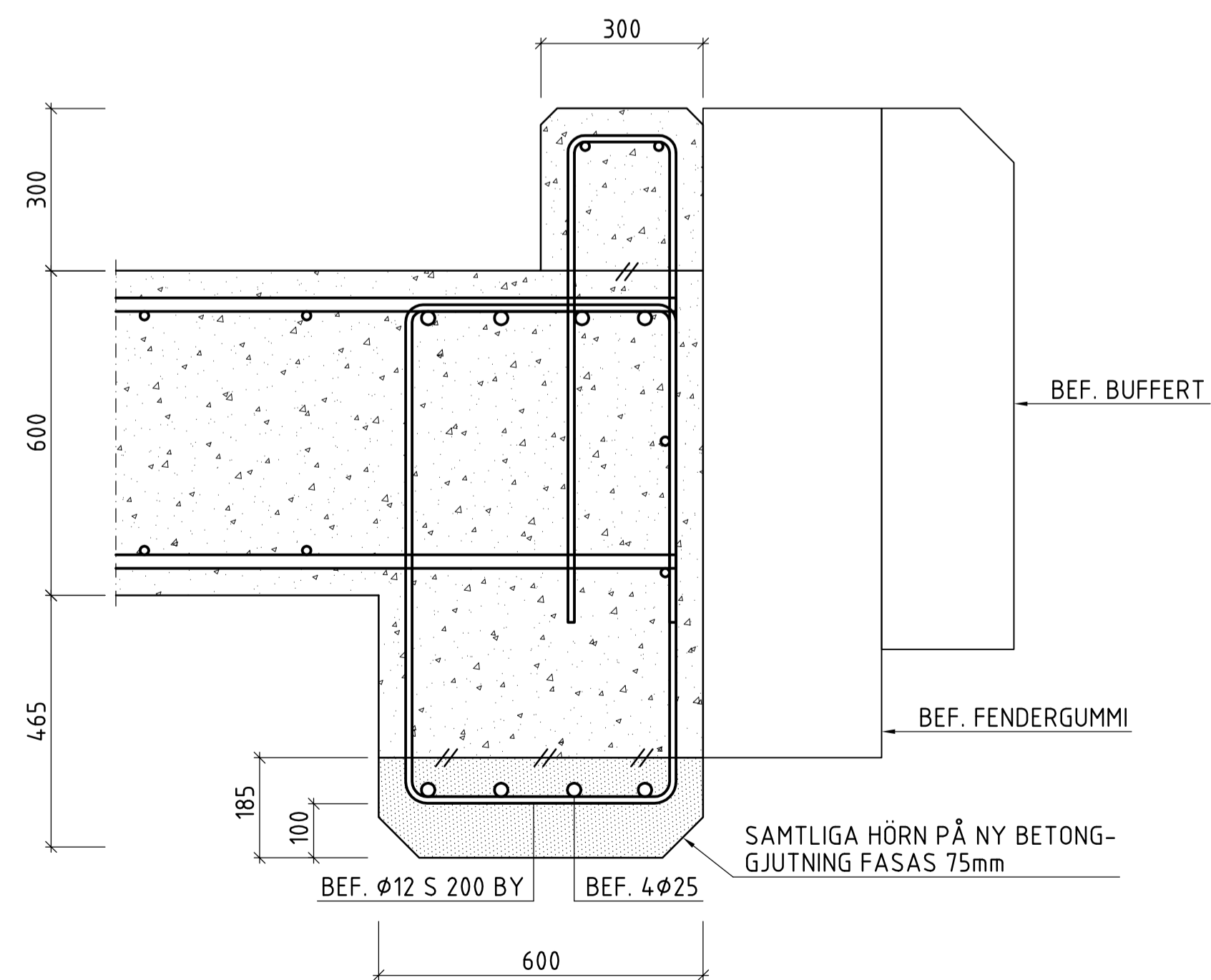

DETALJ 1-006, 1:10

RITNINGSFÖRTECKNING

BS2020024-001

ARBETSBESKRIVNING

FÄRJEFÄSTE 3, SÖDRA LINJEN

ARBETSBESKRIVNING FÖR PÅGJUTNING AV BETONGBALK UNDER RAMPEN

BETONGBALKEN RENGÖRS MED HÖGTRYCKSTVÅTT MIN 300 BAR DÄR

BALKEN SKA MOTGJUTAS.

KONTROLL AV ARMERINGENS AREA FÖRLUST. KOMPLETTERING MED

SPRICKARMERING.

FORMSTAG MONTERAS I BALKEN.

AVSTÅND MELLAN FORMSTAG ANPASSAS TILL VAL AV FORM.

FORMSÄTTNING.

FORMEN SKA ANPASSAS TILL BEFINTLIG BALK I UNDERKANT OCH

AVSLUTAS ÖVER VATTENYTAN I ÖVERKANT.

GJUTVENTILER MONTERAS I FORMENS UNDERYTA.

VALFRI FORM.

GJUTNING MED BETONG C35/45 VCT 0,40 ANL.

HÄRDNING AV BETONGEN. UPPSKATTAD TILL FÖR HÄRDNING 5 DAGAR.

INGEN BÅTTRAFIK UNDER HÄRDNINGEN.

RIVNING AV FORM.

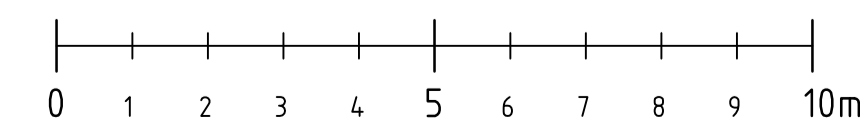

Skala 1:100

Bej	Ant	Revideringen avser	Datum	Bej	Proj	Godk.

GRANSKNINGSHANDLING	
ÅLAND LÅNGNÄS HAMN	
REPARATION AV KAJ FÄRJEFÄSTE 3, SÖDRA LINJEN SEKTION OCH DETALJ	
UPPDRAG NR 226857	RITAD AV SST
DATUM 2020-	ANSVARIG T. LINDQVIST
KONSTR AV F. HANSSON	NUMMER BS2020024-006
SKALA	BET